

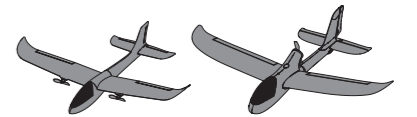

Replacement Transmitter Manual (RVOF1106, RVOF1211)



REVOLUTION®

NOTICE

All instructions, warranties and other collateral documents are subject to change at the sole discretion of Horizon Hobby, LLC. For up-to-date product literature, visit www.horizonhobby.com and click on the support tab for this product.

Meaning of Special Language:

The following terms are used throughout the product literature to indicate various levels of potential harm when operating this product:

NOTICE: Procedures, which if not properly followed, create a possibility of physical property damage AND little or no possibility of injury.

CAUTION: Procedures, which if not properly followed, create the probability of physical property damage AND a possibility of serious injury.

WARNING: Procedures, which if not properly followed, create the probability of property damage, collateral damage, and serious injury OR create a high probability of superficial injury.

WARNING: Read the ENTIRE instruction manual to become familiar with the features of the product before operating. Failure to operate the product correctly can result in damage to the product, personal property and cause serious injury.

This is a sophisticated hobby product. It must be operated with caution and common sense and requires some basic mechanical ability. Failure to operate this product in a safe and responsible manner could result in injury or damage to the product or other property. This product is not intended for use by children without direct adult supervision. Do not use with incompatible components or alter this product in any way outside of the instructions provided by Horizon Hobby, LLC. This manual contains instructions for safety, operation and maintenance. It is essential to read and follow all the instructions and warnings in the manual, prior to assembly, setup or use, in order to operate correctly and avoid damage or serious injury.

Age Recommendation: Not for children under 14 years. This is not a toy.

Safety Precautions and Warnings

- Always make sure all batteries are fully charged before flying.
- Time flights so you can fly safely within the time allotted by your battery.
- Make sure all control surfaces correctly respond to transmitter controls before flying.

- Do NOT fly a model near spectators, parking areas or any other area that could result in injury to people or damage to property.
- Do NOT fly during adverse weather conditions. Poor visibility, wind, moisture and ice can cause pilot disorientation and/or loss of control of a model.
- When a flying model does not respond correctly to controls, land the model and correct the cause of the problem.

Transmitter Batteries Installation

Remove the battery cover, install the four included AA batteries (noting proper polarity) and reinstall the battery cover.

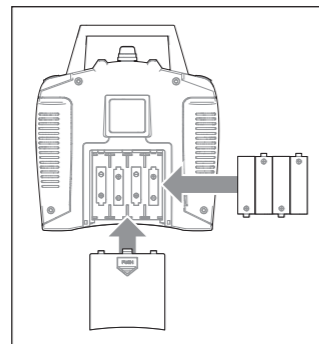

CAUTION: If using rechargeable batteries, charge only rechargeable batteries. Charging non-rechargeable batteries may cause the batteries to burst, resulting in injury to persons and/or damage to property.

CAUTION: Risk of explosion if battery is replaced by an incorrect type. Dispose of used batteries according to national regulations.

Low Battery Alarm

When the transmitter battery voltage drops too low, an alarm sounds and the LED flashes. The batteries must be replaced immediately. If this happens while flying, land your aircraft as soon and as safely as possible.

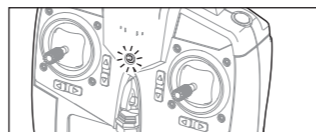

REMARQUE

La totalité des instructions, garanties et autres documents est sujette à modification à la seule discrétion d'Horizon Hobby, LLC. Pour obtenir la documentation à jour, rendez-vous sur le site www.horizonhobby.com et cliquez sur l'onglet de support de ce produit.t.

Signification de certains termes spécifiques :

Les termes suivants sont utilisés dans l'ensemble du manuel pour indiquer différents niveaux de danger lors de l'utilisation de ce produit :

REMARQUE : procédures qui, si elles ne sont pas suivies correctement, peuvent entraîner des dégâts matériels ET éventuellement un faible risque de blessures.

ATTENTION : procédures qui, si elles ne sont pas suivies correctement, peuvent entraîner des dégâts matériels ET des blessures graves.

AVERTISSEMENT : procédures qui, si elles ne sont pas suivies correctement, peuvent entraîner des dégâts matériels et des blessures graves OU engendrer une probabilité élevée de blessure superficielle.

AVERTISSEMENT : lisez la TOTALITÉ du manuel d'utilisation afin de vous familiariser avec les caractéristiques du produit avant de le faire fonctionner. Une utilisation incorrecte du produit peut entraîner sa détérioration, ainsi que des risques de dégâts matériels, voire de blessures graves.

Ceci est un produit de loisirs sophistiqué. Il doit être manipulé avec prudence et bon sens et requiert des aptitudes de base en mécanique. Toute utilisation irresponsable ne respectant pas les principes de sécurité peut provoquer des blessures, entraîner des dégâts matériels et endommager le produit. Ce produit n'est pas destiné à être utilisé par des enfants sans la surveillance directe d'un adulte. N'essayez pas de modifier ou d'utiliser ce produit avec des composants incompatibles hors des instructions fournies par Horizon Hobby, LLC. Ce manuel comporte des instructions relatives à la sécurité, au fonctionnement et à l'entretien. Il est capital de lire et de respecter la totalité des instructions et avertissements du manuel avant l'assemblage, le réglage et l'utilisation, ceci afin de manipuler correctement l'appareil et d'éviter tout dégât matériel ou toute blessure grave.

14 ans et plus. Ceci n'est pas un jouet.

Précautions et avertissements liés à la sécurité

- Assurez-vous toujours que toutes les batteries sont complètement chargées avant le vol.
- Chronométrez les vols afin que vous puissiez voler en toute sécurité dans le temps imparti par votre batterie.
- Assurez-vous que toutes les gouvernes répondent correctement aux commandes de l'émetteur avant de voler.
- NE PILOTEZ PAS votre modèle à proximité de spectateurs, sur un parking ou n'importe

quel autre lieu où vous pouvez causer des blessures corporelles ou des dégâts matériels.

- NE PILOTEZ PAS votre modèle pendant les mauvaises conditions météorologiques. Une mauvaise visibilité, le vent, l'humidité et la glace peuvent entraîner une perte de l'orientation et / ou une perte de contrôle de votre véhicule.
- Quand le modèle ne répond pas correctement aux commandes durant le vol, atterrissez le modèle et corrigez la cause du problème.

Installation des piles de l'émetteur

Retirez le couvercle des piles, installez les quatre piles AA incluses (en faisant attention à la polarité) et remettez le couvercle des piles.

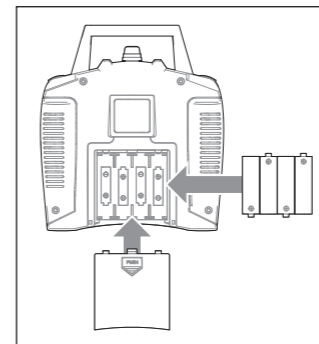

ATTENTION : Si vous utilisez des piles rechargeables, ne rechargez que les piles rechargeables. Tenter de recharger des piles non rechargeables peut provoquer une explosion, entraînant des blessures corporelles et/ou des dégâts matériels.

ATTENTION : Risque d'explosion si le type de piles insérées n'est pas correct. Jetez les piles usées conformément aux réglementations locales.

Alarme de batterie faible

Lorsque la tension des piles de l'émetteur est trop faible, une alarme se fait entendre et la DEL clignote. Les piles doivent être remplacées immédiatement. Si cela se produit en vol, posez votre aéronef dès que possible en toute sécurité.

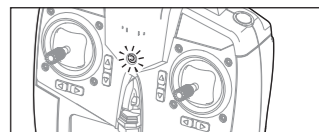

Transmitter Functions RVOF1106

- A: Throttle
- B: Handle
- C: Antenna
- D: Speaker
- E: LED
- F: Steering
- G: Steering Trim
- H: Power Switch

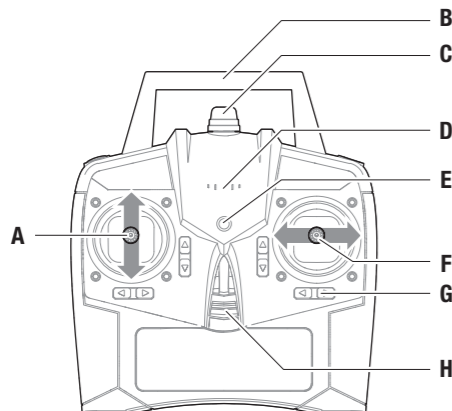

Transmitter Functions RVOF1211

- A: Throttle/Rudder
- B: Rudder Trim
- C: Throttle Trim
- D: Handle
- E: Antenna
- F: Speaker
- G: Dual Rate Switch
- H: LED
- I: Elevator/Aileron
- J: Aileron Trim
- K: Elevator Trim
- L: Power Switch

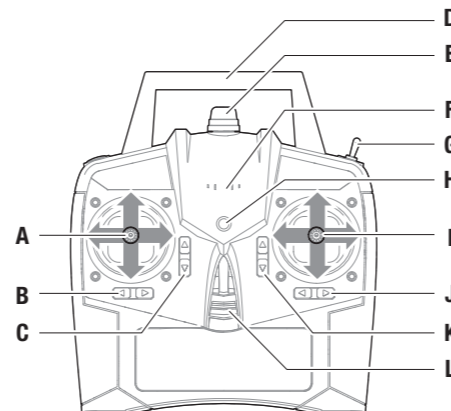

Transmitter Functions RVOF1106

- A: Gaz
- B: Poignée
- C: Antenne
- D: Haut-parleur
- E: DEL
- F: Direction
- G: Compensateur de direction
- H: Interrupteur

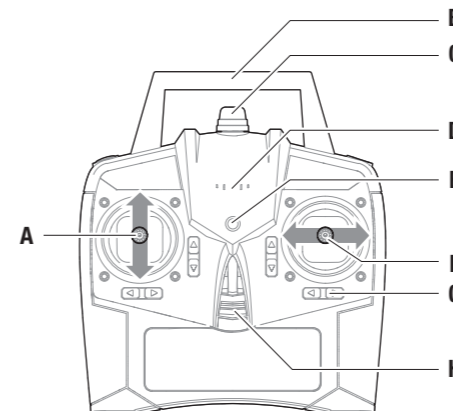

Transmitter Functions RVOF1211

- A: Manche gaz/dérive
- B: Trim de dérive
- C: Trim de gaz
- D: Poignée
- E: Antenne
- F: Haut-parleur
- G: Dual Rate Switch
- H: DEL
- I: Manche Profondeur ailerons
- J: Trim d'ailerons
- K: Trim de profondeur
- L: Interrupteur

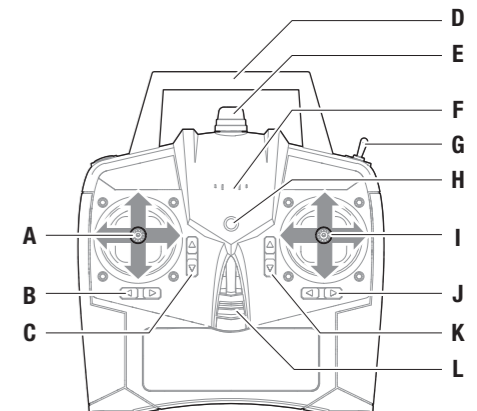

Limited Warranty

What this Warranty Covers

Horizon Hobby, LLC, (Horizon) warrants to the original purchaser that the product purchased (the “Product”) will be free from defects in materials and workmanship at the date of purchase.

What is Not Covered

This warranty is not transferable and does not cover (i) cosmetic damage, (ii) damage due to acts of God, accident, misuse, abuse, negligence, commercial use, or due to improper use, installation, operation or maintenance, (iii) modification of or to any part of the Product, (iv) attempted service by anyone other than a Horizon Hobby authorized service center, (v) Product not purchased from an authorized Horizon dealer, or (vi) Product not compliant with applicable technical regulations, or (vii) use that violates any applicable laws, rules, or regulations. OTHER THAN THE EXPRESS WARRANTY ABOVE, HORIZON MAKES NO OTHER WARRANTY OR REPRESENTATION, AND HEREBY DISCLAIMS ANY AND ALL IMPLIED WARRANTIES, INCLUDING, WITHOUT LIMITATION, THE IMPLIED WARRANTIES OF NON-INFRINGEMENT, MERCHANTABILITY AND FITNESS FOR A PARTICULAR PURPOSE. THE PURCHASER ACKNOWLEDGES THAT THEY ALONE HAVE DETERMINED THAT THE PRODUCT WILL SUITABLY MEET THE REQUIREMENTS OF THE PURCHASER’S INTENDED USE.

Purchaser’s Remedy

Horizon’s sole obligation and purchaser’s sole and exclusive remedy shall be that Horizon will, at its option, either (i) service, or (ii) replace, any Product determined by Horizon to be defective.

Horizon reserves the right to inspect any and all Product(s) involved in a warranty claim. Service or replacement decisions are at the sole discretion of Horizon. Proof of purchase is required for all warranty claims. SERVICE OR REPLACEMENT AS PROVIDED UNDER THIS WARRANTY IS THE PURCHASER’S SOLE AND EXCLUSIVE REMEDY.

Limitation of Liability

HORIZON SHALL NOT BE LIABLE FOR SPECIAL, INDIRECT, INCIDENTAL OR CONSEQUENTIAL DAMAGES, LOSS OF PROFITS OR PRODUCTION OR COMMERCIAL LOSS IN ANY WAY, REGARDLESS OF WHETHER SUCH CLAIM IS BASED IN CONTRACT, WARRANTY, TORT, NEGLIGENCE, STRICT LIABILITY OR ANY OTHER THEORY OF LIABILITY, EVEN IF HORIZON HAS BEEN ADVISED OF THE POSSIBILITY OF SUCH DAMAGES. Further, in no event shall the liability of Horizon exceed the individual price of the Product on which liability is asserted.

As Horizon has no control over use, setup, final assembly, modification or misuse, no liability shall be assumed nor accepted for any resulting damage or injury. By the act of use, setup or assembly, the user accepts all resulting liability. If you as the purchaser or user are not prepared to accept the liability associated with the use of the Product, purchaser is advised to return the Product immediately in new and unused condition to the place of purchase.

Law

These terms are governed by Illinois law (without regard to conflict of law principals). This warranty gives you specific legal rights, and you may also have other rights which vary from state to state. Horizon reserves the right to change or modify this warranty at any time without notice.

WARRANTY SERVICES

Questions, Assistance, and Services

Your local hobby store and/or place of purchase cannot provide warranty support or service.

Once assembly, setup or use of the Product has been started, you must contact your local distributor or Horizon directy. This will enable Horizon to better answer your questions and

Warranty and Service Contact Information

Country of Purchase	Horizon Hobby	Phone Number/Email Address	Address
United States of America	Horizon Service Center (Repairs and Repair Requests)	servicecenter.horizonhobby.com/RequestForm/	4105 Fieldstone Rd Champaign, Illinois, 61822 USA
	Horizon Product Support (Product Technical Assistance)	productsupport@horizonhobby.com	
		877-504-0233	
	Sales	websales@horizonhobby.com	800-338-4639

IC Information

IC: 6157A-RVOF1100, 6157A-RVOF1200

Under Industry Canada regulations, this radio transmitter may only operate using an antenna of a type and maximum (or lesser) gain approved for the transmitter by Industry Canada. To reduce potential radio interference to other users, the antenna type and its gain should be so chosen that the equivalent isotropically radiated power (e.i.r.p.) is not more than that necessary for successful communication.

This device complies with Industry Canada licence-exempt RSS standard(s). Operation is subject to the following two conditions: (1) this device may not cause interference, and (2) this device must accept any interference, including interference that may cause undesired operation of the device."

FCC Information

FCC: BRWRVOF1100, BRWRVOF1200

This equipment has been tested and found to comply with the limits for Part 15 of the FCC rules. These limits are designed to provide reasonable protection against harmful interference in a residential installation. This equipment generates uses and can radiate radio frequency energy and, if not installed and used in accordance with the instructions, may cause harmful interference to radio communications.

However, there is no guarantee that interference will not occur in a particular installation. If this equipment does cause harmful interference to radio or television reception, which can be determined by turning the equipment off and on, the user is encouraged to try to correct the interference by one or more of the following measures:

- Reorient or relocate the receiving antenna.
- Increase the separation between the equipment and receiver.
- Connect the equipment to an outlet on a circuit different from that to which the receiver is connected.

This device complies with part 15 of the FCC rules. Operation is subject to the following two conditions: (1) This device may not cause harmful interference, and (2) this device must accept any interference received, including interference that may cause undesired operation

service you in the event that you may need any assistance. For questions or assistance, please visit our website at www.horizonhobby.com, submit a Product Support Inquiry, or call the toll free telephone number referenced in the Warranty and Service Contact Information section to speak with a Product Support representative.

Inspection or Services

If this Product needs to be inspected or serviced and is compliant in the country you live and use the Product in, please use the Horizon Online Service Request submission process found on our website or call Horizon to obtain a Return Merchandise Authorization (RMA) number. Pack the Product securely using a shipping carton. Please note that original boxes may be included, but are not designed to withstand the rigors of shipping without additional protection. Ship via a carrier that provides tracking and insurance for lost or damaged parcels, as Horizon is not responsible for merchandise until it arrives and is accepted at our facility. An Online Service Request is available at http://www.horizonhobby.com/content/_service-center_render-service-center. If you do not have internet access, please contact Horizon Product Support to obtain a RMA number along with instructions for submitting your product for service. When calling Horizon, you will be asked to provide your complete name, street address, email address and phone number where you can be reached during business hours. When sending product into Horizon, please include your RMA number, a list of the included items, and a brief summary of the problem. A copy of your original sales receipt must be included for warranty consideration. Be sure your name, address, and RMA number are clearly written on the outside of the shipping carton.

NOTICE: Do not ship LiPo batteries to Horizon. If you have any issue with a LiPo battery, please contact the appropriate Horizon Product Support office.

Warranty Requirements

For Warranty consideration, you must include your original sales receipt verifying the proof-of-purchase date. Provided warranty conditions have been met, your Product will be serviced or replaced free of charge. Service or replacement decisions are at the sole discretion of Horizon.

Non-Warranty Service

Should your service not be covered by warranty, service will be completed and payment will be required without notification or estimate of the expense unless the expense exceeds 50% of the retail purchase cost. By submitting the item for service you are agreeing to payment of the service without notification. Service estimates are available upon request. You must include this request with your item submitted for service. Non-warranty service estimates will be billed a minimum of ½ hour of labor. In addition you will be billed for return freight. Horizon accepts money orders and cashier’s checks, as well as Visa, MasterCard, American Express, and Discover cards. By submitting any item to Horizon for service, you are agreeing to Horizon’s Terms and Conditions found on our website http://www.horizonhobby.com/content/_service-center_render-service-center.

ATTENTION: Horizon service is limited to Product compliant in the country of use and ownership. If received, a non-compliant Product will not be serviced. Further, the sender will be responsible for arranging return shipment of the un-serviced Product, through a carrier of the sender’s choice and at the sender’s expense. Horizon will hold non-compliant Product for a period of 60 days from notification, after which it will be discarded.

10/15

GARANTIE LIMITÉE

Ce que couvre cette garantie

Horizon Hobby, LLC, (Horizon) garantit à l’acheteur original que le produit acheté (le « Produit ») est exempt de tout défaut matériel et de fabrication à la date d’achat.

Ce qui n’est pas couvert par cette garantie

La présente garantie n’est pas transférable et ne couvre pas (i) les dommages superficiels, (ii) les dommages dus à des cas de force majeure, un accident, un mauvais usage, un usage abusif, de la négligence, un usage commercial ou à une utilisation, une installation, une manipulation ou un entretien inadéquats, (iii) les modifications apportées au Produit ou à une partie de celui-ci, (iv) les tentatives d’entretien non effectuées dans un centre de réparations Horizon Hobby agréé, (v) les Produits non achetés chez un distributeur Horizon agréé, (vi) les Produits non conformes aux réglementations techniques en vigueur ou (vii) les utilisations du Produit enfreignant la législation et les rglementations en vigueur.

HORIZON N’OFFRE AUCUNE AUTRE GARANTIE OU ASSERTION QUE LA PRÉSENTE GARANTIE EXPRESSE ET DÉCLINE TOUTES LES GARANTIES IMPLICITES Y COMPRIS, SANS RESTRICTION, LES GARANTIES IMPLICITES DE NON-CONTREFAÇON, D’APTITUDE À LA VENTE ET D’ADEQUATION À UNE FIN PARTICULIÈRE. IL EST DE LA SEULE RESPONSABILITÉ DE L’ACHETEUR DE VÉRIFIER SI LE PRODUIT CORRESPOND À SES CAPACITÉS ET À L’UTILISATION PRÉVUE.

Recours de l’acheteur

La seule obligation d’Horizon et le seul et unique recours de l’acheteur consistent en (i) la réparation ou (ii) le remplacement de tout Produit qu’Horizon juge défectueux, à sa discrétion. Horizon se réserve le droit d’inspecter tout Produit faisant l’objet d’une demande de service sous garantie. Les décisions en matière de réparation ou de remplacement sont à l’entière discrétion d’Horizon. Une preuve d’achat est exigée pour toute demande de service sous garantie. EN VERTU DE CETTE GARANTIE, LA RÉPARATION ET LE REMPLACEMENT DU PRODUIT SONT LES SEULS ET UNIQUES RECOURS DE L’ACHETEUR.

Limitation de responsabilité

HORIZON NE SERA PAS TENUE RESPONSABLE DES DOMMAGES SPÉCIAUX, INDIRECTS, ACCIDENTELS OU CONSÉCUTIFS, DE LA DIMINUTION DES BÉNÉFICES, DE LA BAISSSE DE LA PRODUCTION OU DES PERTES COMMERCIALES, MÊME SI CETTE RÉCLAMATION EST ADRESSÉE AU TITRE D’UN CONTRAT, D’UNE GARANTIE, D’UNE FAUTE, D’UNE NÉGLIGENCE, D’UNE STRICTE RESPONSABILITÉ OU TOUTE AUTRE THÉORIE DE RESPONSABILITÉ, MÊME SI HORIZON A ÉTÉ INFORMÉE DE LA POSSIBILITÉ DE TELS DOMMAGES. Par ailleurs, Horizon n’acceptera pas de recours issus d’un cas de garantie lorsque ces recours dépassent la valeur unitaire du Produit. Horizon n’exerce aucun contrôle sur l’utilisation, l’installation, le montage final, la modification ou la mauvaise utilisation du Produit et ne saurait être tenue responsable pour tout préjudice ou dommage en résultant. L’utilisateur accepte toute responsabilité résultant de l’utilisation, de l’installation ou de l’assemblage du produit. Si vous n’êtes pas prêt, en tant qu’acheteur ou utilisateur, à accepter ces responsabilités en relation avec l’utilisation du Produit, nous vous demandons de restituer au vendeur le Produit, non utilisé et dans son emballage d’origine.

Droit applicable

Les présentes conditions d’utilisation sont soumises au droit de l’Illinois, États-Unis (sans égard aux principes des conflits de lois). Cette garantie vous donne des droits spéciaux, et vous pouvez également avoir d’autres droits, qui varient en fonction des États. Horizon se réserve le droit de modifier la présente garantie à tout moment et sans préavis.

SERVICE APRÈS-VENTE

Questions, assistance et services

Votre revendeur spécialisé local et le point de vente ne peuvent vous fournir un service de garantie ou une assistance. Une fois que vous avez commencé à assembler, monter ou utiliser le Produit, vous devez directement contacter votre distributeur local ou Horizon. Cela

Coordonnées de service et de garantie

Pays d’achat	Horizon Hobby	Coordonnées	Adresse
United States of America	Horizon Service Center (Repairs and Repair Requests)	servicecenter.horizonhobby.com/RequestForm/	4105 Fieldstone Rd Champaign, Illinois, 61822 USA
	Horizon Product Support (Product Technical Assistance)	productsupport@horizonhobby.com	
		877-504-0233	
	Sales	websales@horizonhobby.com	800-338-4639

Information IC

IC: 6157A-RVOF1100, 6157A-RVOF1200

En vertu de la réglementation de l’industrie du Canada, cet émetteur de radio ne peuvent fonctionner en utilisant une antenne d’un type et maximum (ou moins) Gain approuvé pour l’émetteur par Industrie Canada. pour réduire risque d’interférence aux autres utilisateurs, le type d’antenne et son gain doivent être choisis de sorte que la puissance isotrope rayonnée équivalente (PIRE) ne dépasse pas ce qui est nécessaire pour la réussite de communication. Le présent appareil est conforme aux CNR d’Industrie Canada applicables

RVOF1106, RVOF1211

© 2017 Horizon Hobby, LLC.

Revolution, the Revolution logo, and Ascent are trademarks or registered trademarks of Horizon Hobby, LLC.

Created 05/17

permettra à Horizon de mieux répondre à vos questions et de vous offrir ses services dans le cas où vous auriez besoin d’une assistance. Si vous avez des questions ou avez besoin d’une assistance, veuillez vous rendre sur notre site Internet www.horizonhobby.com et remplir un formulaire de demande d’assistance ou appeler le numéro de téléphone gratuit indiqué dans la section sur les informations de contact concernant la garantie et le service après-vente pour parler avec un représentant du service après-vente.

Inspections ou réparations

Si le Produit a besoin d’être inspecté ou réparé et est légal dans le pays où vous habitez et l’utilisez, veuillez suivre la procédure d’envoi de demande de réparation en ligne d’Horizon disponible sur notre site Internet ou appeler Horizon pour obtenir un numéro d’autorisation de retour de marchandise (NAR). Emballez le Produit soigneusement dans un carton d’expédition. Veuillez noter que le Produit peut être fourni avec un carton d’emballage, mais que celui-ci n’est pas conçu pour résister aux conditions d’envoi sans protection supplémentaire. Pour envoyer le colis, faites appel aux services d’un transporteur garantissant un suivi et une assur-ance contre la perte ou les dommages pouvant survenir pendant le transport. Horizon ne sera tenue responsable de la marchandise que lorsque celle-ci nous sera livrée et sera acceptée dans nos locaux. Un formulaire de demande de réparation en ligne est disponible sur http://www.horizonhobby.com/content/_service-center_render-service-center. Si vous n’avez pas accès à Internet, veuillez contacter le service après-vente d’Horizon pour obtenir un numéro d’autorisation de retour de marchandise ainsi que des instructions pour envoyer votre produit en réparation. Lorsque vous appelez Horizon, il vous sera demandé de donner votre nom complet, votre adresse postale, votre adresse électronique et un numéro de téléphone auquel vous êtes joignable pendant les heures de bureau. Lorsque vous envoyez un produit à Horizon, veuillez inclure votre numéro d’autorisation de retour de marchandise, une liste des articles envoyés ainsi qu’une brève description du problème. Veuillez également inclure la photo-copie d’une facture d’origine pour pouvoir bénéficier de la garantie. Assurez-vous que votre nom, votre adresse et votre numéro d’autorisation de retour de marchandise sont clairement indiqués sur le carton d’expédition.

AVIS : n’envoyez pas de batteries Li-Po à Horizon. Si vous rencontrez des problèmes avec une batterie Li-Po, veuillez contacter le service après-vente Horizon concerné.

Conditions de garantie

Pour pouvoir bénéficier de la garantie, vous devez inclure la facture originale indiquant une preuve de la date d’achat. Si les conditions de garantie sont respectées, votre Produit sera réparé ou remplacé gratuitement. Les décisions en matière de réparation ou de remplacement sont à l’entière discrétion d’Horizon.

Réparations non couvertes

Horizon effectuera les réparations non couvertes par la garantie et un paiement sera exigé sans préavis ou devis, à moins que les frais dépassent le prix d’achat de 50 %. En envoyant le Produit en réparation, vous acceptez de payer ce service sans recevoir de préavis. Un devis est disponible sur demande. Vous devez inclure cette demande avec l’article envoyé en réparation. Le devis d’une réparation non couverte par la garantie comprendra la facturation de la main d’œuvre (une demi-heure de travail minimum). Des frais de transport de retour vous seront également facturés. Horizon accepte les mandats et les chèques de banque ainsi que les cartes Visa, MasterCard, American Express et Discover. En envoyant un produit en réparation à Horizon, vous acceptez les conditions générales d’Horizon disponible sur notre site Internet : http://www.horizonhobby.com/content/_service-center_render-service-center.

ATTENTION : les services de réparation d’Horizon sont limités aux Produits conformes dans le pays où ils sont détenus et utilisés. Un Produit reçu non conforme ne sera pas réparé. De plus, l’expéditeur devra, à ses frais, faire appel aux services du transporteur de son choix pour se faire renvoyer le Produit qui n’a pas été réparé. Horizon conservera le Produit non conforme pendant 60 jours à compter de la notification de la décision, puis procédera à sa destruction.

10/15

55990