

# **BLADE**<sup>®</sup> **NANO** **EPS**



**Instruction Manual**  
**Bedienungsanleitung**  
**Manuel d'utilisation**  
**Manuale di istruzioni**

**SAFE**   
**RTF** **BNF** 

## REMARQUE

La totalité des instructions, garanties et autres documents est sujette à modification à la seule discrétion d'Horizon Hobby, LLC. Pour obtenir la documentation à jour, rendez-vous sur le site [horizonhobby.com](http://horizonhobby.com) et cliquez sur l'onglet de support de ce produit.

## Signification de certains termes spécifiques

Les termes suivants sont utilisés dans l'ensemble du manuel pour indiquer différents niveaux de danger lors de l'utilisation de ce produit :

**REMARQUE** : procédures qui, si elles ne sont pas suivies correctement, peuvent entraîner des dégâts matériels ET éventuellement un faible risque de blessures.

**ATTENTION** : procédures qui, si elles ne sont pas suivies correctement, peuvent entraîner des dégâts matériels ET des blessures graves.

**AVERTISSEMENT** : procédures qui, si elles ne sont pas suivies correctement, peuvent entraîner des dégâts matériels et des blessures graves OU engendrer une probabilité élevée de blessure superficielle.



**AVERTISSEMENT** : lisez la TOTALITÉ du manuel d'utilisation afin de vous familiariser avec les caractéristiques du produit avant de le faire fonctionner. Une utilisation incorrecte du produit peut entraîner sa détérioration, ainsi que des risques de dégâts matériels, voire de blessures graves.

Ceci est un produit de loisirs sophistiqué. Il doit être manipulé avec prudence et bon sens et requiert des aptitudes de base en mécanique. Toute utilisation irresponsable de ce produit ne respectant pas les principes de sécurité peut provoquer des blessures, entraîner des dégâts matériels et endommager le produit. Ce produit n'est pas destiné à être utilisé par des enfants sans la surveillance directe d'un adulte. N'essayez pas de démonter le produit, de l'utiliser avec des composants incompatibles ou d'en améliorer les performances sans l'accord d'Horizon Hobby, LLC. Ce manuel comporte des instructions relatives à la sécurité, au fonctionnement et à l'entretien. Il est capital de lire et de respecter la totalité des instructions et avertissements du manuel avant l'assemblage, le réglage et l'utilisation, ceci afin de manipuler correctement l'appareil et d'éviter tout dégât matériel ou toute blessure grave.

**14 ans et plus. Ceci n'est pas un jouet.**

## Précautions et directives liées à la sécurité

- Maintenez toujours une distance de sécurité adéquate dans toutes les directions autour de l'appareil pour éviter tout risque de collision ou de blessure. Cet appareil est contrôlé par un signal radio et peut être soumis à des interférences provenant de nombreuses sources hors de votre contrôle. Les interférences peuvent entraîner une perte de contrôle momentanée.
- Utilisez toujours l'appareil dans des espaces dégagés, à l'écart des véhicules, de la circulation et des personnes.
- Respectez toujours scrupuleusement les instructions et avertissements relatifs à l'appareil et à tous les équipements complémentaires optionnels utilisés (chargeurs, packs de batteries rechargeables, etc.).
- Tenez les produits chimiques, les petites pièces et les composants électriques hors de portée des enfants.
- Évitez d'exposer à l'eau tout équipement non conçu et protégé à cet effet. L'humidité endommage les composants électroniques.
- Ne mettez jamais aucune pièce de l'appareil dans votre bouche. Vous vous exposeriez à un risque de blessure grave, voire mortelle.
- N'utilisez jamais l'appareil lorsque les batteries de l'émetteur sont presque vides.
- Gardez toujours l'aéronef en vue et sous contrôle.
- Baissez toujours le manche des gaz lorsque les pales touchent un objet ou le sol.
- Utilisez toujours des batteries complètement chargées.
- N'éteignez jamais l'émetteur lorsque l'aéronef est sous tension.
- Retirez toujours les batteries avant le démontage.
- Nettoyez systématiquement les pièces mobiles.
- Séchez systématiquement les pièces de l'appareil.
- Laissez toujours les pièces refroidir avant de les toucher.
- Retirez systématiquement les batteries après utilisation.
- N'utilisez jamais l'aéronef lorsque les câbles sont endommagés.
- Ne touchez jamais les pièces mobiles.

## Table des matières

Contenu de la boîte.....	37	Modes de vol .....	44
Avertissements relatifs à la charge .....	38	Mode Panique.....	45
Charge de la batterie .....	38	Préparation au premier vol.....	45
Tableau de programmation de l'émetteur (BNF).....	39	Procédure de vol.....	45
Commandes de l'émetteur (RTF).....	41	Pilotage du Nano CPS .....	45
Installation de la batterie.....	41	Guide dépannage.....	46
Affectation de l'émetteur et du récepteur .....	42	Vue éclatée et liste des pièces détachées.....	48
Test des commandes.....	42	Pièces optionnelles .....	49
Compréhension des commandes de vol de base .....	43	Garantie et réparations .....	50
Technologie SAFE .....	44	Coordonnées de Garantie et réparations ...	51
		Information IC.....	51
		Informations de conformité pour l'Union européenne.....	51

### Spécifications

<b>Longueur</b>	200mm	<b>Diamètre du rotor principal</b>	205mm
<b>Hauteur</b>	79mm	<b>Diamètre du rotor de queue</b>	40mm
<b>Masse</b>	32g	<i>Pour enregistrer votre produit en ligne, veuillez visiter <a href="http://www.bladehelis.com">www.bladehelis.com</a></i>	

	Éléments	RTF	BNF
<b>Modèle</b>	Blade Nano CPS	<b>Inclus</b>	<b>Inclus</b>
<b>Moteurs</b>	Brushed	<b>Installés</b>	<b>Installés</b>
<b>Module Flybarless</b>	Module 3-en-1 avec technologie SAFE	<b>Installé</b>	<b>Installé</b>
<b>Batterie</b>	Batterie Li-Po 1S 3,7V 150mA 45C	<b>Incluse</b>	<b>Incluse</b>
<b>Chargeur</b>	Chargeur USB Li-Po 1S, 300mA	<b>Inclus</b>	<b>Inclus</b>
<b>Émetteur</b>	Émetteur compatible DSM2/DSMX	<b>MLP6DSM Inclus</b>	<b>Requis</b>
<b>Piles de l'émetteur</b>	4 piles AA	<b>Incluses</b>	<b>Requises</b>

## Contenu de la boîte

- Blade Nano CPS
- Batterie Li-Po 1S 3,7V 150mA 45C
- Chargeur USB Li-Po 1S, 300mA
- Émetteur MLP6DSM (RTF uniquement)
- 4 piles AA (RTF uniquement)

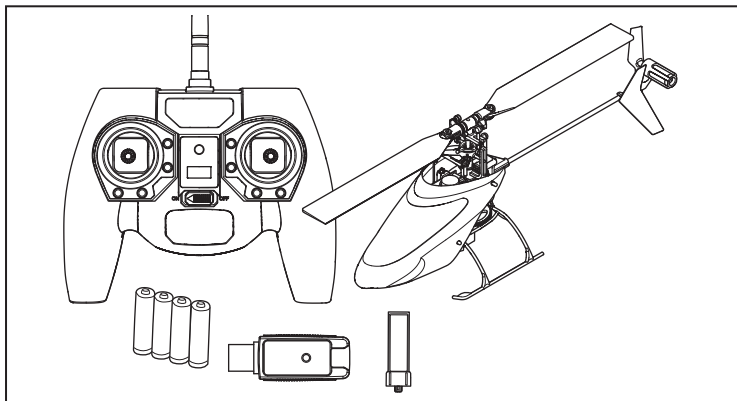

## Avertissements relatifs à la charge



**ATTENTION:** les instructions et avertissements doivent être scrupuleusement suivis. Une manipulation non appropriée des batteries Li-Po peut provoquer un incendie, des blessures corporelles et/ou des dégâts matériels.

- **NE LAISSEZ JAMAIS LA BATTERIE ET LE CHARGEUR SANS SURVEILLANCE DURANT L'UTILISATION.**
- **NE CHARGEZ JAMAIS LES BATTERIES DURANT LA NUIT.**
- En manipulant, en chargeant ou en utilisant la batterie Li-Po incluse, vous assumez tous les risques associés aux batteries au lithium.
- Si la batterie commence à gonfler ou à se dilater, cessez immédiatement de l'utiliser. Si vous étiez en train de la charger ou de la décharger, interrompez la procédure et déconnectez-la. Continuer à utiliser, charger ou décharger une batterie qui gonfle ou se dilate peut provoquer un incendie.
- Pour obtenir les meilleurs résultats, entreposez toujours la batterie à température ambiante, dans un endroit sec.
- Lorsque vous transportez la batterie ou que vous la stockez temporairement, la température doit toujours être comprise entre 5 et 49 °C.
- Ne stockez en aucun cas la batterie ou l'avion dans une voiture ou à un endroit directement exposé à la lumière du soleil. Laisser dans une voiture chaude, la batterie peut se détériorer ou même prendre feu.
- Chargez toujours les batteries à distance de tout matériau inflammable.

- Inspectez toujours la batterie avant le charge.
- Déconnectez toujours la batterie après la charge, et laissez le chargeur se refroidir entre les charges.
- Surveillez toujours en continu la température du pack de batteries au cours de la charge.
- **UTILISEZ EXCLUSIVEMENT UN CHARGEUR CONÇU SPÉCIFIQUEMENT POUR CHARGER DES BATTERIES LI-PO.** Le fait de charger la batterie avec un chargeur non compatible peut être à l'origine d'un incendie provoquant des blessures corporelles et/ou des dégâts matériels.
- Ne déchargez jamais les cellules Li-Po en dessous de 3 V.
- Ne couvrez jamais les étiquettes d'avertissement avec des bandes auto-agrippantes.
- Ne chargez jamais les batteries sans respecter les niveaux recommandés.
- Ne chargez jamais une batterie endommagée.
- N'essayez jamais de démonter ou de modifier le chargeur.
- Ne laissez jamais des mineurs charger des packs de batteries.
- Ne chargez jamais les batteries dans des endroits extrêmement chauds ou froids (la plage de températures recommandées se situe entre 5 et 49 °C) et ne les exposez jamais à la lumière directe du soleil.

## Charge de la batterie

Le chargeur de batterie fourni avec votre hélicoptère a été conçu pour assurer la charge en toute sécurité de la batterie Li-Po 1S 3.7V 150mA 45C. Consultez les avertissements relatifs à la charge des batteries. Nous vous recommandons d'effectuer la charge durant l'inspection du modèle. La batterie chargée sera nécessaire pour effectuer les tests du modèle dans les étapes à venir.

**REMARQUE:** Chargez uniquement des batteries froides au toucher et non endommagées. Contrôlez l'état de la batterie pour être sûr qu'elle n'est pas endommagée, gonflée, pliée ou percée.

1. Insérez le chargeur dans un port USB. Le chargeur utilise uniquement le courant fourni par le port USB, il ne s'agit pas d'une liaison avec votre ordinateur. Les alimentations USB, comme celles utilisées pour la charge des téléphones portables peuvent être utilisées.
2. Glissez la batterie dans le port du chargeur et emboîtez-la dans la prise de charge située au fond du port de charge. Le capuchon de la batterie fait office de détrompeur et permet d'éviter l'inversion de polarité (généralement l'étiquette de la batterie est dirigée vers le dessus). Cependant, veuillez toujours contrôler les polarités.
3. Déconnectez toujours la batterie du chargeur immédiatement après la fin de charge.



**ATTENTION:** Utilisez uniquement des chargeurs spécifiquement conçus pour charger la batterie Li-Po incluse.



**ATTENTION:** Ne dépassez jamais l'intensité de charge recommandée.

### Indications de la DEL

Quand la connexion est réussie, la DEL rouge du chargeur s'éclaire fixement, indiquant que la charge a débuté. Il faudra 30-40 minutes pour charger entièrement une batterie 150mA déchargée. La DEL s'éteint quand la charge est terminée.

**CHARGE:** (Rouge fixe)

**CHARGE MAX:** (OFF)



**ATTENTION:** Débranchez immédiatement la batterie une fois que la charge est terminée. Ne laissez jamais une batterie connectée au chargeur.

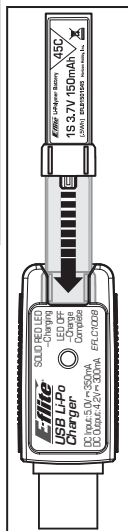

# Tableau de programmation de l'émetteur (BNF)

## DX6i

LISTE DES PARAMETRES		VALEURS											
Type de modèle	Hélicoptère	COURSE DES SERVOS					Double-débattements et Expo						
Type de plateau cyclique	1 servo 90°	Voie	Course				Voie	Pos. Inter.	D/R	Expo			
INVERSION		Gaz	100/100				Ailerons	0	100	+25			
Voie	Direction	Ailerons	100/100					Profondeur	1	75	+25		
Gaz	N	Profondeur	100/100				Dérive		0	100	+25		
Ailerons	N	Dérive	100/100					Pas	1	75	+25		
Profondeur	N	Gyro	100/100				Dérive		0	100	+25		
Dérive	N	Pas	100/100					Dérive	1	75	+25		
Gyro	N	Courbe des gaz					Courbe de pas						
Pas	R	Inter. pos. (F mode)	Pos 1	Pos 2	Pos 3	Pos 4	Pos 5	Inter. pos. (F mode)	Pos 1	Pos 2	Pos 3	Pos 4	Pos 5
Type de modulation		NORM	0	25	50	75	100	NORM	30	40	50	75	100
AUTO DSMX-ENABLE		STUNT	100	100	100	100	100	STUNT	0	25	50	75	100
D/R COMBI		HOLD	0					HOLD	0	25	50	75	100
D/R SW	AILE	Mixage					GYRO						
Chronomètre		GYRO->GYRO	ACT				RATE SW-F.MODE						
Rebours	4:00	Rate	D -80%		U +0%			0	90%	NORM		0	
Interrupteur	THR CUT	SW	GYRO		TRIM - INH			1	15%	STUNT		1	
<b>Activation du mode Panique</b> Interrupteur Gyro: Pos. 0 = Mode Panique Désactivé Pos. 1 = Mode Panique Actif													

## DX7s, DX8

PARAMETRES SYSTEME		LISTE DES FONCTIONS												
Type de modèle	Hélicoptère	Course des servos					Double-débattements et Expo							
Type de plateau cyclique	1 servo normal	Voie	Course	Inversion		Voie	Course	Inversion						
Mode de vol		Gaz	100/100	Normal		Train	100/100	Normal						
Mode de vol	F Mode	Ailerons	100/100	Normal		Pas	100/100	Normal						
Auto-rotation	Hold	Profondeur	100/100	Normal		AX2	100/100	Normal						
Assignation inter.		Dérive	100/100	Normal		Courbe des gaz								
Écolage	Aux 2	Inter. pos. (Aile. D/R)		D/R		Expo		Inter. pos. (F mode)						
Mode de vol	Gear	DX7s	DX8	D/R		Expo		DX7s	DX8	Pt 1	Pt 2	Pt 3	Pt 4	Pt 5
Gyro	INH	Ailerons	0	1	100/100	+25		N	N	0	25	50	75	100
Mix	INH	Ailerons	0	1	100/100	+25		1	1	100	80	75	80	100
Mode auto-rotation	INH	Ailerons	1	2	75/75	+25		2	100	100	100	100	100	100
Potentiomètre	INH	Profondeur	0	1	100/100	+25		Coupeure des gaz						
Taux de rafraîchissement		Profondeur	0	1	100/100	+25		Throttle		0%				
11ms		Profondeur	1	2	75/75	+25		Courbe de pas						
DSMX		Dérive	0	1	100/100	+25		Inter. pos. (F mode)						
		Dérive	1	2	75/75	+25		DX7s	DX8	Pt 1	Pt 2	Pt 3	Pt 4	Pt 5
		Gyro					Gyro							
		INH					INH							
		Mixage					Mixage							
		Voies AUX2 > GER					Voies AUX2 > GER							
		Taux 100% 20%					Taux 100% 20%							
		Décalage 100%					Décalage 100%							
		Trim INH					Trim INH							
		Position N I H M					Position N I H M							
<b>Activation du mode Panique</b> Interrupteur Ecolage/Affectation: Appuyé = Mode Panique actif Lâché = Mode Panique désactivé														
		Chronomètre					Chronomètre							
		Mode à rebours					Mode à rebours							
		Durée 4:00 Tone					Durée 4:00 Tone							
		Démarrage Manche des gaz					Démarrage Manche des gaz							
		Seuil 25%					Seuil 25%							

## DX6

PARAMETRES SYSTEME		LISTE DES FONCTIONS						
Type de modèle	Hélicoptère	<b>Course des servos</b>						
Type de plateau cyclique	Normal	<b>Voie</b>	<b>Course</b>	<b>Inversion</b>	<b>Voie</b>	<b>Course</b>	<b>Inversion</b>	
<b>Mode de vol</b>		Gaz	100/100	Normal	Dérive	100/100	Normal	
Inter. 1	Inter. B	Ailerons	100/100	Normal	Train	100/100	Normal	
Auto-rotation	Inter. H	Profondeur	100/100	Normal	Pas	100/100	Normal	
	0 1	<b>Double-débâtements et Expo</b>						
<b>Assignation des voies</b>		<b>Voie</b>	<b>Inter. (F) pos.</b>	<b>D/R</b>	<b>Expo</b>	<b>Courbe des gaz</b>		
<b>Entrées</b>		Ailerons	0	100/100	+25	<b>Inter. (B) pos</b>	<b>Pt 1</b> <b>Pt 2</b> <b>Pt 3</b> <b>Pt 4</b> <b>Pt 5</b>	
1 Gaz	Gaz		1	75/75	+25	N	0 25 50 75 100	
2 Ailerons	Ailerons	Profondeur	0	100/100	+25	1	100 80 75 80 100	
3 Profondeur	Profondeur		1	75/75	+25	2	100 100 100 100 100	
4 Dérive	Dérive	Dérive	0	100/100	+25	HOLD	0 0 0 0 0	
5 Train	Train	<b>Courbe de pas</b>						
6 AUX 1	Pas		1	75/75	+25	<b>Inter. (B) pos</b>	<b>Pt 1</b> <b>Pt 2</b> <b>Pt 3</b> <b>Pt 4</b> <b>Pt 5</b>	
<b>Taux de rafraîchissement</b>		<b>Mixage</b>						
11ms	DSMX	GER -> GER				N		30 40 50 75 100
		Taux	100%	100%	1			0 25 50 75 100
		Décalage	20%		2			0 25 50 75 100
		Interrupteur	Interrupteur I		HOLD			0 25 50 75 100
		<b>Activation du mode Panique</b>						
		<i>Bouton Affectation / I</i>						
		Appuyé = Mode Panique Actif						
		Lâché = Mode Panique Désactivé						
		<b>Chronomètre</b>						
		Mode		à rebours				
		Durée		4:00				
		Démarrage		Manche des gaz				
		Seuil		25%				
		Unique		Désactivé				

## DX7 (nouveau), DX9, DX18

PARAMETRES SYSTEME		LISTE DES FONCTIONS						
Type de modèle	Hélicoptère	<b>Course de servos</b>						
Type de plateau cyclique	Normal	<b>Voie</b>	<b>Course</b>	<b>Inversion</b>	<b>Voie</b>	<b>Course</b>	<b>Inversion</b>	
<b>Mode de vol</b>		Gaz	100/100	Normal	Pas	100/100	Normal	
Inter. 1	Inter. B	Ailerons	100/100	Normal	AX2	100/100	Normal	
Inter. 2	Désactivé	Profondeur	100/100	Normal	AX3	100/100	Normal	
Auto-rotation	Inter. H	Dérive	100/100	Normal	AX4	100/100	Normal	
	0 1	Train	100/100	Normal	<b>Courbe des gaz</b>			
<b>Assignation des voies</b>		<b>Double-débâtements et Expo</b>						
<b>Entrées</b>		<b>Voie</b>	<b>Inter. (F) pos.</b>	<b>D/R</b>	<b>Expo</b>	<b>Inter. (B) pos.</b>	<b>Pt 1</b> <b>Pt 2</b> <b>Pt 3</b> <b>Pt 4</b> <b>Pt 5</b>	
1 Gaz	Gaz	Ailerons	0	100/100	+25	N	0 25 50 75 100	
2 Ailerons	Ailerons		1	100/100	+25	1	100 80 75 80 100	
3 Profondeur	Profondeur	Profondeur	2	75/75	+25	2	100 100 100 100 100	
4 Dérive	Dérive		0	100/100	+25	HOLD	0 0 0 0 0	
5 Train	Train	Profondeur	1	100/100	+25	<b>Pitch Curve</b>		
6 AUX 1	Pas		2	75/75	+25	<b>Inter. (B) pos.</b>	<b>Pt 1</b> <b>Pt 2</b> <b>Pt 3</b> <b>Pt 4</b> <b>Pt 5</b>	
7 AUX		Dérive	0	100/100	+25	N	30 40 50 75 100	
<b>Taux de rafraîchissement</b>			1	100/100	+25	1	0 25 50 75 100	
11ms	DSMX		2	75/75	+25	2	0 25 50 75 100	
		<b>Mixage</b>						
		GER -> GER				HOLD		0 25 50 75 100
		Taux	100%	100%	<b>Chronomètre</b>			
		Décalage	20%		Mode		à rebours	
		Interrupteur	Interrupteur I		Durée		4:00	
		<b>Activation du mode Panique</b>						
		<i>Bouton Affectation / I</i>						
		Appuyé = Mode Panique Actif						
		Lâché = Mode Panique Désactivé						
		<b>Démarrage</b>						
		Manche des gaz						
		<b>Seuil</b>						
		25%						
		<b>Unique</b>						
		Désactivé						

## Commandes de l'émetteur (RTF)

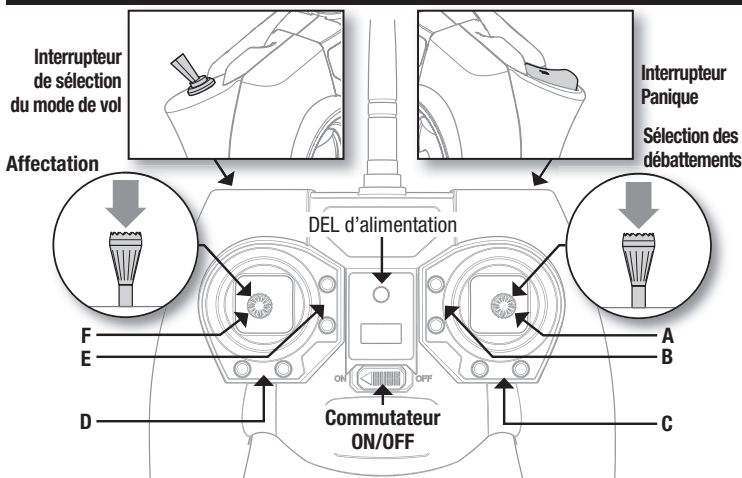

Lorsqu'ils sont enfoncés, les boutons de trim font un bruit qui augmente ou diminue en intensité à chaque pression. La position intermédiaire ou neutre du trim utilise une tonalité de milieu de gamme. Une série de bips sonores indique la fin de la plage de contrôle.

	B	C	D	F	G	H
<b>Mode 1</b>	Aileron (Gauche/Droit) Gaz (Haut/Bas)	Trim des gaz	Trim d'aileron	Trim de dérive	Trim de profondeur	Gouverne de direction (Gauche/Droit) Profondeur (Haut/Bas)
<b>Mode 2</b>	Aileron (Gauche/Droit) Gouverne de direction (Haut/Bas)	Trim de profondeur	Trim d'aileron	Trim de dérive	Trim des gaz	Gouverne de direction (Gauche/Droit) Gaz (Haut/Bas)

### Sensibilité des commandes

La sensibilité des commandes peut être changée en effectuant une pression sur le manche droit. La DEL de l'émetteur s'allume fixement quand la sensibilité est élevée (par défaut) ou clignote quand la sensibilité est plus faible.

### Installation de la batterie

1. Baissez le manche des gaz et le trim au plus bas.
2. Allumez l'émetteur.
3. Installez la batterie dans son support.  
Connectez la batterie au module 3 en 1.

**REMARQUE:** Ne déplacez pas l'hélicoptère tant que la bleue du module 3 en 1 ne s'éclaire pas fixement.

**REMARQUE:** Ne laissez jamais la batterie Li-Po branchée quand l'appareil n'est pas utilisé. Cela pourrait rendre la batterie inutilisable.

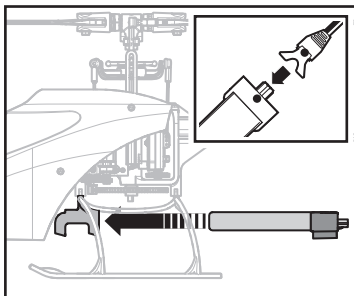

## Affectation de l'émetteur et du récepteur

L'affectation est le processus qui programme le récepteur pour qu'il reconnaisse le code (appelé GUID - Globally Unique Identifier) d'un émetteur spécifique. Vous devez affecter l'émetteur Spektrum pour aéronef à technologie DSM2/DSMX de votre choix au récepteur afin d'assurer un fonctionnement correct.

Si vous avez acheté la version RTF, vous n'avez pas à effectuer cette étape.

Pour affecter ou ré-affecter votre Nano CPS à votre émetteur, suivez les instructions suivantes.

### Procédure d'affectation de l'émetteur MLP6DSM (RTF)

1. Débranchez la batterie de l'hélicoptère.
2. Eteignez l'émetteur et placez tous les interrupteurs sur la position 0.
3. Branchez la batterie à l'hélicoptère. La du contrôleur 3-en-1 va flasher après 5 secondes.
4. Appuyez et maintenez le bouton/gâchette "Panique" lors de la mise sous tension de l'émetteur.
5. Relâchez le bouton trainer (écolage) et maintenez le manche de dérive jusqu'à ce que la du contrôleur 3 en 1 s'éclaire bleue fixe.
6. Relâchez le manche de dérive.
7. Pressez le bouton trainer (écolage). La bleue du contrôleur va flasher pour confirmer que l'hélicoptère est bien dans le mode radio non programmable.
8. Débranchez la batterie de l'hélicoptère et éteignez votre émetteur.

**REMARQUE:** Si le plateau cyclique se déplace de haut en bas quand vous basculez l'interrupteur trainer, l'hélicoptère est en mode émetteur programmable; refaites la procédure d'affectation.

Pour affecter votre Nano à votre émetteur, veuillez suivre les instructions suivantes:

### Procédure d'affectation avec une radio programmable (BNF)

1. Débranchez l'accu de l'hélicoptère.
2. Eteignez l'émetteur et placez tous les interrupteurs sur la position 0.
3. Branchez l'accu à l'hélicoptère. La diode du contrôleur 3-en-1 va flasher après 5 secondes.
4. Pressez le bouton bind quand vous allumez l'émetteur.
5. Relâchez le bouton bind après 2-3 secondes.
6. Poussez totalement à droite le manche de la dérive. Maintenez le manche de dérive jusqu'à ce que la diode du contrôleur 3 en 1 s'éclaire bleue fixe.
7. Relâchez le manche de dérive.
8. Débranchez l'accu de l'hélicoptère et éteignez votre émetteur.

**REMARQUE:** La commande de Gaz ne s'activera pas si le manche de Gaz n'est pas à la position la plus basse et l'interrupteur Mode Stunt doit être sur la position 0.

Si vous rencontrez des problèmes, veuillez vous référer au guide de dépannage pour d'autres instructions. En cas de besoin, contactez le service d'assistance technique approprié.

## Test des commandes

Assurez-vous que l'interrupteur **Coupe des gaz (Throttle Hold)** est en position **ON** lors des tests. Testez les commandes avant votre premier vol pour être sûr que les ser-

vos, tringleries et pièces fonctionnent bien. Si les commandes ne réagissent pas comme sur l'illustration ci-dessous, assurez-vous que l'émetteur est bien programmé.

### Gouverne de profondeur

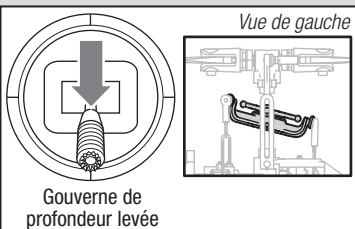
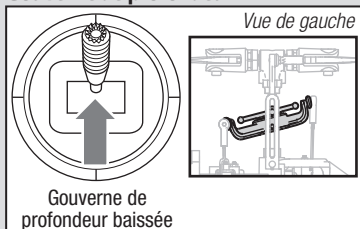



## Aileron

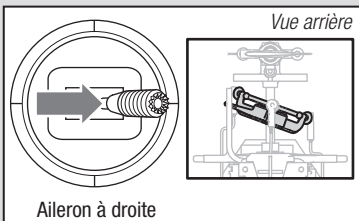
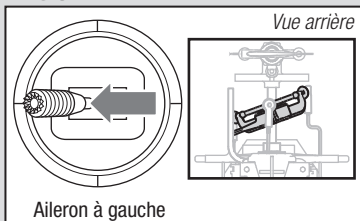

## Pas collectif

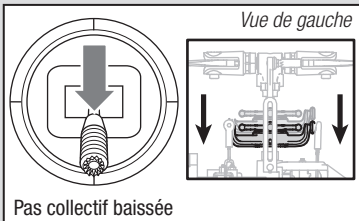
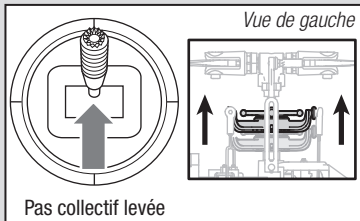

## Compréhension des commandes de vol de base

Si vous n'avez pas encore bien assimilé les commandes de votre Nano CPS, prenez quelques minutes pour vous familiariser avec elles avant de tenter votre premier vol.

## Collectif

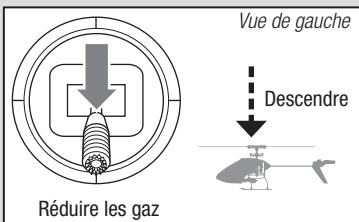
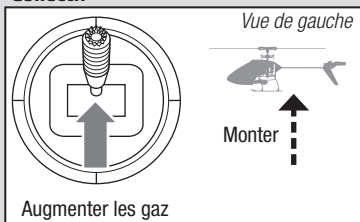

## Gouverne de direction

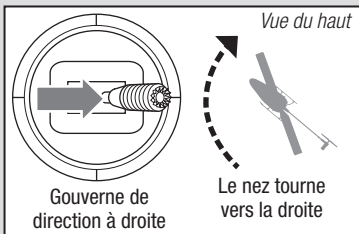
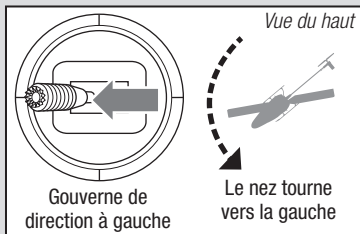

## Gouverne de profondeur

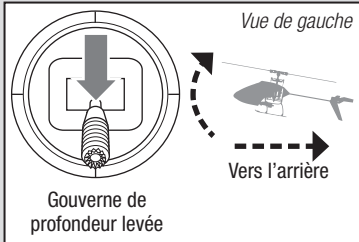
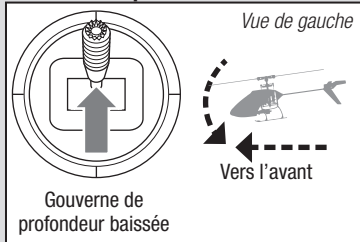

## Aileron

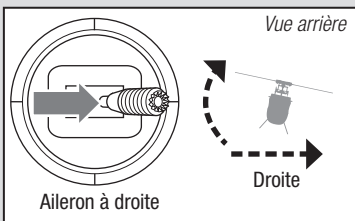
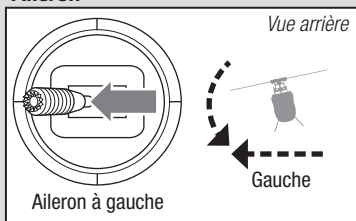

## Technologie SAFE

La technologie révolutionnaire SAFE (Système d'entraînement assisté par capteurs) utilise la combinaison de capteurs sur différents axes et un logiciel permettant au modèle de connaître sa position par rapport à l'horizon. Cette reconnaissance de l'espace est utilisée pour générer un domaine de vol sécurisé en limitant les angles afin de piloter en sécurité. Au-delà de la stabilité, cette protection offre de multiples modes au choix du pilote pour développer son niveau de pilotage avec un degré élevé de sécurité tout en conservant toujours les sensations et la réponse.

## Modes de vol

Le Nano CPS RTF est livré avec un émetteur Blade MLP6DSM. L'émetteur dispose d'un interrupteur mode de vol qui permet au pilote de passer d'un mode de vol à un autre.

### Coupure des gaz (Position interrupteur 0)

La coupure des gaz coupe les moteurs de l'hélicoptère si vous perdez le contrôle de votre hélicoptère, s'il y a un risque de crash ou les deux. Activez le mode Coupure des gaz dès que le danger se présente afin de réduire les risques d'endommager votre hélicoptère lors d'un crash.

### Mode Stabilité (Position interrupteur 1)

- Le mode Stabilité est généralement utilisé par les pilotes qui n'ont pas l'habitude de piloter un hélicoptère à pas collectif.
- L'hélicoptère limitera l'angle d'inclinaison, même si l'utilisateur pousse les commandes au maximum et remet l'hélicoptère à plat.
- Le taux de lacet est ralenti pour faciliter le contrôle.
- Le bouton Panique stabilise votre hélicoptère.
- Le mode gaz est normal.  
Position basse des gaz = 0%

### Mode 3D (Position interrupteur 2)

- Le mode 3D est destiné aux pilotes expérimentés en vol hélicoptère à pas collectif.
- Le modèle ne se stabilisera PAS lorsque vous lâchez les commandes.

La technologie SAFE apporte:

- Une protection du domaine de vol qui s'active avec un simple basculement d'un interrupteur.
  - Des modes différents pour adapter instantanément la technologie SAFE à votre niveau de pilotage.
- Par dessus tout, la technologie SAFE bien que très sophistiquée, ne nécessite aucune opération pour en profiter. Chaque appareil équipé de la technologie SAFE est livré prêt à l'emploi et est optimisé pour offrir la meilleure expérience de vol possible. [FlySAFERC.com](http://FlySAFERC.com)

- L'hélicoptère n'a pas de limite d'angle d'inclinaison.
- Les commandes de lacet et de cyclique sont à un taux rapide acrobatique.
- Le bouton Panique stabilise votre hélicoptère soit en normal ou inversé, selon ce qui est le plus proche.
- Le mode gaz est "Idle Up". Le moteur reste à une vitesse constante peu importe la position du manche des gaz. Le manche des gaz contrôle le pas du rotor principal.

Si vous choisissez d'utiliser une radio programmable, programmée comme décrit dans le Tableau de programmation de l'émetteur, l'interrupteur de mode de vol permet au pilote de choisir parmi les modes de vol suivants:

**Mode Stabilité (Position interrupteur 0)** comme décrit avant.

**Mode Agilité (Position interrupteur 1)**

- Le mode Agilité présente les mêmes caractéristiques que le mode 3D avec une vitesse de tête légèrement plus lente, procurant ainsi une sensation plus douce avec moins de réponse.

**Mode 3D (Position interrupteur 2)** comme décrit avant.

Activez le **Coupure des gaz** avec l'interrupteur auto-rotation.

## Mode Panique

Si vous vous retrouvez en difficulté en vol, appuyez sur l'interrupteur Affectation/Panique (Bind/Panic), maintenez-le appuyé et mettez les commandes au neutre. La technologie SAFE permettra à votre hélicoptère de se stabiliser, si votre aéronef est à une altitude suffisante sans aucun obstacle sur son chemin. Remettez le manche du collectif à 50% et relâchez l'interrupteur Panique pour désactiver le mode Panique et revenir au mode de vol original.

- Ce mode permet aux pilotes qui le désirent d'améliorer leurs performances de vol.

- Mettez le collectif sur 50% et remettez toutes les autres commandes de l'émetteur au neutre pour l'assistance la plus rapide.
- Une fois que le modèle s'est stabilisé, le collectif négatif est réduit empêchant ainsi l'utilisateur de précipiter le modèle vers le sol.

**REMARQUE:** Avant de relâcher l'interrupteur Panique, assurez-vous bien que le manche du collectif est bien sur la position 50%. Une fois que le bouton Panique a été relâché, le collectif négatif est disponible ce qui pourrait causer le Nano CPS de chuter.

## Préparation au premier vol

- Sortez tous les éléments de la boîte et inspectez-les
- Mettez la batterie en charge
- Programmez votre émetteur (Version BNF)
- Installez la batterie totalement chargée dans le quadcoptère
- Affectez votre émetteur (Version BNF)
- Familiarisez-vous avec les commandes
- Choisissez un endroit approprié pour le vol

## Pilotage du Nano CPS

Consultez les réglementations locales avant de choisir votre zone de vol.

Nous vous recommandons de faire voler votre appareil en extérieur par vent calme (5km/h ou moins) ou à l'intérieur d'un grand gymnase. Volez toujours à l'écart des maisons, des arbres, des lignes électriques et autres constructions. Vous devrez également éviter de voler au dessus des zones fréquentées comme les parcs publiques, les cours d'écoles et les terrains de sport.

Nous vous conseillons de décoller depuis une surface lisse afin de permettre la glisse du modèle sans risque de basculement. Maintenez l'hélicoptère à environ 60cm au dessus du sol. Gardez la queue de l'hélicoptère pointée vers vous durant les premiers vols afin de vous familiariser avec les commandes. L'hélicoptère se stabilise automatiquement quand vous relâchez les manches en Mode Débutant, l'activation du Mode panique permet une remise à plat rapide. Si vous êtes désorienté, baissez lentement le manche des gaz pour atterrir doucement. Effectuez uniquement du vol stationnaire et entraînez-vous aux décollage et atterrissages durant les premiers vols.

## Procédure de vol

- Mettez toujours l'émetteur sous tension en premier**
- Branchez la batterie à la prise du contrôleur
- Patientez durant l'initialisation du contrôleur
- Effectuez votre vol
- Faites atterrir le modèle
- Débranchez la batterie du contrôleur
- Mettez toujours l'émetteur hors tension en dernier**

## Décollage

Placez le modèle sur une surface plane et lisse libre de tout obstacle et éloignez vous d'une distance de 10m. Augmentez progressivement les gaz jusqu'à décoller à une hauteur de 60cm au dessus du sol, ajustez les trims pour obtenir le vol désiré. Une fois le réglage des trims effectué, vous pouvez piloter le modèle.

## Stationnaire

Effectuez de petites corrections aux manches pour essayer de maintenir l'hélicoptère dans une position précise. Si vous volez par vent très faible, le modèle ne nécessitera pas de correction aux manches. Après avoir actionné le manche du cyclique, puis l'avoir relâché, le modèle doit se stabiliser seul. Le modèle peut continuer sa glissade à cause de l'inertie. Déplacez le manche du cyclique dans la direction opposée pour arrêter le mouvement.

Une fois que vous maîtriserez le vol stationnaire, vous pourrez essayer les translations en gardant toujours la queue de l'hélicoptère pointée vers vous. Vous pouvez également augmenter ou diminuer l'altitude en agissant sur le manche des gaz. Une fois que vous maîtriserez ces

déplacements, vous pourrez essayer de voler avec la queue de l'hélicoptère dans différentes orientations. Il est important de garder à l'esprit que les commandes pivotent en suivant l'orientation de l'hélicoptère et de toujours vous baser sur l'orientation du nez de l'hélicoptère. Par exemple, le manche du cyclique vers l'avant fera toujours descendre le nez de l'hélicoptère.

Le LVC n'empêche pas la décharge de la batterie durant son stockage.

**REMARQUE:** Une utilisation répétée jusqu'à l'enclenchement du LVC peut endommager la batterie.

## Coupe basse tension (LVC)

Le système LVC diminue la puissance aux moteurs quand la tension de la batterie chute. Quand la puissance diminue, la DEL rouge du contrôleur se met à clignoter, atterrissez immédiatement et rechargez la batterie.

## Atterrissage

Pour atterrir, baissez lentement le manche des gaz depuis un vol stationnaire à faible altitude. Débranchez la batterie immédiatement après le vol afin d'éviter une décharge trop importante de la batterie. Chargez complètement la batterie avant de procéder à son stockage. Contrôlez que la tension de la batterie ne descend pas sous 3V par élément durant son stockage.

## Guide dépannage

Problème	Cause possible	Solution
L'hélicoptère ne s'initialise pas	Gaz en position haute	Mettez les commandes à zéro en mettant le manche et le trim de gaz au centre ou au plus bas
	Interrupteurs en position incorrecte	Choisissez le mode de vol en OFF/0 et quittez le mode coupure moteur
	Inversion de servo de gaz ou pas mal configurée	Réinitialisez les inversions de servo, référez vous à "Programmez votre Emetteur"
L'hélicoptère ne décolle pas	Coupe moteur activée	Désactivez la coupe avec le manche des gaz en bas et le trim centré ou bas. Référez-vous à "Coupe moteur"
	Tension de la batterie faible	Rechargez complètement la batterie
Baisse de puissance moteur durant le vol	Le récepteur coupe en douceur lorsque la tension basse est atteinte	Rechargez la batterie pour effectuer un autre vol
Désactivation impossible de la coupure moteur	Le mode 3D est encore activé	Réglez le mode de vol sur OFF/0 et quittez la coupure moteur
	Le manche des gaz n'est pas en position basse	Réinitialisez les commandes en plaçant le manche et le trim de gaz au centre ou en position basse
Coupe de puissance en vol inversé	Le mode de vol est réglé sur le mode débutant	Mettez l'interrupteur de mode de vol sur Intermédiaire ou expérimenté avant de passer en vol inversé
Ne s'affecte pas correctement avec une radio non programmable	L'Hélicoptère s'affecte différemment avec les radios non programmables	Relâchez le bouton bind après avoir mis le manche de dérive à gauche. Ne maintenez pas le bouton Bind après avoir déplacé le manche de dérive
Mauvais contrôle à l'anticouple	La poutre de queue est fêlée	Remplacez la poutre
	Les pales d'anticouple sont déformées ou cassées	Redressez ou changez les pales
Le taux de montée est très diminué	La couronne a glissé sur l'arbre principal	Replacez la couronne dans son emplacement

Problème	Cause possible	Solution
La DEL du récepteur clignote rapidement et l'appareil ne répond pas aux commandes. (Durant l'affectation)	L'émetteur est trop près de l'appareil durant l'affectation	Mettez l'émetteur hors tension. Eloignez-le de l'appareil. Débranchez puis rebranchez la batterie. Suivez les instructions d'affectation
	L'interrupteur ou le bouton d'affectation n'a pas été maintenu durant la mise sous tension de l'émetteur	Mettez l'émetteur hors tension et recommencez le processus d'affectation
	Le modèle ou l'émetteur est placé trop près d'un grand objet métallique, d'un réseau sans fil ou d'un autre émetteur	Déplacez le modèle et l'émetteur à un autre lieu et recommencez l'affectation
La DEL du récepteur clignote rapidement et l'appareil ne répond pas aux commandes. (après l'affectation)	Moins de 5 secondes se sont écoulées entre l'allumage de l'émetteur et la connexion de la batterie de vol sur le modèle	Laissez l'émetteur sous tension, débranchez puis rebranchez la batterie du modèle
	Le modèle est affecté à une mémoire de modèle différente (radios ModelMatch uniquement)	Sélectionnez la mémoire modèle correcte sur l'émetteur et débranchez puis rebranchez la batterie du modèle
	Charge des batteries de l'émetteur ou du modèle est trop faible	Remplacez ou chargez les batteries
	L'émetteur a peut-être été affecté à un autre modèle (ou avec un protocole DSM différent)	Sélectionnez le bon émetteur ou affectez le nouvel émetteur
	Le modèle ou l'émetteur est placé trop près d'un grand objet métallique, d'un réseau sans fil ou d'un autre émetteur	Déplacez le modèle et l'émetteur à un autre lieu et recommencez l'affectation
L'hélicoptère vibre ou se secoue durant le vol	Pales, axes ou pieds de pales endommagés	Contrôlez ces pièces. Remplacez les pièces endommagées. Remplacez les axes tordus

## Vue éclatée et liste des pièces détachées

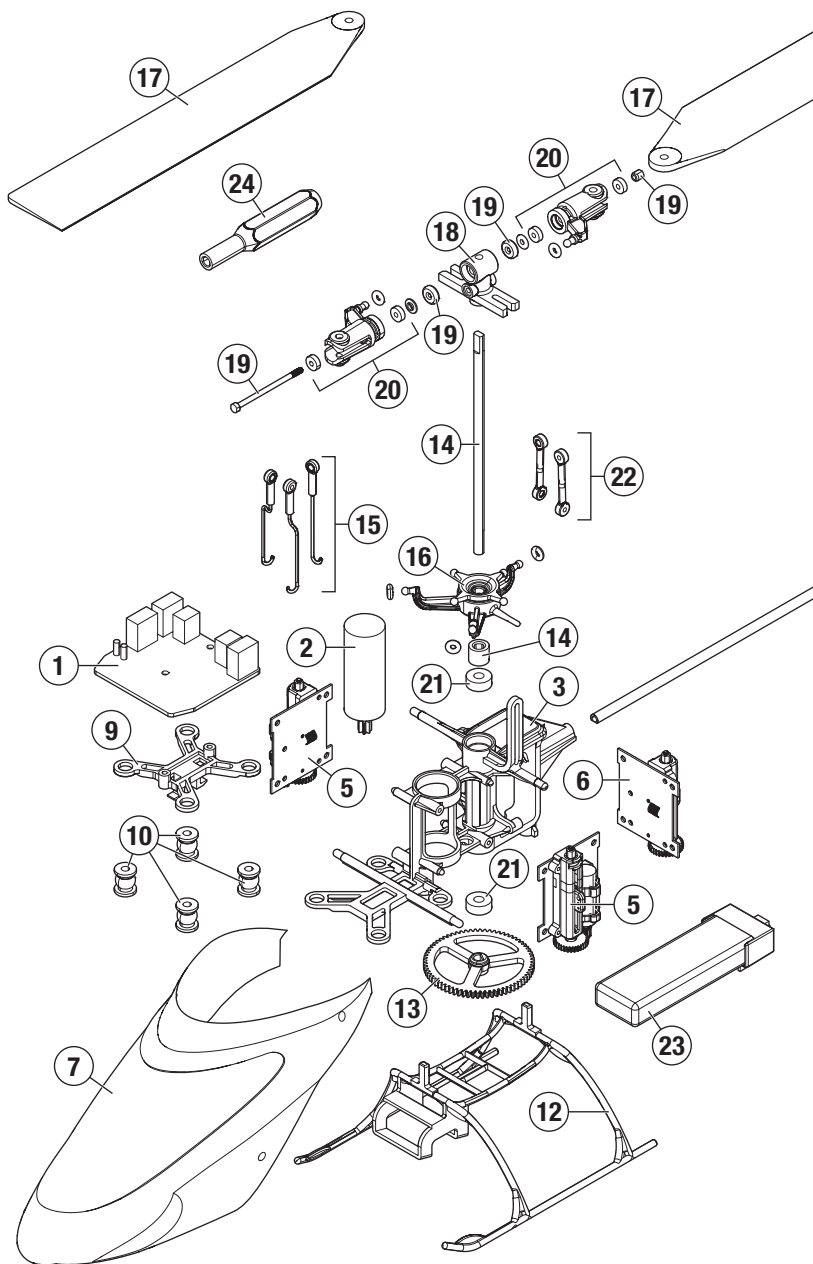

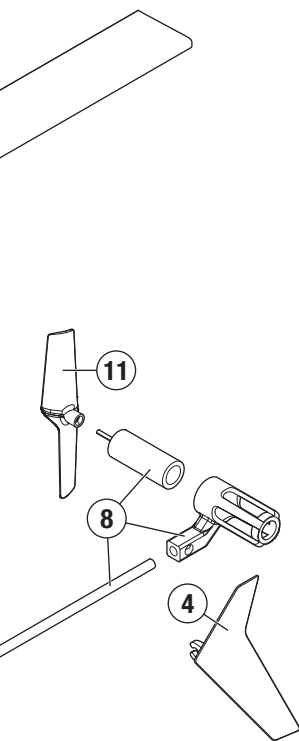

Réf. pièce	Description
1	BLH2401 Nano CP S - Platine principale
2	BLH2402 Nano CP S - Moteur principal
3	BLH2403 Nano CP S - Châssis
4	BLH2404 Nano CP S - Dérive verticale
5	SPMSH2027L DSV40LBC-35 Servo *1
6	SPMSH2028L DSV40LBC-50 Servo *1
7	BLH2405 Nano CP S - Bulle
8	BLH2406 Nano CP S - Poutre de queue
9	BLH2407 Nano CP S - Platine amortie
10	BLH2408 Nano CP S - Amortisseurs
11	BLH3603 Rotor d'anticouple
12	EFLH3004 Train d'atterrissage avec support de batterie
13	BLH3306 Couronne principale
14	BLH3307 Axe principal en carbone avec bague et visserie
15	BLH3308 Tringleries de servos avec rotules
16	BLH3309 Plateau cyclique complet
17	BLH3310 Paire de pales principales avec visserie
18	BLH3312 Moyeu de tête avec visserie
19	BLH3313 Axe de pieds de pales avec joints toriques
20	BLH3314 Pieds de pales avec roulements
21	BLH3315 Roulements 2x5x2 (2)
22	BLH3322 Set de tringlerie de tête rotor (4)
23	EFLB1501S45 Batterie Li-Po 1S 3,7V 150mA 45C
24	BLH3324 Outil de démontage d'axe de pieds de pales
	BLH3323 Set de visserie
	EFLC1008 Chargeur de batterie Li-Po 1S 300mA, prise USB
	SPM6836 Mécanique de servo remplacement
	EFLRMLP6H Émetteur Hélicoptère MLP6DSM avec technologie SAFE
	BLH3311 Paire de pales principales vol rapide avec visserie
	BLH3021 Caoutchoucs de fixation de bulle (8)

## Pièces optionnelles

Réf. pièce	Description
BLH3318A	Nano CP X - Bulle bleue
BLH3320A	Nano CP X - Dérive bleue
	Émetteur seul DX6i DSMX
	Émetteur seul DX7s DSMX
	Émetteur seul DX6 DSMX
	Émetteur seul DX7 DSMX
	Émetteur seul DX8 DSMX
	Émetteur seul DX9 DSMX
	Émetteur seul DX18 DSMX

# Garantie et réparations

## Durée de la garantie

Garantie exclusive - Horizon Hobby, LLC (Horizon) garantit que le Produit acheté (le « Produit ») sera exempt de défauts matériels et de fabrication à sa date d'achat par l'Acheteur. La durée de garantie correspond aux dispositions légales du pays dans lequel le produit a été acquis. La durée de garantie est de 6 mois et la durée d'obligation de garantie de 18 mois à l'expiration de la période de garantie.

## Limitations de la garantie

- La garantie est donnée à l'acheteur initial (« Acheteur ») et n'est pas transférable. Le recours de l'acheteur consiste en la réparation ou en l'échange dans le cadre de cette garantie. La garantie s'applique uniquement aux produits achetés chez un revendeur Horizon agréé. Les ventes faites à des tiers ne sont pas couvertes par cette garantie. Les revendications en garantie seront acceptées sur fourniture d'une preuve d'achat valide uniquement. Horizon se réserve le droit de modifier les dispositions de la présente garantie sans avis préalable et révoque alors les dispositions de garantie existantes.
- Horizon n'endosse aucune garantie quant à la vendabilité du produit ou aux capacités et à la forme physique de l'utilisateur pour une utilisation donnée du produit. Il est de la seule responsabilité de l'acheteur de vérifier si le produit correspond à ses capacités et à l'utilisation prévue.
- Recours de l'acheteur – Il est de la seule discrétion d'Horizon de déterminer si un produit présentant un cas de garantie sera réparé ou échangé. Ce sont là les recours exclusifs de l'acheteur lorsqu'un défaut est constaté.

Horizon se réserve la possibilité de vérifier tous les éléments utilisés et susceptibles d'être intégrés dans le cas de garantie. La décision de réparer ou de remplacer le produit est du seul ressort d'Horizon. La garantie exclut les défauts esthétiques ou les défauts provoqués par des cas de force majeure, une manipulation incorrecte du produit, une utilisation incorrecte ou commerciale de ce dernier ou encore des modifications de quelque nature qu'elles soient. La garantie ne couvre pas les dégâts résultant d'un montage ou d'une manipulation erronés, d'accidents ou encore du fonctionnement ainsi que des tentatives d'entretien ou de réparation non effectuées par Horizon. Les retours effectués par le fait de l'acheteur directement à Horizon ou à l'une de ses représentations nationales requièrent une confirmation écrite.

## Limitation des dommages

Horizon ne saurait être tenu pour responsable de dommages conséquents directs ou indirects, de pertes de revenus ou de pertes commerciales, liés de quelque manière que ce soit au produit et ce, indépendamment du fait qu'un recours puisse être formulé en relation avec un contrat, la garantie ou l'obligation de garantie. Par ailleurs, Horizon n'acceptera pas de recours issus d'un cas de garantie lorsque ces recours

dépassent la valeur unitaire du produit. Horizon n'exerce aucune influence sur le montage, l'utilisation ou la maintenance du produit ou sur d'éventuelles combinaisons de produits choisies par l'acheteur. Horizon ne prend en compte aucune garantie et n'accepte aucun recours pour les blessures ou les dommages pouvant en résulter. Horizon Hobby ne saurait être tenu responsable d'une utilisation ne respectant pas les lois, les règles ou réglementations en vigueur.

En utilisant et en montant le produit, l'acheteur accepte sans restriction ni réserve toutes les dispositions relatives à la garantie figurant dans le présent document. Si vous n'êtes pas prêt, en tant qu'acheteur, à accepter ces dispositions en relation avec l'utilisation du produit, nous vous demandons de restituer au vendeur le produit complet, non utilisé et dans son emballage d'origine.

## Indications relatives à la sécurité

Ceci est un produit de loisirs perfectionné et non un jouet. Il doit être utilisé avec précaution et bon sens et nécessite quelques aptitudes mécaniques ainsi que mentales. L'incapacité à utiliser le produit de manière sûre et raisonnable peut provoquer des blessures et des dégâts matériels conséquents. Ce produit n'est pas destiné à être utilisé par des enfants sans la surveillance par un tuteur. La notice d'utilisation contient des indications relatives à la sécurité ainsi que des indications concernant la maintenance et le fonctionnement du produit. Il est absolument indispensable de lire et de comprendre ces indications avant la première mise en service. C'est uniquement ainsi qu'il sera possible d'éviter une manipulation erronée et des accidents entraînant des blessures et des dégâts. Horizon Hobby ne saurait être tenu responsable d'une utilisation ne respectant pas les lois, les règles ou réglementations en vigueur.

## Questions, assistance et réparations

Votre revendeur spécialisé local et le point de vente ne peuvent effectuer une estimation d'éligibilité à l'application de la garantie sans avoir consulté Horizon. Cela vaut également pour les réparations sous garantie. Vous voudrez bien, dans un tel cas, contacter le revendeur qui conviendra avec Horizon d'une décision appropriée, destinée à vous aider le plus rapidement possible.

## Maintenance et réparation

Si votre produit doit faire l'objet d'une maintenance ou d'une réparation, adressez-vous soit à votre revendeur spécialisé, soit directement à Horizon. Emballez le produit soigneusement. Veuillez noter que le carton d'emballage d'origine ne suffit pas, en règle générale, à protéger le produit des dégâts pouvant survenir pendant le transport. Faites appel à un service de messagerie proposant une fonction de suivi et une assurance, puisque Horizon ne prend aucune responsabilité pour l'expédition du produit jusqu'à sa réception acceptée. Veuillez joindre une preuve d'achat, une description détaillée des défauts ainsi qu'une liste de tous les éléments



ments distincts envoyés. Nous avons de plus besoin d'une adresse complète, d'un numéro de téléphone (pour demander des renseignements) et d'une adresse de courriel.

### Garantie et réparations

Les demandes en garantie seront uniquement traitées en présence d'une preuve d'achat originale émanant d'un revendeur spécialisé agréé, sur laquelle figurent le nom de l'acheteur ainsi que la date d'achat. Si le cas de garantie est confirmé, le produit sera réparé. Cette décision relève uniquement d'Horizon Hobby.

### Réparations payantes

En cas de réparation payante, nous établissons un devis que nous transmettons à votre revendeur. La réparation sera seulement effectuée

après que nous ayons reçu la confirmation du revendeur. Le prix de la réparation devra être acquitté au revendeur. Pour les réparations payantes, nous facturons au minimum 30 minutes de travail en atelier ainsi que les frais de réexpédition. En l'absence d'un accord pour la réparation dans un délai de 90 jours, nous nous réservons la possibilité de détruire le produit ou de l'utiliser autrement.

**ATTENTION: Nous n'effectuons de réparations payantes que pour les composants électroniques et les moteurs. Les réparations touchant à la mécanique, en particulier celles des hélicoptères et des voitures radio-commandées, sont extrêmement coûteuses et doivent par conséquent être effectuées par l'acheteur lui-même.**

10/15

## Coordonnées de Garantie et réparations

Pays d'achat	Horizon Hobby	Numéro de téléphone/E-mail	Adresse
France	Horizon Hobby SAS	infofrance@horizonhobby.com +33 (0) 1 60 18 34 90	11 Rue Georges Charpak 77127 Lieusaint, France

## Information IC

Le présent appareil est conforme aux CNR d'Industrie Canada applicables aux appareils radio exempts de licence. L'exploitation est autorisée aux deux conditions suivantes :

(1) l'appareil ne doit pas produire de brouillage, (2) l'utilisateur de l'appareil doit accepter tout brouillage radioélectrique subi, même si le brouillage est susceptible d'en compromettre le fonctionnement.

## Informations de conformité pour l'Union européenne



### Déclaration de conformité de l'Union européenne :

Horizon Hobby, LLC déclare par la présente que ce produit est en conformité avec les exigences essentielles et les autres dispositions des directives R&TTE, CEM et DBT.

Une copie de la déclaration de conformité européenne est disponible à : <http://www.horizonhobby.com/content/support-render-compliance>.



### Instructions relatives à l'élimination des D3E pour les utilisateurs résidant dans l'Union européenne

Ce produit ne doit pas être éliminé avec d'autres déchets. Il relève de la responsabilité de l'utilisateur d'éliminer les équipements mis au rebut en

les remettant à un point de collecte désigné en vue du recyclage des déchets d'équipements électriques et électroniques. La collecte et le recyclage séparés de vos équipements au moment de leur élimination aideront à pré-

server les ressources naturelles et à garantir que les déchets seront recyclés de manière à protéger la santé humaine et l'environnement. Pour plus d'informations quant aux lieux de dépôt de vos équipements mis au rebut en vue du recyclage, veuillez contacter votre mairie, votre service de traitement des ordures ménagères ou le magasin dans lequel vous avez acheté le produit.

©2016 Horizon Hobby, LLC.

Blade, E-flite, the BNF logo, DSM, DSM2, DSMX, SAFE, the SAFE logo and ModelMatch are trademarks or registered trademarks of Horizon Hobby, LLC.

The Spektrum trademark is used with permission of Bachmann Industries, Inc.

All other trademarks, service marks and logos are property of their respective owners. Patents pending.

Created 4/16 48330.1 BLH2400/BLH2480