

hobbyzone®

Instruction Manual
Bedienungsanleitung
Manuel d'utilisation
Manuale di Istruzioni

AeroScout™

1.1 Meter SAFE® Trainer

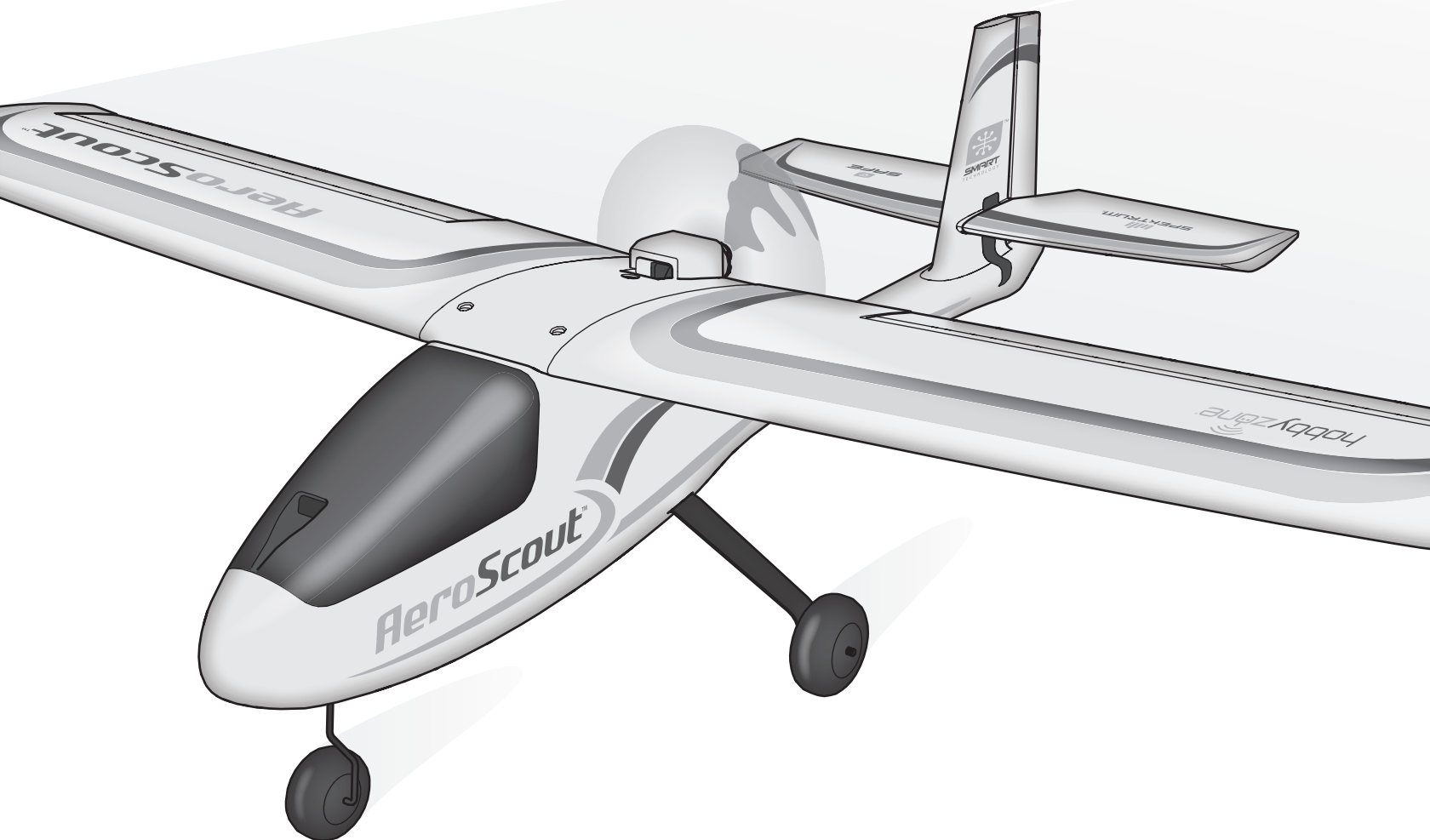

SAFE®

RTF
READY-TO-FLY

BNF
BASIC

HORIZON
H O B B Y

AVVISO

Tutte le istruzioni, le garanzie e gli altri documenti pertinenti sono soggetti a cambiamenti a totale discrezione di Horizon Hobby, LLC. Per una documentazione aggiornata sul prodotto, visitare il sito horizonhobby.com o towerhobbies.com e fare clic sulla sezione Support del prodotto.

Convenzioni terminologiche

Nella documentazione relativa al prodotto vengono utilizzati i seguenti termini per indicare i vari livelli di pericolo potenziale durante l'uso del prodotto:

AVVERTENZA: Indica procedure che, se non debitamente seguite, determinano il rischio di danni alle cose, danni collaterali e gravi lesioni alle persone o il rischio elevato di lesioni superficiali alle persone.

ATTENZIONE: Indica procedure che, se non debitamente seguite, determinano il rischio di danni alle cose e di gravi lesioni alle persone.

AVVISO: Indica procedure che, se non debitamente seguite, possono determinare il rischio di danni alle cose e il rischio minimo o nullo di lesioni alle persone.

 **AVVERTENZA:** leggere PER INTERO il manuale di istruzioni per acquisire dimestichezza con le caratteristiche del prodotto prima di metterlo in funzione. Un uso improprio del prodotto può causare danni al prodotto stesso e ai beni personali e provocare gravi lesioni alle persone.

Questo è un prodotto sofisticato per appassionati di modellismo. Deve essere utilizzato in modo attento e responsabile e richiede alcune conoscenze basilari di meccanica. L'uso improprio o irresponsabile di questo prodotto potrebbe causare lesioni alle persone o danni al prodotto stesso o ad altre cose. Questo prodotto non deve essere utilizzato dai bambini senza la diretta supervisione di un adulto. Non utilizzare componenti incompatibili o modificare il prodotto in maniera diversa da quanto riportato nelle istruzioni fornite da Horizon Hobby, LLC. Il presente manuale contiene le istruzioni per la sicurezza, l'uso e la manutenzione del prodotto. È fondamentale leggere e seguire tutte le istruzioni e le avvertenze riportate nel manuale prima di montare, impostare o usare il prodotto per poterlo utilizzare correttamente ed evitare di causare danni alle cose o gravi lesioni alle persone.

14+ Età consigliata: almeno 14 anni. Questo non è un giocattolo.

Precauzioni e avvertenze sulla sicurezza

L'utente di questo prodotto è l'unico responsabile del corretto utilizzo del medesimo in modo tale da non risultare pericoloso per sé stesso e gli altri e da non danneggiare il prodotto stesso o i beni altrui.

- Mantenere sempre la distanza di sicurezza in tutte le direzioni attorno al modello per evitare collisioni o danni. Questo modello è controllato da un segnale radio soggetto a interferenze provenienti da diverse sorgenti non controllabili dall'utilizzatore. Tali interferenze possono provocare perdite momentanee di controllo.
- Utilizzare sempre il modello in spazi liberi da veicoli, traffico e persone.
- Seguire sempre scrupolosamente le istruzioni e le avvertenze sia per il modello che per tutti gli accessori (caricabatteria, pacchi batteria ricaricabili, ecc.).
- Tenere sempre le sostanze chimiche, le parti piccole e i componenti elettrici fuori dalla portata dei bambini.
- Evitare sempre il contatto con l'acqua di tutte le apparecchiature che non sono state appositamente progettate a tale scopo. L'umidità danneggia i componenti elettronici.
- Non mettere in bocca le parti del modello. Potrebbe essere pericoloso e persino mortale.
- Non utilizzare il modello se le batterie della trasmittente sono poco cariche.
- Tenere sempre il velivolo in vista e sotto controllo.
- Usare sempre batterie completamente cariche.
- Tenere sempre la trasmittente accesa quando il velivolo viene alimentato.
- Rimuovere sempre le batterie prima dello smontaggio.
- Tenere sempre pulite le parti mobili.
- Tenere sempre i componenti asciutti.
- Lasciare sempre che i componenti si raffreddino dopo l'uso prima di toccarli.
- Rimuovere sempre le batterie dopo l'uso.
- Accertarsi sempre che il failsafe sia impostato correttamente prima del volo.
- Non utilizzare mai velivoli con cablaggi danneggiati.
- Non toccare mai le parti in movimento.

 **AVVERTENZA CONTRO PRODOTTI CONTRAFFATTI:** Se fosse necessario sostituire un componente Spektrum trovato in un prodotto Horizon Hobby, bisogna acquistarlo sempre da Horizon Hobby, LLC o da un rivenditore autorizzato Horizon Hobby per essere certi di avere prodotti originali Spektrum di alta qualità. Horizon Hobby rifiuta qualsiasi supporto o garanzia riguardo, ma non limitato a, compatibilità e prestazioni di prodotti contraffatti o prodotti che vantano compatibilità con DSM o Spektrum.

Contenuto della scatola

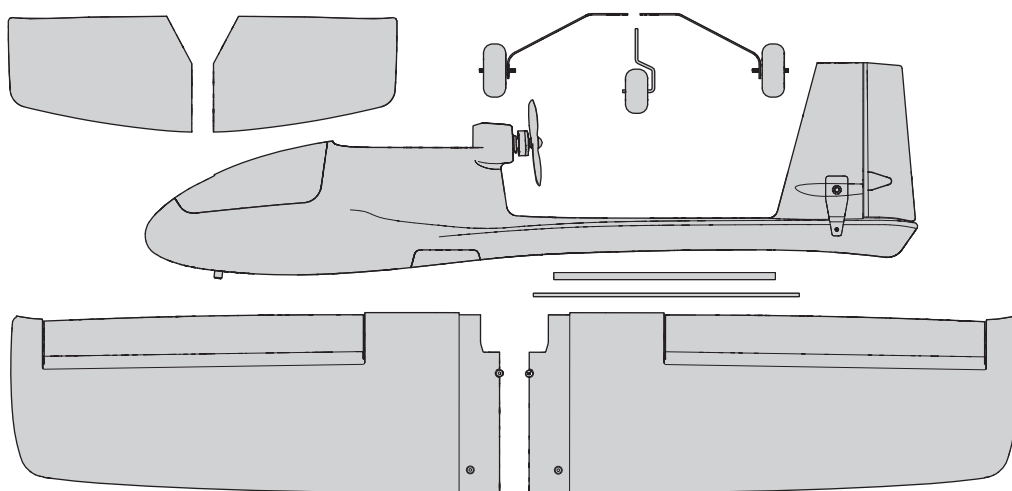
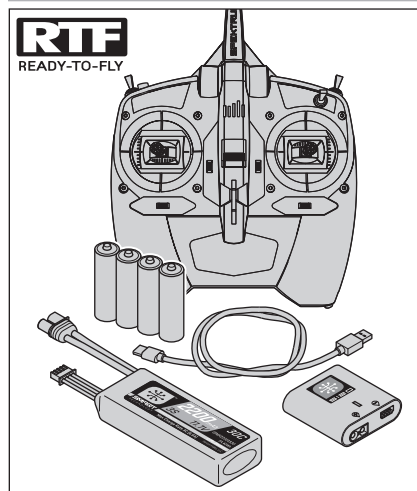

Indice

Specifiche.....	59	Controllo del volo.....	69
Avvertenze per la carica.....	60	Controlli prevolo.....	70
Caricare la batteria di bordo.....	60	Volo.....	70
Impostazione della trasmittente.....	61	Regolazione dei trim dell'aereo.....	71
Trasmittente DXe inclusa (Versione RTF).....	62	Controlli dopo il volo.....	72
Assemblaggio dell'aeromodello.....	63	Impostazioni di fabbrica delle squadrette e dei bracci dei servocomandi.....	72
Connessione trasmittente/ricevente.....	65	Manutenzione e riparazioni.....	72
Installare la batteria di bordo.....	65	Guida alla risoluzione dei problemi AS3X.....	73
Baricentro (CG).....	66	Guida alla risoluzione dei problemi.....	73
Verifica della direzione dei comandi.....	66	Pezzi di ricambio.....	74
Scegliere il campo di volo.....	67	Pezzi opzionali.....	74
Prova della portata.....	67	Garanzia.....	74
Montaggio dell'elica.....	68	Garanzia e Assistenza - Informazioni per i contatti.....	75
Modalità di volo nella tecnologia SAFE (Sensore Assisted Flight Envelope).....	68	Dichiarazione di conformità per l'Unione europea.....	75

Specifiche

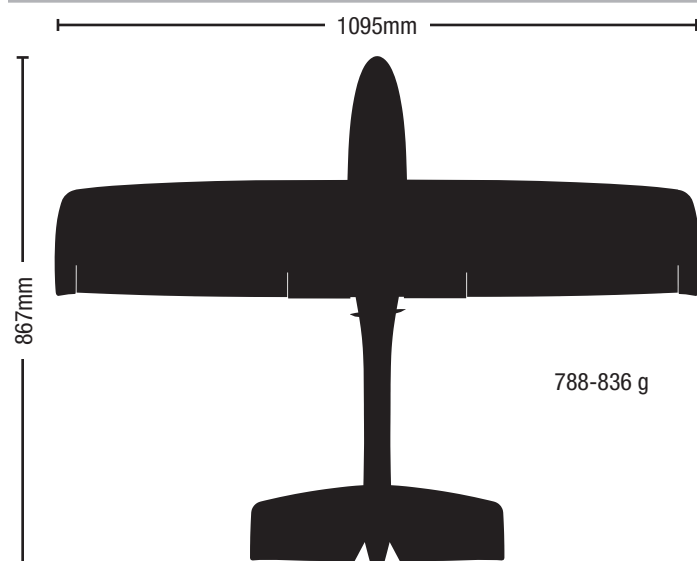

	RTF READY-TO-FLY	BNF BASIC
Motore: Senza spazzole 2306-2250 outrunner (HBZ3809)	Installato	Installato
ESC: 30A (HBZ3808)	Installato	Installato
Servo: Servo 8g (SPMSS390)	Installato	Installato
Ricevente: Ricevitore Sport a 6 canali AR636 AS3X (SPMAR636)	Installato	Installato
Batteria: SMART 2200 mAh 3S 11,1V 30C LiPo; IC3 (SPMX22003S30)	Incluso	Necessaria per completare
Caricabatterie: Caricabatterie SMART S120 USB-C, 1x20W (SPMXC1020)	Incluso	Necessaria per completare
Trasmittente: Spektrum DXe con tecnologia DSMX a piena portata	Incluso	Necessaria per completare

Avvertenze per la carica



ATTENZIONE: seguire attentamente tutte le istruzioni e avvertenze. L'uso improprio delle batterie LiPo può provocare incendi, lesioni alle persone e/o danni alle cose.

- **NON LASCIARE MAI INCUSTODITE LE BATTERIE IN CARICA.**
- **NON CARICARE MAI LE BATTERIE DURANTE LA NOTTE.**
- Maneggiando, caricando o usando la batteria LiPo fornita in dotazione, l'utente si assume tutti i rischi connessi all'utilizzo delle batterie al litio.
- Se in qualsiasi momento la batteria inizia a deformarsi o gonfiarsi, interromperne immediatamente l'uso. Se la batteria è in carica o si sta scaricando, interrompere e scollegare. L'utilizzo, la carica o la scarica di una batteria che ha iniziato a deformarsi o a gonfiarsi può provocare incendi.
- Per ottenere i migliori risultati, conservare sempre le batterie in un luogo asciutto e a temperatura ambiente.
- La temperatura per conservare temporaneamente le batterie o per trasportarle deve essere compresa tra 5 e 49 °C.
- Non conservare la batteria o il modello all'interno di un'automobile o alla luce diretta del sole. All'interno di un'automobile calda, la batteria potrebbe danneggiarsi o prendere fuoco.

- Caricare sempre le batterie lontano da materiali infiammabili.
- Controllare sempre la batteria prima di caricarla.
- Scollegare sempre la batteria quando ha terminato la carica e lasciare che il caricabatteria si raffreddi tra una carica e l'altra.
- Durante la carica, controllare costantemente la temperatura delle batterie.
- **USARE SOLO UN CARICABATTERIA SPECIFICO PER LE BATTERIE LIPO.** In caso contrario, la batteria potrebbe prendere fuoco, causando lesioni alle persone e/o danni alle cose.
- Non scaricare le celle LiPo al di sotto dei 3 V sotto carico.
- Non coprire le etichette di avvertenza con fascette a strappo.
- Non caricare le batterie oltre i livelli raccomandati.
- Non caricare mai batterie danneggiate.
- Non provare a smontare o modificare il caricabatteria.
- Non permettere ai minori di caricare le batterie.
- Non caricare mai le batterie in luoghi estremamente caldi o freddi (si raccomanda una temperatura compresa tra 5 e 49 °C) o esposti alla luce diretta del sole.

Caricare la batteria di bordo

La batteria consigliata per il velivolo AeroScout S HobbyZone, inclusa con la versione RTF, è una batteria LiPo 11,1V, 2200mAh 3S 30C Smart Technology con un connettore IC3 (SPMX22003S30). Se si usa una batteria diversa, questa deve essere di capacità, dimensioni e peso simili per adattarsi alla fusoliera. Il controllo di velocità elettronico del velivolo è dotato di un connettore per dispositivi IC3. Assicurarsi che la batteria scelta sia compatibile. Assicurarsi sempre che il baricentro (CG) consigliato si trovi nel punto indicato, qualunque sia la batteria scelta. Seguire le istruzioni del caricabatterie e della batteria scelti per caricare la batteria di bordo.

Batteria RTF Smart Technology e caricatore S120 Specifiche e funzionamento

Il caricabatterie Spektrum S120 SMART Technology incluso con la versione RTF del velivolo è compatibile solo con batterie LiPo a 2-3 celle Spektrum SMART o batterie NiMH a 6-7 celle. Non è compatibile con altre sostanze chimiche per batterie, né con batterie non SMART.

Un'alimentazione USB è necessaria per l'uso. Un'alimentazione di tipo USB-C QC è consigliata per tempi di carica minori.

Specifiche S120	
Ingresso	Alimentatore USB Tipo C non incluso
Tensione d'ingresso	5 V-12 V
Potenza di carica	18 W max (a seconda dell'alimentatore)
Alimentatore USB compatibile	Ricarica rapida USB (QC) 2.0/3.0 5V/1A, 5V/2A
Connettore batteria	IC3 e connettore di bilanciamento
Tipi di batterie	LiPo, NiMH (Solo batterie SMART Spektrum)
Numero di celle	LiPo 2-3 celle, NiMH 6-7 celle
Tensione massima di uscita	13,05V
Corrente massima di uscita	Fino a 2A

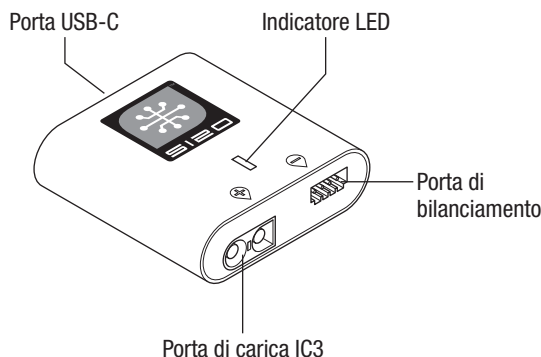

Per caricare la batteria di bordo inclusa:

1. Usando il cavo USB Tipo-C in dotazione, collegare il caricabatterie S120 a un'alimentazione USB (non inclusa).

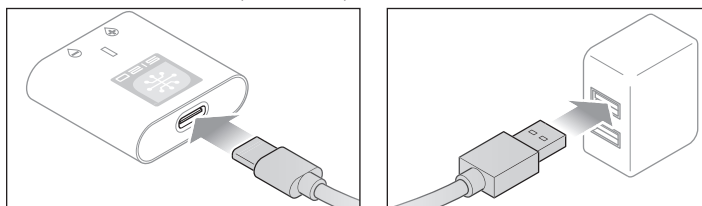

2. Inserire il connettore IC3 batteria SMART Spektrum (A) nella porta IC3 del caricabatterie e inserire il filo di bilanciamento della batteria (B) nella porta di bilanciamento del caricabatterie. Sia connettori IC3 che quelli di bilanciamento devono essere collegati per avviare la procedura di carica. È possibile arrestare la carica in qualsiasi momento scollegando la batteria dal caricabatteria.

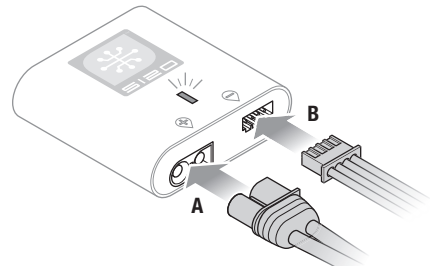

IMPORTANTE: Le batterie NiMH SMART non hanno un connettore di bilanciamento.

3. Scollegare i connettori IC3 e quelli di bilanciamento quando i cicli di carica e bilanciamento sono completi, come indicato dal LED.
4. L'indicatore LED si accenderà con luce rossa fissa per indicare un errore di caricamento. Rispettare i passaggi descritti per assicurarsi che la batteria sia correttamente collegata per la ricarica.

Consultare la tabella degli indicatori LED nella pagina precedente per le informazioni sullo stato del caricabatterie.

IMPORTANTE: Collegare una batteria non SMART causerà un errore di carica e il caricabatterie S120 non riconoscerà né caricherà la batteria.

Indicatore LED		
Accensione	USB 5V: LED bianco	
	Carica rapida USB 2.0/3.0: LED blu	
LiPo: LED viola	Capacità batteria	
	Inferiore al 25 %	Lampeggio singolo
	25 – 75%	Lampeggio doppio
NiMH: LED giallo	76 – 99%	Lampeggio triplo
	Ricarica completata	LED verde (fisso)
Errore	LED rosso (fisso)	



AVVERTENZA: prima di procedere, rimuovere l'elica e l'ogiva dall'albero motore. Non tentare mai di programmare i componenti radio, assemblare l'aeromodello o eseguire qualsiasi tipo di manutenzione senza prima rimuovere l'elica. Se il motore si avvia accidentalmente con l'elica montata, potrebbe provocare lesioni gravi.



1. Assicurarsi che la batteria di bordo NON sia collegata al velivolo.
2. Contenere il motore saldamente per evitarne la rotazione.
3. Ruotare l'elica e il dado dell'elica in senso orario per allentarli dall'albero del motore.
4. Rimuovere l'elica, il dado dell'elica e la rondella dell'elica.

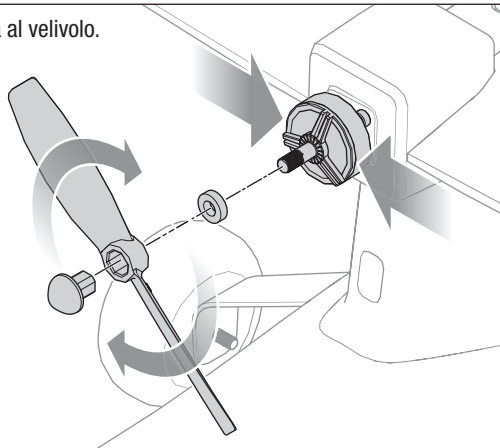

Impostazione della trasmittente

Se si usa una qualsiasi trasmittente DSMX diversa da DXe inclusa (interruttore cambio 3 posizioni, solo RTF) la radio dovrà essere configurata correttamente affinché il sistema SAFE funzioni correttamente.

- La modalità di volo SAFE è selezionata tramite il canale 5 (alto, medio, basso)
- La modalità Panic (Antipánico) è selezionata tramite il canale 6 (alto, basso)

Per maggiori informazioni sull'impostazione della propria trasmittente, fare riferimento al relativo manuale.

Se si usa un interruttore a 2 posizioni per le modalità di volo SAFE, saranno attive solo le modalità Beginner (Principiante) ed Experienced (Esperto).

Qualsiasi trasmittente DXe che non è stata inclusa con un HBZ AeroScout RTF dovrà essere programmata usando un Programmatore Spektrum (SPMA3065) per un corretto funzionamento con questo velivolo. Visitare www.spektrumrc.com per scaricare il programma corretto per questo velivolo.

Impostazioni trasmittente computerizzata (DX6 Gen2, DX6e, DX7 Gen2, DX8 Gen2, DX9, iX12, DX18 and DX20)	
Iniziare la programmazione su tutte le trasmittenti con un modello vuoto (fare un reset), poi dare il nome al modello.	
Impostare alettone, elevatore e timone su:	ALTO 100% BASSO 70%
DX6 DX6e DX8 DX9 iX12 DX20	Andare a SYSTEM SETUP (Impostazioni di sistema)
	Impostare MODEL TYPE (tipo di modello): AIRPLANE (aeroplano)
	Andare a CHANNEL ASSIGN (Assegna canale): fare clic su NEXT (Avanti) per passare a Channel Input Config (Config. canali in ingresso): GEAR: B, AUX1: I
	Andare a FUNCTION LIST (Lista funzioni)
	Andare a Throttle Cut (Blocco accelerazione): impostare su Interruttore H, Posizione: -130
	Con il risultato di: L'Interruttore H comanda il Throttle Cut, la posizione 0 corrisponde a normale e la posizione 1 blocca l'alimentazione del motore. L'Interruttore B comanda le 3 modalità SAFE Plus (0 principiante/1 intermedio/2 esperto) Il Pulsante I , attiva il Modalità PANIC (panico)

Trasmittente DXe inclusa (Versione RTF)

Installazione batterie trasmittente

Rimuovere il coperchio delle batterie, installare le quattro pile incluse (facendo attenzione alla polarità), poi rimettere il coperchio.

Allarme batterie scariche

L'indicatore LED lampeggia e la trasmittente emetterà dei segnali acustici sempre più ravvicinati al diminuire della tensione della batteria.

Sostituire subito le batterie quando la trasmittente lancia il primo segnale acustico.

ATTENZIONE: se si utilizzano batterie ricaricabili, caricare solo questo tipo di batterie. Se si tenta di caricare batterie non ricaricabili, queste potrebbero esplodere causando danni o lesioni a cose e/o persone.

ATTENZIONE: non sollevare la trasmittente prendendola per l'antenna. Non modificare o applicare pesi. L'antenna danneggiata diminuisce la potenza del segnale della trasmittente, causando la perdita di controllo dell'aeromodello con conseguenti danni o ferite.

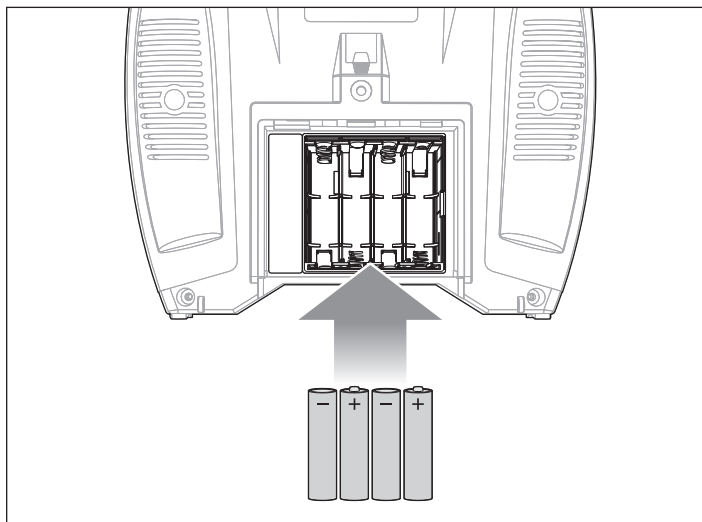

Schema di controllo trasmittente RTF

Lo schema mostra lo schema di controllo della trasmittente DXe inclusa.

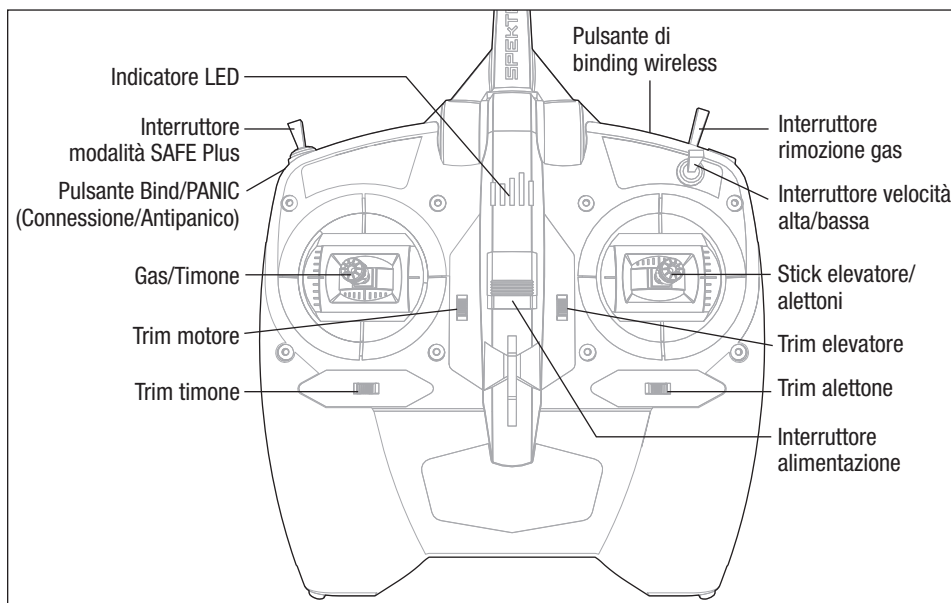

Assemblaggio dell'aeromodello

Installare il carrello d'atterraggio

1. Far scorrere il carrello principale nelle fessure nella fusoliera fino a quando si bloccano in sede.

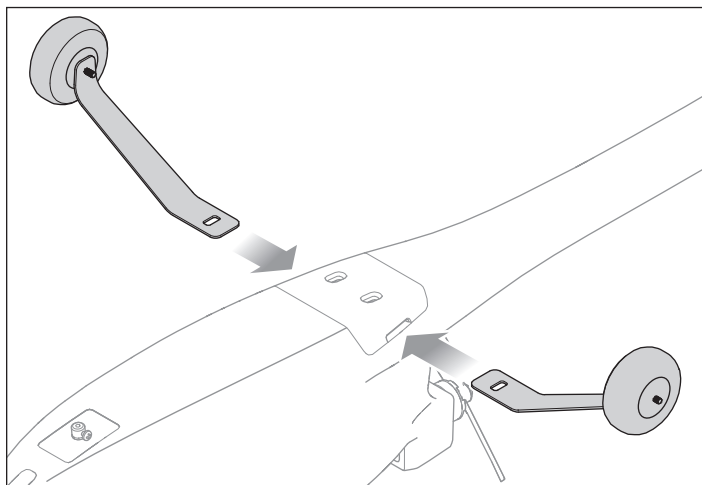

2. Inserire il carrello anteriore nel collare del ruotino come mostrato e serrare il grano contro il punto piatto nel filo del carrello usando un cacciavite a croce.

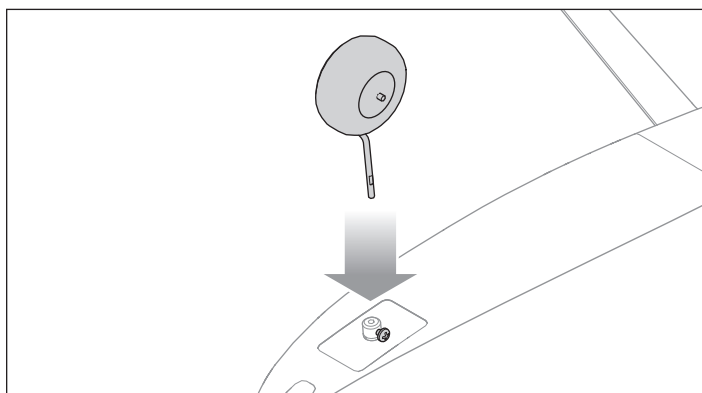

Installare la coda orizzontale

1. Far scorrere il più lungo dei tubi in fibra di carbonio quadrati inclusi completamente nel foro di uno degli stabilizzatori orizzontali. Il tubo è un inserimento a compressione e non richiede nessun adesivo.

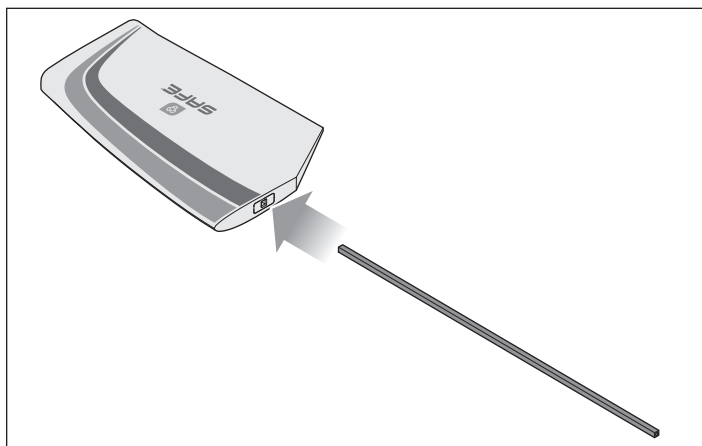

2. Inserire il tubo attraverso il foro nella coda verticale della fusoliera come mostrato, fino a quando lo stabilizzatore orizzontale precedentemente fissato è contro la fusoliera.

IMPORTANTE: Le decalcomanie sugli stabilizzatori orizzontali devono essere rivolti verso l'alto quando gli stabilizzatori sono installati correttamente.

3. Far scorrere lo stabilizzatore orizzontale opposto sull'altra estremità del tubo. Premere le metà dello stabilizzatore insieme fino a quando entrambe alloggianno completamente sul tubo e si forma appena un piccolo spazio tra gli stabilizzatori e la fusoliera.

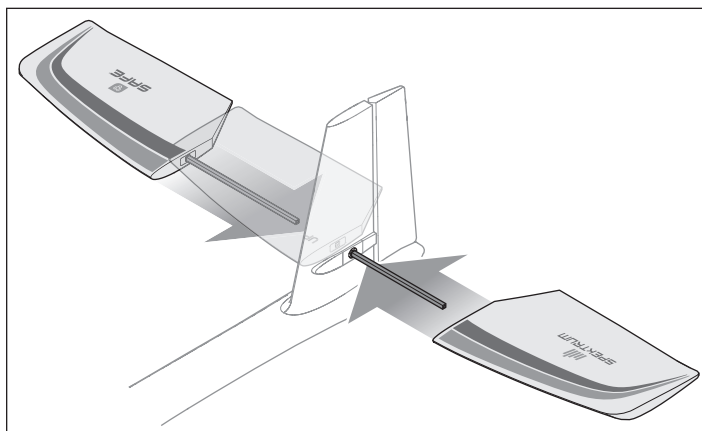

Assemblaggio e installazione delle ali

1. Far scorrere l'ala in fibra di carbonio completamente in un apposito pannello come mostrato. Accertarsi che il filo elettrico del servo alettone esca attraverso la fessura alla base dell'ala.

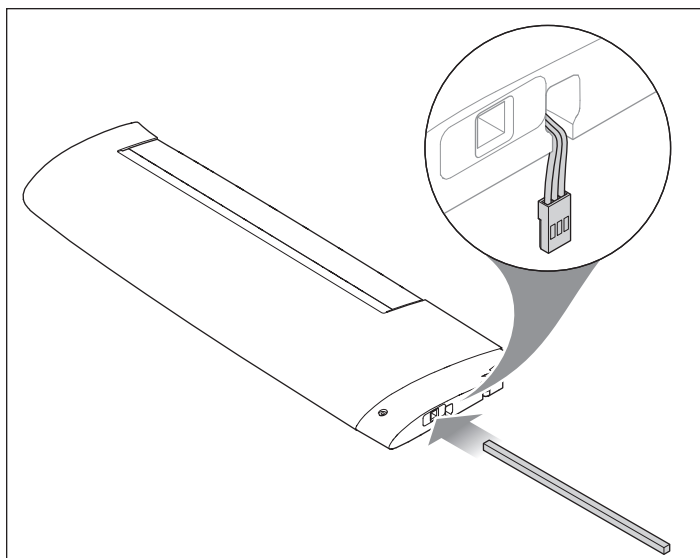

2. Far scorrere il pannello di ala opposto sull'ala fino a quando la radice dei pannelli di ala sono serrati e il foro di montaggio posteriore è correttamente allineato. Accertarsi che sia i fili elettrici del servo alettone escano attraverso la base dell'ala e non vengano pizzicati tra i pannelli di ala.

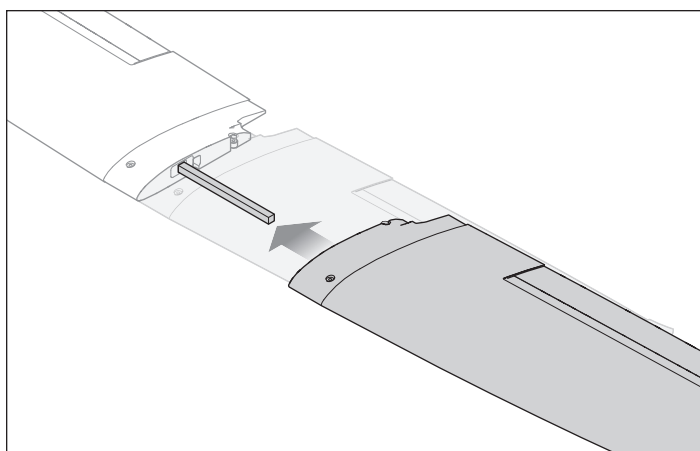

3. Collegare i fili elettrici del servo alettone alla prolunga a Y installata nel canale 2 del ricevitore.

4. Centrare l'ala sulla fusoliera. Accertarsi che i fili elettrici dell'alettone non vengano pizzicati tra l'ala e la fusoliera.

5. Fissare l'ala con le viti da 50 mm incluse. Non serrare eccessivamente le viti dell'ala, poiché si potrebbe danneggiare l'ala o i punti di fissaggio nella fusoliera.

IMPORTANTE: Le viti delle ali possono essere un inserimento saldo le prime volte che vengono installate nella fusoliera. Usare un cacciavite se necessario fino a quando i punti di fissaggio della fusoliera si allentano a sufficienza affinché le viti siano installate manualmente.

AVVISO: non serrare eccessivamente le viti delle ali. In questo modo il materiale espanso dell'ala potrebbe rompersi o si potrebbero danneggiare i punti di fissaggio della fusoliera.

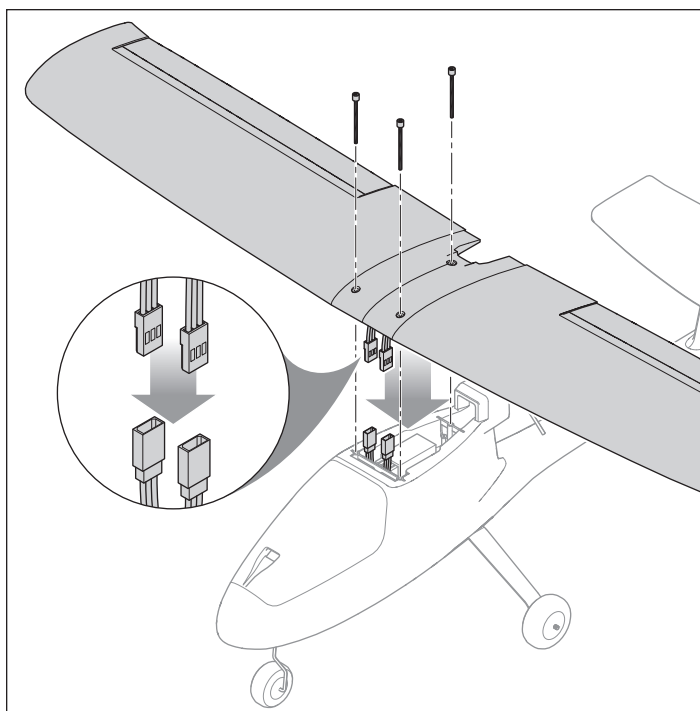

Connessione trasmittente/ricevente

ATTENZIONE: collegare la batteria all'ESC con la polarità inversa danneggerà l'ESC, la batteria o entrambi i componenti. I danni causati da un collegamento errato della batteria non sono coperti dalla garanzia.

La porta del ricevitore è dotata di una prolunga che consente di effettuare la connessione attraverso la calotta della batteria sul fronte dell'aeromodello senza dover rimuovere il gruppo ali. Inserire semplicemente il connettore di binding nell'estremità aperta dell'estensione per attivare la modalità di connessione.

La trasmittente inclusa con il modello RTF viene connessa al velivolo in fabbrica. Qualora fosse necessario effettuare nuovamente la connessione, seguire la procedura qui indicata.

La versione BNF di questo velivolo richiede una trasmittente di velivolo dotata di tecnologia Spektrum DSM2/DSMX per un corretto funzionamento.

Per la connessione a un ricevitore, consultare le istruzioni della propria trasmittente.

Se si rilevano problemi dopo aver seguito le istruzioni di connessione, contattare l'assistenza prodotti Horizon competente.

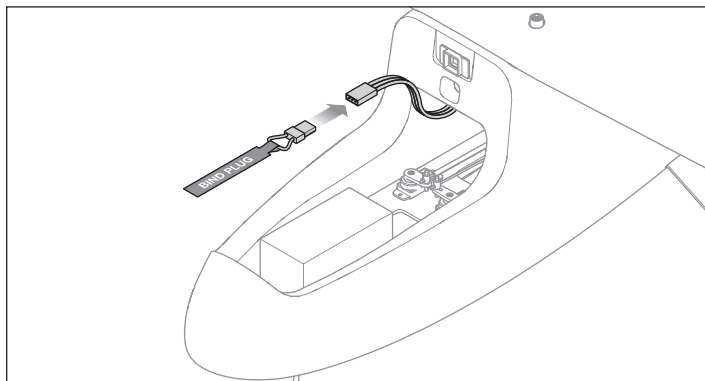

Procedura di connessione (binding)

1. Accertarsi che la trasmittente sia spenta.
2. Accertarsi che i comandi della trasmittente siano centrati, che il comando motore sia completamente abbassato*, che il trim motore sia centrato e l'aeromodello immobile.
3. Inserire un connettore di binding nella prolunga della porta di connessione del ricevitore.
4. Collegare la batteria di volo all'ESC (controllo elettronico della velocità). L'ESC produrrà tre toni ascendenti e il ricevitore LED inizierà a lampeggiare rapidamente.
5. Fare riferimento al manuale della trasmittente per istruzioni specifiche per impostare la trasmittente in modalità di binding.
6. Quando il ricevitore si collega alla trasmittente, il ricevitore LED si illuminerà fisso e il velivolo inizierà il processo di inizializzazione, indicata dal ciclo di superfici di controllo.
7. Rimuovere la spina di connessione dalla prolunga della porta di connessione e conservare in un luogo sicuro. Il ricevitore dovrebbe ricordare le istruzioni ricevute dalla trasmittente finché non verrà eseguita una nuova connessione.

* Il motore non verrà armato se lo stick motore della trasmittente non è impostato sulla posizione più bassa.

Installare la batteria di bordo

1. Accendere la trasmittente.
2. Impostare l'interruttore del motore della trasmittente su "DISARM".
3. Sollevare sul retro della calotta di batteria per rimuoverla dalla fusoliera.
4. Fissare un cappio con retro adesivo al fondo della batteria.
5. Posizionare la batteria, il cappio giù, sul vassoio della batteria. Il posizionamento della batteria può essere regolato in avanti o indietro per aiutare a bilanciare il velivolo.
6. Quando la batteria è adeguatamente posizionata, fissarla con la fascetta a strappo.
7. Collegare il connettore batteria IC3 all'ESC, annotando la polarità corretta.

ATTENZIONE: collegare la batteria all'ESC con la polarità inversa danneggerà l'ESC, la batteria o entrambi i componenti. I danni causati da un collegamento errato della batteria non sono coperti dalla garanzia.

ATTENZIONE: tenere sempre le mani lontano dalle eliche. Quando armato, il motore farà girare l'elica in risposta a qualunque movimento della manetta.

8. Posizionare l'aeromodello su una superficie piana e omogenea. Le superfici di controllo inizieranno il ciclo quando si inizializza il sistema SAFE. L'inizializzazione è completa quando le superfici arrestano il movimento.
9. Sostituire la calotta della batteria sulla fusoliera inserendo dapprima la linguetta anteriore quando si abbassa il retro fino a quando il magnete fa presa.

ATTENZIONE: scollegare sempre la batteria Li-Po dall'aereo quando non viene utilizzato, per evitare che la batteria si scarichi eccessivamente. Le batterie che si scaricano raggiungendo un voltaggio inferiore al minimo consentito possono danneggiarsi, con conseguente rendimento inferiore e potenziale rischio di incendio quando vengono caricate.

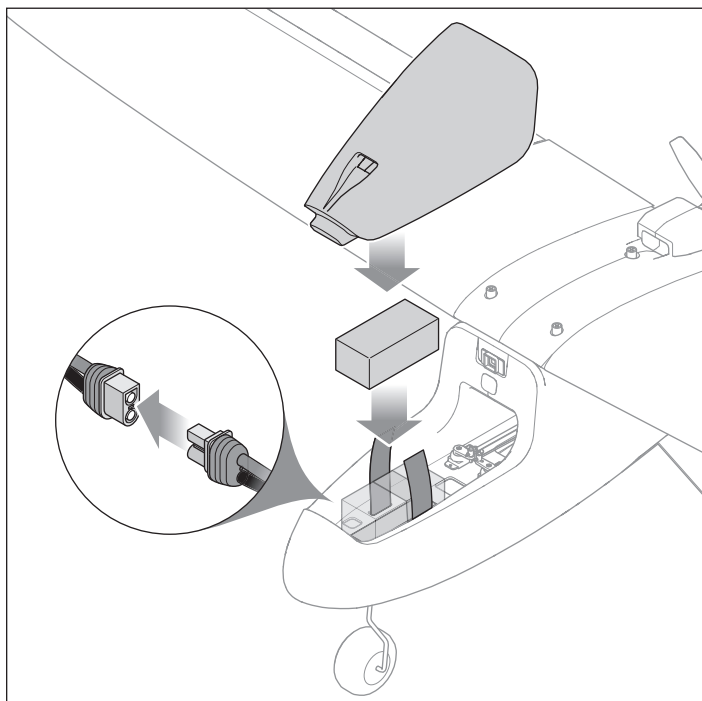

Baricentro (CG)

Per avere un baricentro (CG) corretto, il peso dell'aeromodello deve essere ben bilanciato sulla parte centrale per garantire un volo stabile e sicuro. Il baricentro e il peso dell'aeromodello si basano sull'installazione di una batteria consigliata. La posizione del baricentro (CG) si trova a 67-70 mm dietro al bordo di attacco dell'ala sulla radice ed è contrassegnata sul fondo dell'ala con un baricentro sollevato. Bilanciare il velivolo sulle punta delle dita sui contrassegni sollevati. Regolare la posizione della batteria in base alla necessità prendere il velivolo per bilanciare correttamente.

- Se il muso si abbassa, spostare indietro la batteria di bordo finché l'aereo non è in equilibrio.
- Se il muso si alza, spostare in avanti la batteria di bordo finché l'aereo non è in equilibrio.

Nelle modalità Intermedio ed Esperto, se il baricentro dell'aereo è troppo in avanti (muso pesante), è necessario alzare l'elevatore per volare a livello al 50%-60% della potenza. Se il baricentro è troppo arretrato (coda pesante), è necessario abbassare l'elevatore per volare a livello. Nella modalità Principiante l'aereo non è compromesso, in quanto il sistema SAFE Plus ne controlla l'assetto.

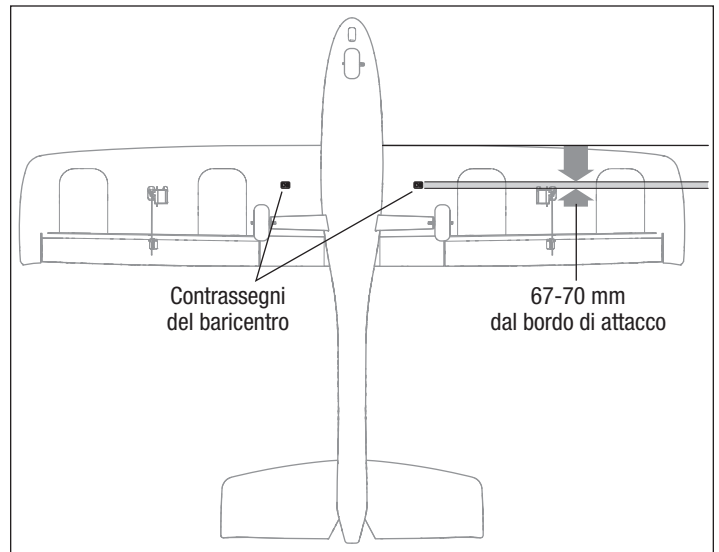

Verifica della direzione dei comandi

ATTENZIONE: non eseguire questa o altre verifiche con l'elica montata sull'aeromodello. Se il motore si avvia accidentalmente, potrebbe provocare lesioni o danni gravi.

1. Impostare l'interruttore della modalità di volo SAFE Plus su Esperto (posizione 2).
2. Tenere il motore a zero e appoggiare l'aereo a terra lontano da eventuali ostacoli.
3. Muovere gli stick sulla trasmittente come descritto in tabella per verificare che le superfici di controllo dell'aeromodello rispondano come indicato.

Se le superfici di controllo non rispondono in modo corretto, **NON VOLARE**. Consultare la Guida alla risoluzione dei problemi per avere maggiori informazioni. Per ricevere assistenza, contattare il servizio assistenza Horizon Hobby. Se l'aeromodello risponde come indicato, passare alla sezione Flight Control.

	Comando trasmittente	Risposta delle superfici di controllo
Elevatore		
Alettone		
Timone		

Scegliere il campo di volo

Consultare le leggi e le normative locali prima di scegliere un luogo dove far volare l'aeromodello.

Per avere più successo e salvaguardare la propria incolumità e quella del modello, è importante scegliere un posto molto aperto e senza ostacoli. È importante ricordare che l'aereo può raggiungere velocità di volo significative e coprire velocemente le distanze. Scegliere un'area che sia più ampia di quello che si pensa possa servire, specialmente nei primi voli.

Il posto dovrebbe:

- Avere un minimo di 400 metri di spazio aperto in tutte le direzioni.
- Essere lontano da persone e animali domestici.
- Essere libero da alberi, edifici, auto, linee elettriche e qualsiasi altra cosa contro cui l'aereo possa urtare o che possa interferire con la visuale.

Prova della portata

AVVERTENZA: non eseguire questa o altre verifiche con l'elica montata sull'aeromodello. Se il motore si avvia accidentalmente, potrebbe provocare lesioni o danni gravi.

AVVERTENZA: durante il test della portata, tenersi sempre a debita distanza dal motore, sia con le parti del corpo che con oggetti svolazzanti. In caso contrario ci si potrebbe ferire.

La portata deve essere controllata prima di ogni volo, specialmente con un modello nuovo. Se si usa un aereo BNF, consultare il manuale della propria trasmittente per eseguire il test della portata sul sistema.

La trasmittente DXe RTF inclusa è dotata di una modalità di controllo della portata per ridurre la potenza in uscita della trasmittente. Seguire le istruzioni sottostanti per attivare la modalità di verifica della portata della trasmittente DXe:

1. Accendere la trasmittente e attendere almeno 5 secondi con lo stick del gas e il trim basso. Inserire la batteria del velivolo e tenere il velivolo immobile per 5 secondi.
2. Posizionarsi di fronte all'aeromodello con la trasmittente nella normale posizione di volo.
3. Commutare rapidamente l'interruttore HI/LO Rate per 4 volte, poi tenere premuto il pulsante di connessione. I LED della trasmittente lampeggeranno e scatterà l'allarme. Il sistema è ora in modalità di verifica della portata. Non rilasciare il pulsante di connessione finché la verifica non è terminata.

IMPORTANTE: tenere premuto il pulsante BIND/Panic (Connessione/Antipanico) per tutta la durata del procedimento. Rilasciando il pulsante farà uscire la modalità di controllo della portata.

4. Con il sistema radio acceso e il modello tenuto a terra, posizionarsi a 28 metri (90 piedi) di distanza dall'aereo.

CONSIGLIO: in alcuni modelli, quando l'aereo è a terra, l'antenna/le antenne può/possono trovarsi a pochi centimetri dal terreno. Tale prossimità può ridurre l'efficacia della verifica della portata. In caso di problemi durante il controllo della portata, tenere fermo l'aeromodello su un supporto non conduttivo a un'altezza massima di 60 cm (2 piedi) da terra ed effettuare nuovamente la verifica della portata.

5. Spostare i comandi del timone, dell'elevatore, degli alettoni e del motore sulla trasmittente per assicurarsi che funzionino in modo regolare a una distanza di 28 metri (90 piedi).
6. In caso di problemi, non cercare di volare. Consultare la tabella dei contatti alla fine di questo manuale per contattare il servizio assistenza di Horizon Hobby. Inoltre, visitare il sito web di Spektrum per maggiori informazioni.
7. Dopo avere eseguito con successo la verifica della portata, rilasciare il pulsante di connessione per uscire dalla modalità di controllo della portata.

ATTENZIONE: A causa di una ridotta potenza di uscita della trasmittente, NON tentare di volare mentre la trasmittente è nella modalità di controllo di portata. In caso contrario, si può perdere il controllo dell'aereo.

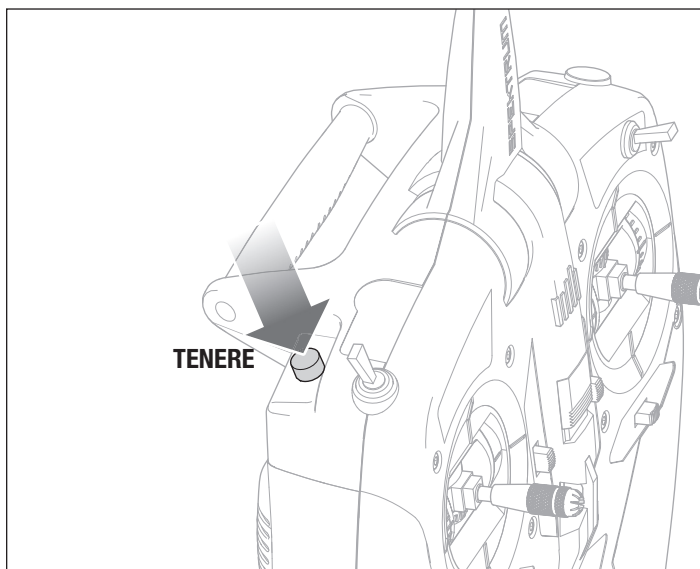
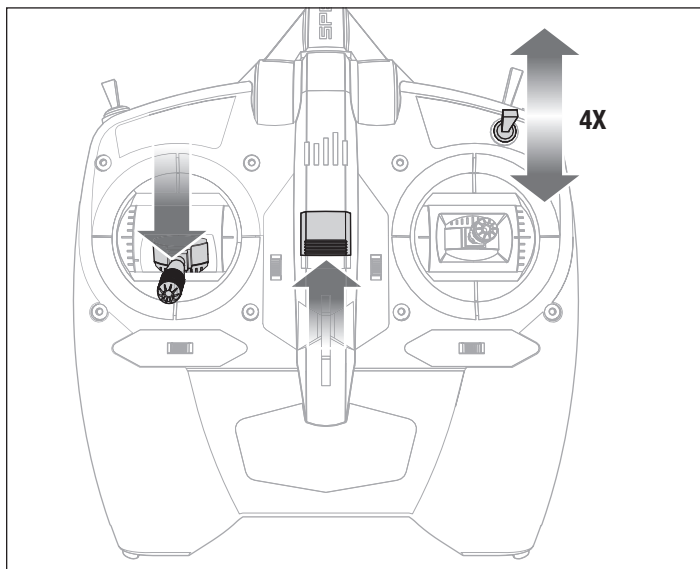

Montaggio dell'elica

AVVERTENZA: montare l'elica soltanto dopo avere completamente assemblato l'aeromodello, verificato con attenzione tutti i sistemi e avere localizzato un campo di volo adeguato.

Seguire le istruzioni qui riportate per installare l'elica e l'ogiva:

1. Posizionare la rondella dell'elica sull'albero del motore.
2. Inserire il dado dell'elica nell'elica. Le lettere in rilievo sull'elica devono essere rivolte in allontanamento dalla testa arrotondata del dado dell'elica. Quando l'elica è installata, le lettere in rilievo devono essere rivolte verso la parte anteriore del velivolo.
3. Afferrare il motore può mantenere saldamente dalla rotazione.
4. Filettare l'elica e il dado dell'elica sull'albero motore.

IMPORTANTE: l'albero del motore e il dado dell'elica sono filettati al contrario. Ruotare il dado dell'elica in senso antiorario per serrarlo sull'albero motore.

5. Serrare l'elica e il dado dell'elica all'albero motore a mano.

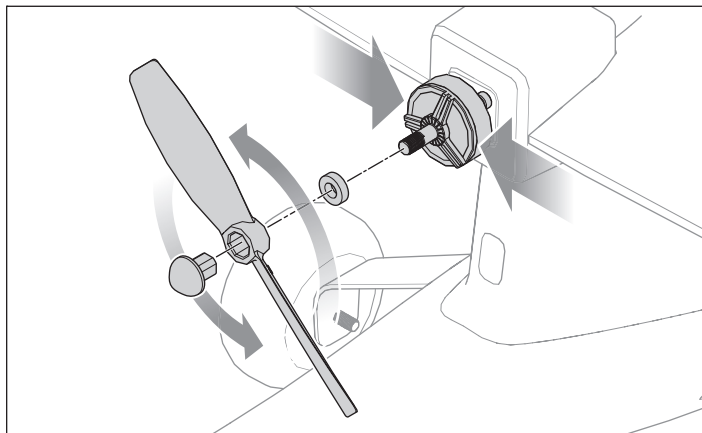

Modalità di volo nella tecnologia SAFE (Sensore Assisted Flight Envelope)

In qualsiasi momento durante un volo è possibile commutare tra le 3 modalità di volo o usare un recupero Antipanico per tenere il velivolo in un'attitudine di volo sicura. Per passare da una all'altra delle modalità di volo, cambiare la posizione dell'apposito interruttore.

Modalità Beginner (Principiante, posizione 0)

- Limite di inviluppo: Beccheggio (muso in su o in giù) e Rollio (estremità alari in su o in giù) vengono limitate per aiutare il pilota a mantenere l'aereo in linea di volo.
- Autolivellamento: quando i comandi di beccheggio e rollio sono riportati in neutro, il velivolo torna a un volo livellato.
- Decollo e atterraggio assistiti da stabilità.
- Salita e discesa a base di gas.

Modalità Intermediate (Intermedia, posizione 1)

- Esperienza di volo naturale: In normali condizioni di volo di addestramento, il volo naturale di esperienze di pilota AS3X per una manipolazione e precisione notevole.
- Grande inviluppo di volo. Il pilota evita solo di entrare in condizioni di volo estreme al di fuori dell'inviluppo di volo di addestramento.

Modalità Experienced (Esperto, posizione 2)

- Esperienza di volo naturale: Il pilota sperimenta un volo naturale AS3X con facile manipolazione e precisione notevole.
- Inviluppo di volo illimitato: Nessun limite su angoli di Beccheggio e Rollio (velivolo limitato).

Modalità Antipanico

Questa funzione intende offrire al pilota una maggiore dimestichezza per permettergli di migliorare le proprie abilità. Se si perde l'orientamento oppure se l'aeromodello assume un assetto non noto o scomodo:

1. Premere e tenere premuto il tasto BIND/Panic (Connessione/Antipanico) della trasmettente e rilasciare gli stick di controllo. L'aeromodello uscirà immediatamente dalla picchiata e allineerà le ali in verticale in volo livellato.

IMPORTANTE: il velivolo recupererà un'attitudine più sicura anche se gli stick sono tenuti quando si trattiene il pulsante PANIC (Antipanico). Tuttavia il rilascio degli stick di controllo consente un recupero più rapido.

2. Rilasciare il pulsante PANIC (Antipanico) e continuare con una leggera salita fino a raggiungere un'altitudine sicura.

ATTENZIONE: la funzione di Panic Recovery (Recupero Antipanico) non è in grado di evitare eventuali ostacoli lungo la direzione di volo dell'aeromodello. Un'attitudine sufficiente è necessaria affinché il velivolo torni a un volo dritto e livellato se il velivolo è capovolto quando si applica la funzione antipanico.

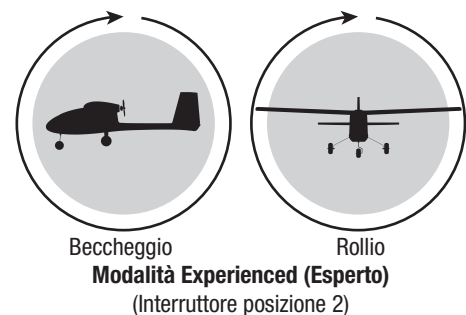
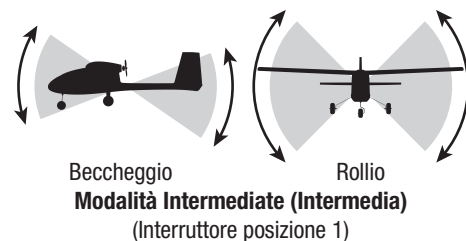
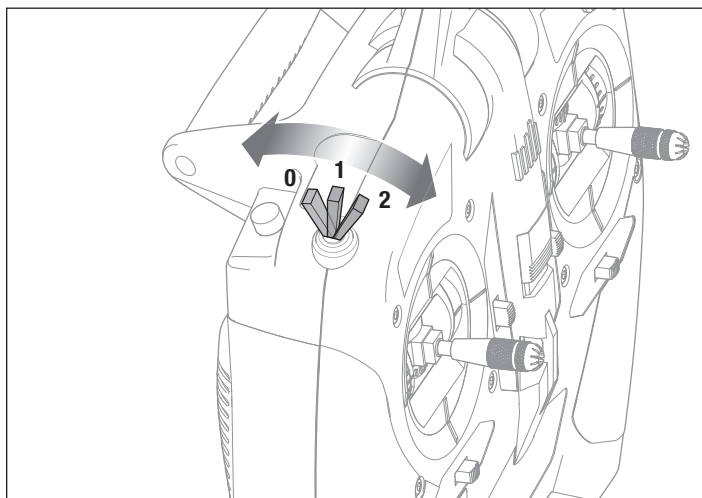

Controllo del volo

IMPORTANTE: nonostante la tecnologia SAFE Plus sia uno strumento molto utile, l'aereo va ancora pilotato manualmente. Se si impartiscono comandi a bassa quota o a velocità ridotta, l'aereo potrebbe cadere. Studiare attentamente questi comandi e la relativa risposta dell'aereo prima di effettuare il primo volo.

Per le prime esperienze di volo, impostare l'interruttore della modalità di volo SAFE Plus su Modalità Principiante (posizione 0).

Per un controllo dolce dell'aereo, effettuare sempre piccole correzioni. Tutte le indicazioni sono descritte come se ci si trovasse sull'aereo.

Volare più o meno velocemente: quando l'aereo è stabile in aria, spingere in su lo stick del motore per aumentare la velocità. Abbassare lo stick del motore per rallentare. Dando gas al motore, l'aereo prenderà quota.











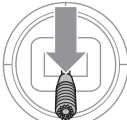

Elevatore su e giù: spingete lo stick dell'elevatore in avanti per far perdere quota all'aereo. Tirarlo verso di sé per farlo salire.

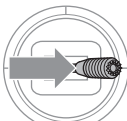
Alettone a destra e a sinistra: Spostare lo stick dell'alettone a destra per virare o inclinare l'aereo verso destra. Spostare lo stick dell'alettone a sinistra per inclinarlo verso sinistra.

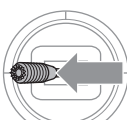
CONSIGLIO: immaginarsi sempre all'interno dell'aereo per determinare in che direzione inclinare le ali del modello. Quando l'aereo vola allontanandosi dal pilota, l'inclinazione a destra o a sinistra dell'aereo appare normale. Quando vola in direzione del pilota, l'aereo sembra inclinarsi nella direzione opposta rispetto al comando impartito. Con l'esperienza, il meccanismo sarà più istintivo.

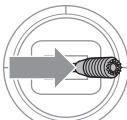
Timone a sinistra e a destra: spingere lo stick del timone verso sinistra o verso destra per effettuare un'imbardata o puntare il muso dell'aereo a sinistra o a destra. Lo stick del timone serve anche a dirigere l'aereo a sinistra o a destra durante il rullaggio a terra.

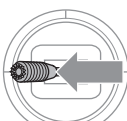
CONSIGLIO: analogamente a quanto suggerito per il comando dell'alettone, immaginarsi all'interno del velivolo per decidere in quale direzione puntare il muso dell'aereo in base alla direzione di volo (da o verso il pilota).

	Comando trasmittente	Risposta aereo
Elevatore		
		
Alettone		
		
Timone		
		

Controlli prevolo

1. Trovare un'area sicura e aperta
2. Caricare la batteria di bordo
3. Installare la batteria completamente carica sull'aeromodello
4. Verificare che i comandi si muovano liberamente
5. Eseguire una verifica della direzione dei comandi

6. Fare una prova di portata
7. Pianificare il volo in base alle condizioni del campo
8. Impostare un timer di volo di 5-6 min.
9. Montare l'elica
10. Buon divertimento!

Volo

Decollo

Impostare l'interruttore della modalità di volo su Beginner (Principiante, posizione 0) per effettuare i primi voli.

Impostare un timer di volo di 5-6 minuti.

Decollo da terra

Una volta che l'aereo è pronto per volare, avanzare lentamente il comando motore per iniziare la corsa per il decollo controvento. Per correggere la rotta, potrebbe essere necessario agire sul timone mentre l'aereo sale lentamente e il comando motore è in avanti.

Lancio a mano

Una volta che il velivolo è pronto per il volo, usare le seguenti fasi.

1. Tenere l'aeromodello sotto la fusoliera, dietro l'ingranaggio principale.
2. Aumentare lentamente il comando motore fino al 100%.
3. Lanciare l'aereo controvento con il muso leggermente verso l'alto. Per correggere la rotta, potrebbe essere necessario agire sul timone mentre l'aereo sale lentamente e il comando motore è in avanti.

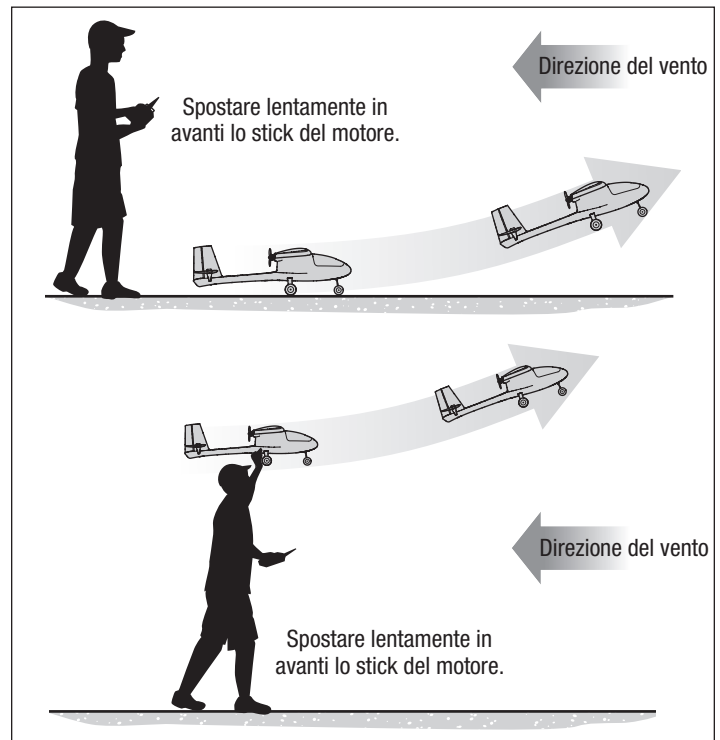

In volo

Lasciare salire l'aereo controvento con il motore al massimo finché non raggiunge circa 91 metri (300 piedi) di quota, poi ridurre il motore al 50%. Effettuare solo movimenti ridotti e dolci sugli stick per vedere come reagisce l'aereo.

Volare con il muso del modello rivolto verso di sé è una delle cose più difficili da imparare. Fare pratica volando in ampi cerchi ad alta quota.

Se ci si accorge di avere perso il controllo dell'aereo durante il volo, premere il tasto dell'Antipanico alla riporterà l'aereo in volo livellato.

AVVISO: in caso di impatto imminente, attivare il throttle hold o abbassare rapidamente il comando motore e il trim del motore. In caso contrario possono verificarsi danni più estesi alla cellula e anche all'ESC e al motore.

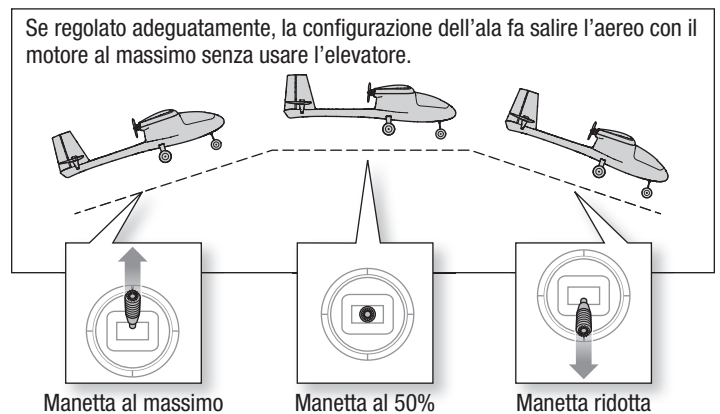

LVC (spegnimento per bassa tensione)

La funzione LVC è inserita nell'ESC per proteggere la batteria dalla sovrascarica. Se la carica della batteria scende troppo, l'LVC limita la potenza fornita al motore. L'aereo inizia a rallentare e si sente il motore pulsare. Appena ci si accorge che la potenza del motore diminuisce, far atterrare immediatamente l'aereo e caricare la batteria di bordo.

AVVISO: volare ripetutamente fino a che il motore pulsa, potrebbe danneggiare la batteria.

Dopo l'uso collegare e togliere la batteria LiPo dall'aereo per evitare una lenta scarica. Prima di mettere via la batteria LiPo per lungo tempo conviene caricarla a metà. Durante la conservazione bisogna accertarsi che la tensione della batteria non scenda sotto i 3 V per cella.

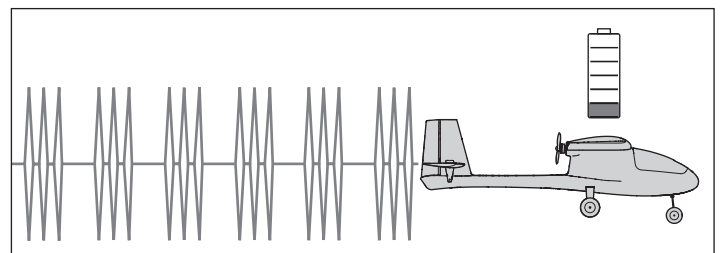

Atterraggio

1. Ridurre la potenza del motore a circa il 50% per rallentare.
2. Volare sottovento oltre il termine della pista.
3. Girare l'aereo controvento e allinearlo con il centro della pista.
4. Continuare a ridurre la potenza del motore e iniziare a scendere verso la pista, tenendo le ali a livello durante l'avvicinamento. Cercare di far sì che l'aereo si trovi a circa 3 metri (10 piedi) di quota quando oltrepassa la soglia della pista.
5. Mentre sorvola la soglia della pista, ridurre completamente il comando motore.
6. Quando l'aereo sta per toccare terra, tirare leggermente il comando dell'elevatore per ottenere una richiamata che fa alzare il muso dell'aereo e lo fa planare dolcemente.

AVVISO: in caso di impatto imminente, attivare il throttle hold o abbassare rapidamente il comando motore e il trim del motore. In caso contrario, si corre il rischio di danni più estesi alla cellula e anche all'ESC e al motore.

IMPORTANTE: al termine del volo, non lasciare l'aeromodello al sole. Non lasciare l'aeromodello in un luogo chiuso e caldo, come un'auto al sole. Farlo può provocare danni al materiale espanso.

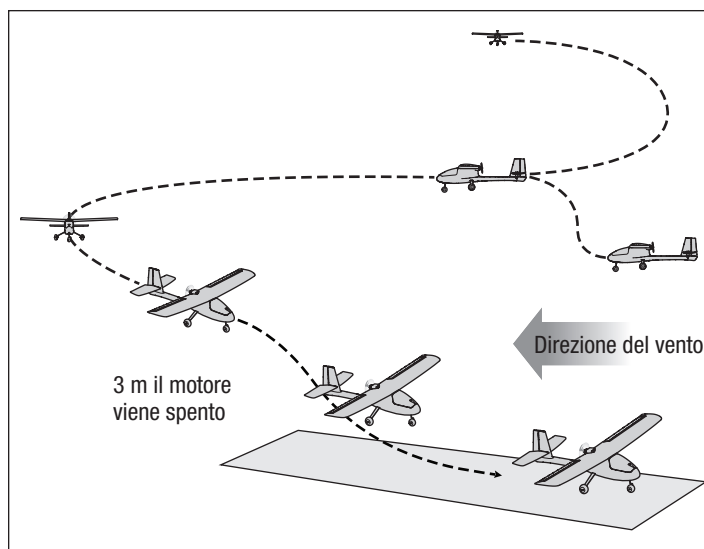

Regolazione dei trim dell'aereo

Regolare i trim in volo

Se con il motore al 50% e gli stick centrati l'aereo devia, volare controvento e premere i tasti dei trim come indicato nella tabella finché l'aeromodello non assume una traiettoria di volo ragionevolmente dritta e livellata.

- Si consiglia di effettuare le regolazioni in condizioni di vento calmo.
- Prima di regolare i trim, l'interruttore della modalità di volo SAFE Plus deve essere impostato su Esperto (posizione 2).

Dopo avere agito sui trim in volo, far atterrare l'aereo e passare alla sezione Regolare manualmente i trim per impostare meccanicamente i trim.

La trasmittente DXe RTF inclusa dispone di pulsanti trim elettronici. Essa emette un debole segnale acustico ad ogni pressione dei pulsanti dei trim in tutte le direzioni. Tenendo premuto il pulsante in qualsiasi direzione la regolazione avanza velocemente finché il pulsante non viene rilasciato o il trim non raggiunge il fine corsa. Se il pulsante del trim non emette segnali acustici quando viene premuto, il trim è a fine corsa. La posizione centrale è indicata da un segnale leggermente più forte.

Regolare manualmente i trim

ATTENZIONE: non eseguire lavori di manutenzione con l'elica montata sull'aeromodello. Se il motore si avvia accidentalmente, potrebbe provocare lesioni o danni gravi.

Prima di regolare manualmente i trim, l'interruttore della modalità di volo SAFE Plus deve essere impostato su Esperto (posizione 2).

Durante la regolazione manuale dei trim l'aeromodello deve essere mantenuto fermo. Con i valori dei trim impostati in volo ancora presenti sulla trasmittente, annotare una per una le posizioni di tutte le superfici di controllo.

Regolare la forcella su ciascuna superficie di controllo in modo da posizionarla così com'era con il trim in offset.

1. Rimuovere la forcella dalla squadretta.
2. Girare la forcella (come indicato) per allungare o accorciare l'asta di comando.
3. Chiudere la forcella sulla squadretta e far scorrere il tubetto verso la squadretta per fissare la forcella.
4. Passare alla superficie di controllo successiva.

Dopo avere centrato tutti i trim, riportare le impostazioni dei trim sulla trasmittente in posizione neutra premendo i pulsanti dei trim di ciascuna superficie finché la trasmittente non emette un forte segnale acustico indicando che il trim è centrato.

	Sbandamento dell'aereo	Correzione richiesta
Elevatore		 Trim elevatore
		 Trim elevatore
Alettone		 Trim alettone
		 Trim alettone
Timone		 Trim timone
		 Trim timone

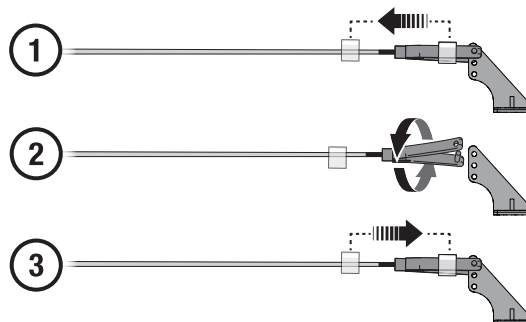





Controlli dopo il volo

1. Attivare il throttle cut
2. Evitando la zona dell'elica e l'arco dell'elica, scollegare la batteria di volo dall'aereo
3. Spegnerne la trasmittente
4. Ricaricare la batteria di volo

5. Controllare l'eventuale presenza di parti della cellula allentate o danneggiate
6. Riparare o sostituire le eventuali parti danneggiate
7. Conservare la batteria di bordo separata dall'aereo e tenere sotto controllo la sua carica
8. Tenere nota delle condizioni del volo e dei risultati per pianificare i voli successivi

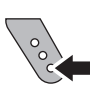
Impostazioni di fabbrica delle squadrette e dei bracci dei servocomandi

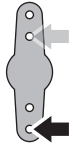
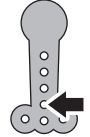
La figura mostra le impostazioni raccomandate per i fori dei bracci dei servo e delle squadrette.

	Elevatore	Alettoni	Timone	Ruota anteriore
Braccetti dei servi				
Squadrette di controllo				

Manutenzione e riparazioni

AVVERTENZA: non eseguire questa o altre operazioni di manutenzione con l'elica montata sull'aeromodello. Se il motore si avvia accidentalmente, potrebbe provocare lesioni o danni gravi.

AVVISO: I danni dovuti a un impatto col suolo non sono coperti dalla garanzia.

AVVISO: dopo un impatto o sostituzione, verificare che il ricevitore sia rimasto al suo posto nella fusoliera. Se si sostituisce il ricevitore, installare il nuovo ricevitore nella stessa posizione e con lo stesso orientamento di quella originale per evitare danni.

La riparazione del materiale espanso è possibile usare qualsiasi adesivo (colla a caldo, colla CA [adesivo cianoacrilato], colla epossidica, ecc.).

L'uso di acceleratori per colla CA può danneggiare la vernice dell'aeromodello. NON maneggiare l'aeromodello fino a quando l'acceleratore non è completamente asciutto.

Se la riparazione non è possibile, consultare l'elenco dei ricambi per ordinarli con il rispettivo codice articolo.

Manutenzione dei componenti di trazione

AVVERTENZA: scollegare sempre la batteria di bordo dal modello prima di rimuovere l'elica.

Smontaggio

1. Rimuovere l'ala dall'aereo.
2. Usare una chiave a brugola da 2,5 mm all'interno del vano motore per rimuovere le quattro viti **(A)** dal montaggio motore.
3. Scollegare i cavi del motore dall'ESC e tirare il motore **(B)** dal montaggio. Montare in ordine inverso.

Se, dopo l'assemblaggio, il motore gira nella direzione errata, spostare le connessioni di due cavi motore/ESC qualsiasi.

Consigli per il montaggio

- Se, dopo l'assemblaggio, il motore gira nella direzione errata, spostare le connessioni di due cavi motore/ESC qualsiasi.
- Le lettere in rilievo sull'elica deve essere rivolta verso il motore per un corretto funzionamento dell'elica.

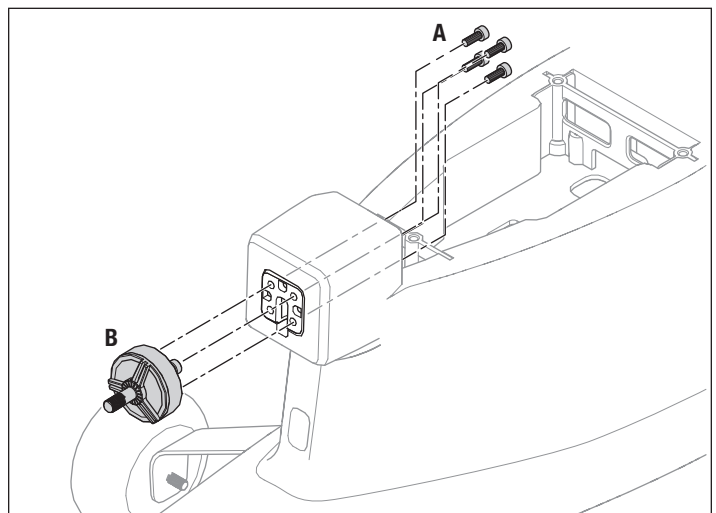

Guida alla risoluzione dei problemi AS3X

Problema	Possibile causa	Soluzione
Il trimmaggio cambia quando si commuta modalità di volo	Il trim non è al centro	Se il trimmaggio richiede più di 8 scatti, riportare il trim al centro e regolare i collegamenti meccanici
	Il sub trim non è al centro	Non usare i sub-trim. Regolare i rinvii meccanici

Guida alla risoluzione dei problemi

Problema	Possibile causa	Soluzione
L'aeromodello non funziona	La trasmittente e la ricevente sono scollegati	Connettere nuovamente il sistema seguendo le istruzioni riportate in questo manuale
	Le batterie AA della trasmittente sono scariche o installate in maniera errata come indicato dal LED tenue o spento sulla trasmittente o dall'allarme batterie scariche	Controllare la polarità delle batterie o sostituirle con batterie AA nuove
	Collegamento elettrico assente	Premere i connettori l'uno contro l'altro per fissarli bene
	La batteria di volo non è carica	Caricare completamente la batteria
	Una caduta ha danneggiato la radio all'interno della fusoliera	Sostituire la fusoliera o la ricevente
L'aeromodello continua a dirigersi in una certa direzione	Il timone o il trim del timone non è regolato correttamente	Correggere le regolazioni degli stick, poi atterrare e regolare manualmente le barrette di rinvio degli alettoni e/o del timone in modo da non dover regolare la trasmittente
	L'alettone o il trim dell'alettone non è regolato correttamente	Correggere le regolazioni degli stick o correggere manualmente la posizione degli alettoni
L'aeromodello si pilota difficilmente	Le ali o la coda sono danneggiati	Sostituire la parte danneggiata
	Elica danneggiata	Atterrare immediatamente e sostituire l'elica danneggiata
	Il baricentro è arretrato rispetto alla posizione raccomandata	Spostare la batteria in avanti, non volare finché non si ottiene il baricentro corretto
Il muso dell'aeromodello si impenna con il motore a metà corsa	Il vento è troppo forte o ci sono delle raffiche	Posticipare il volo finché il vento non diminuisce
	L'assetto dell'elevatore è troppo elevato	Se il trim deve essere regolato con più di 4 clic premendo l'apposito pulsante, regolare la lunghezza dell'asta di comando
	La batteria non è installata in posizione corretta.	Spostarla in avanti di circa 2,5/5 cm (1/2")
L'aeromodello non sale	La batteria non è completamente carica	Caricare completamente la batteria prima di volare
	Potrebbe essere necessario regolare la posizione 'giù' dell'elevatore	Regolare la posizione 'su' dell'elevatore
	Elica danneggiata o installata in modo errato	Atterrare immediatamente, sostituire o installare correttamente l'elica
È difficile lanciare l'aeromodello controvento	Si sta lanciando l'aereo sottovento o con vento laterale	Lanciare sempre l'aereo controvento
Il tempo di volo è troppo breve	La batteria non è completamente carica	Ricaricare la batteria
	Si sta volando con il motore costantemente al massimo	Volare con il motore appena oltre la metà della corsa per aumentare il tempo di volo
	La velocità del vento è troppo elevata per volare in sicurezza	Volare in una giornata più calma
	Elica danneggiata	Sostituire l'elica
L'aeromodello vibra	L'elica, l'ogiva o il motore è danneggiato/a	Stringere o sostituire le parti
Il timone, gli alettoni o l'elevatore non si muovono liberamente	Aste di comando o cerniere danneggiate o bloccate	Riparare i danni o sbloccare
L'aeromodello non si collega (durante il binding) alla trasmittente	La trasmittente è troppo vicina all'aeromodello durante la procedura di connessione	Tenere la trasmittente accesa, allontanarla di circa un metro dall'aeromodello, scollegare e poi ricollegare la batteria all'aeromodello
	Aeromodello o trasmittente troppo vicini a grossi oggetti metallici, a una sorgente wireless o a un'altra trasmittente	Spostare l'aeromodello e la trasmittente in un altro posto e provare a connettere di nuovo
	Il connettore di binding non è inserito correttamente	Installare il connettore di binding e connettere l'aeromodello alla trasmittente
	Batteria di volo/batteria trasmittente quasi scarica	Sostituire/ricaricare le batterie
L'aeromodello non si connette (dopo il binding) alla trasmittente	La trasmittente è troppo vicina all'aeromodello durante la procedura di connessione	Tenere la trasmittente accesa, allontanarla di circa un metro dall'aeromodello, scollegare e poi ricollegare la batteria all'aeromodello
	Aeromodello o trasmittente troppo vicini a grossi oggetti metallici, a una sorgente wireless o a un'altra trasmittente	Spostare l'aeromodello e la trasmittente in un'altra posizione e provare di nuovo la connessione
	Il connettore di binding è lasciato inserito	Riassociare la trasmittente all'aeromodello e rimuovere il connettore di binding prima di ripristinare l'alimentazione
	La batteria dell'aeromodello/della trasmittente è troppo scarica	Sostituire/ricaricare le batterie
	La trasmittente è stata connessa a un modello diverso (usando dei protocolli DSM differenti)	Connettere l'aeromodello al trasmettitore
Dopo essere stati adeguatamente regolati, l'alettone e/o il timone non sono in posizione neutra quando la batteria viene inserita	Il modello è stato spostato durante l'accensione iniziale	Scollegare e ricollegare la batteria di bordo, tenendo immobile l'aeromodello per almeno 5 secondi

Pezzi di ricambio

Pezzo #	Descrizione
HBZ3801	Fusoliera con servi
HBZ3802	Calotta
HBZ3803	Set ali con servi
HBZ3804	Set alette orizzontali
HBZ3805	Carrello anteriore con ruotino
HBZ3806	Set carrello di atterraggio principale
HBZ3807	Elica (2)
HBZ3808	30A ESC
HBZ3809	Motore 2306-2250
SPMAR636	Ricevitore AR636 AS3X Sport a 6 canali
SPMR1000	Solo trasmettente DXe
SPMSA390	Servo 8g
SPMX22003S30	SMART 2200 mAh 3S 11,1V 30C LiPo; IC3
SPMXC1020	Caricabatterie USB S120 USB-C SMART, 1x20W
HBZ3810	Set bulloneria

Garanzia

Periodo di garanzia

Garanzia esclusiva - Horizon Hobby, LLC (Horizon) garantisce che il prodotto acquistato (il "Prodotto") sarà privo di difetti relativi ai materiali e di eventuali errori di montaggio alla data di acquisto. Il periodo di garanzia è conforme alle disposizioni legali del paese nel quale il prodotto è stato acquistato. Tale periodo di garanzia ammonta a 6 mesi e si estende ad altri 18 mesi dopo tale termine.

Limiti della garanzia

(a) La garanzia è limitata all'acquirente originale (Acquirente) e non è cedibile a terzi. L'acquirente ha il diritto a far riparare o a far sostituire la merce durante il periodo di questa garanzia. La garanzia copre solo quei prodotti acquistati presso un rivenditore autorizzato Horizon. Altre transazioni di terze parti non sono coperte da questa garanzia. La prova di acquisto è necessaria per far valere il diritto di garanzia. Inoltre, Horizon si riserva il diritto di cambiare o modificare i termini di questa garanzia senza alcun preavviso e di escludere tutte le altre garanzie già esistenti.

(b) Horizon non si assume alcuna garanzia per la disponibilità del prodotto, per l'adeguatezza o l'idoneità del prodotto a particolari previsti dall'utente. È sola responsabilità dell'acquirente il fatto di verificare se il prodotto è adatto agli scopi da lui previsti.

(c) Richiesta dell'acquirente – spetta soltanto a Horizon, a propria discrezione riparare o sostituire qualsiasi prodotto considerato difettoso e che rientra nei termini di garanzia. Queste sono le uniche rivalse a cui l'acquirente si può appellare, se un prodotto è difettoso.

Horizon si riserva il diritto di controllare qualsiasi componente utilizzato che viene coinvolto nella rivalsa di garanzia. Le decisioni relative alla sostituzione o alla riparazione sono a discrezione di Horizon. Questa garanzia non copre dei danni superficiali o danni per cause di forza maggiore, uso errato del prodotto, un utilizzo che viola qualsiasi legge, regolamentazione o disposizione applicabile, negligenza, uso ai fini commerciali, o una qualsiasi modifica a qualsiasi parte del prodotto.

Questa garanzia non copre danni dovuti ad un'installazione errata, ad un funzionamento errato, ad una manutenzione o un tentativo di riparazione non idonei a cura di soggetti diversi da Horizon. La restituzione del prodotto a cura dell'acquirente, o da un suo rappresentante, deve essere approvata per iscritto dalla Horizon.

Limiti di danno

Horizon non si riterrà responsabile per danni speciali, diretti, indiretti o consequenziali; perdita di profitto o di produzione; perdita commerciale connessa al prodotto, indipendentemente dal fatto che la richiesta si basa su un contratto o sulla garanzia. Inoltre la responsabilità di Horizon non supera mai in nessun caso il prezzo di acquisto del prodotto per il quale si chiede la responsabilità. Horizon non ha alcun controllo sul montaggio, sull'utilizzo

Pezzi opzionali

Pezzo #	Descrizione
DYNC2030	Caricabatterie Prophet Sport Mini 50 W
EFLA111	Verificatore di tensione celle batteria LiPo
SPM6716	Custodia trasmettente DSMR Spektrum
SPM6722	Custodia TX velivolo singolo Spektrum
SPMA3051	Prolunga servo standard 6"
SPMR12000	Solo trasmettente iX12 12 canali
SPMR8100	Solo trasmettente DX8e 8 canali
SPMR9910	Solo trasmettente DX9 nera MD2
SPMXBC100	Batteria SMART e tester servo
SPMXC1000	Caricabatterie SMART S1200 DC, 1x200 W
SPMXC10201	Alimentatore 30A 540W

o sulla manutenzione del prodotto o di combinazioni di vari prodotti. Quindi Horizon non accetta nessuna responsabilità per danni o lesioni derivanti da tali circostanze. Con l'utilizzo e il montaggio del prodotto l'utente acconsente a tutte le condizioni, limitazioni e riserve di garanzia citate in questa sede. Qualora l'utente non fosse pronto ad assumersi tale responsabilità associata all'uso del prodotto, si suggerisce di restituire il prodotto intatto, mai usato e immediatamente presso il venditore.

Indicazioni di sicurezza

Questo è un prodotto sofisticato di hobbistica e non è un giocattolo. Esso deve essere manipolato con cautela, con giudizio e richiede delle conoscenze basilari di meccanica e delle facoltà mentali di base. Se il prodotto non verrà manipolato in maniera sicura e responsabile potrebbero risultare delle lesioni, dei gravi danni a persone, al prodotto o all'ambiente circostante. Questo prodotto non è concepito per essere usato dai bambini senza una diretta supervisione di un adulto. Il manuale del prodotto contiene le istruzioni di sicurezza, di funzionamento e di manutenzione del prodotto stesso. È fondamentale leggere e seguire tutte le istruzioni e le avvertenze nel manuale prima di mettere in funzione il prodotto. Solo così si eviterà un utilizzo errato e si preverranno incidenti, lesioni o danni.

Domande, assistenza e riparazioni

Il vostro negozio locale e/o luogo di acquisto non possono fornire garanzie di assistenza o riparazione senza previo colloquio con Horizon. Questo vale anche per le riparazioni in garanzia. Quindi in tali casi bisogna interpellare un rivenditore, che si metterà in contatto subito con Horizon per prendere una decisione che vi possa aiutare nel più breve tempo possibile.

Manutenzione e riparazione

Se il prodotto deve essere ispezionato o riparato, si prega di rivolgersi ad un rivenditore specializzato o direttamente ad Horizon. Il prodotto deve essere imballato con cura. Bisogna far notare che i box originali solitamente non sono adatti per effettuare una spedizione senza subire alcun danno. Bisogna effettuare una spedizione via corriere che fornisce una tracciabilità e un'assicurazione, in quanto Horizon non si assume alcuna responsabilità in relazione alla spedizione del prodotto. Inserire il prodotto in una busta assieme ad una descrizione dettagliata degli errori e ad una lista di tutti i singoli componenti spediti. Inoltre abbiamo bisogno di un indirizzo completo, di un numero di telefono per chiedere ulteriori domande e di un indirizzo e-mail.

Garanzia e riparazione

Le richieste in garanzia verranno elaborate solo se è presente una prova d'acquisto in originale proveniente da un rivenditore specializzato autorizzato, nella quale è ben visibile la data di acquisto. Se la garanzia viene confermata, allora il prodotto verrà riparato o sostituito. Questa decisione spetta esclusivamente a Horizon Hobby.

Riparazioni a pagamento

Se bisogna effettuare una riparazione a pagamento, effettueremo un preventivo che verrà inoltrato al vostro rivenditore. La riparazione verrà effettuata dopo l'autorizzazione da parte del vostro rivenditore. La somma per la riparazione dovrà essere pagata al vostro rivenditore. Le riparazioni a pagamento avranno un costo minimo di 30 minuti di lavoro e in fattura includeranno le spese di restituzione. Qualsiasi riparazione non pagata e non richiesta entro 90 giorni verrà considerata abbandonata e verrà gestita di conseguenza.

ATTENZIONE: Le riparazioni a pagamento sono disponibili solo sull'elettronica e sui motori. Le riparazioni a livello meccanico, soprattutto per gli elicotteri e le vetture RC, sono molto costose e devono essere effettuate autonomamente dall'acquirente.

10/15

Garanzia e Assistenza - Informazioni per i contatti

Stato di acquisto	Horizon Hobby	Telefono/Indirizzo e-mail	Indirizzo
Unione Europea	Horizon Technischer Service Sales: Horizon Hobby GmbH	service@horizonhobby.de +49 (0) 4121 2655 100	Hanskampring 9 D 22885 Barsbüttel, Germany

Dichiarazione di conformità per l'Unione europea

CE **HBZ AeroScout S 1.1m RTF (HBZ3800)**
Dichiarazione di conformità UE: Horizon Hobby, LLC dichiara che il presente prodotto è conforme ai requisiti essenziali e ad altre disposizioni rilevanti delle direttive RED e EMC.

Una copia della dichiarazione di conformità UE è disponibile online all'indirizzo: <http://www.horizonhobby.com/content/support-render-compliance>.

HBZ AeroScout S 1.1m BNF Basic (HBZ3850)
Dichiarazione di conformità UE: Horizon Hobby, LLC dichiara che il presente prodotto è conforme ai requisiti essenziali e ad altre disposizioni rilevanti delle direttive RED e EMC.

Istruzioni del RAEE per lo smaltimento da parte di utenti dell'Unione Europea



Questo prodotto non deve essere smaltito assieme ai rifiuti domestici. Al contrario, l'utente è responsabile dello smaltimento di tali rifiuti che devono essere portati in un centro di raccolta designato per il riciclaggio di rifiuti elettrici e apparecchiature elettroniche. La raccolta differenziata e il riciclaggio di tali rifiuti

provenienti da apparecchiature nel momento dello smaltimento aiuteranno a preservare le risorse naturali e garantiranno un riciclaggio adatto a proteggere il benessere dell'uomo e dell'ambiente. Per maggiori informazioni sui centri di raccolta, contattare il proprio ufficio locale, il servizio di smaltimento rifiuti o il negozio presso il quale è stato acquistato il prodotto.



© 2019 Horizon Hobby, LLC

HobbyZone, the HobbyZone logo, E-flite, SAFE, the SAFE logo, DSM, DSM2, DSMX, IC3, Bind-N-Fly, the BNF logo, and the Horizon Hobby logo are trademarks or registered trademarks of Horizon Hobby, LLC. The Spektrum trademark is used with permission of Bachmann Industries, Inc. US 9,056,667. US 8,672,726. D774,933. US 9,930,567.

www.horizonhobby.com

Created 03/19

59990

HBZ3800, HBZ3850