

SPEKTRUM®

SRS6000 INSTRUCTION MANUAL

SRS6000 BEDIENUNGSANLEITUNG

MANUEL D'UTILISATION SRS6000

MANUALE DI ISTRUZIONI SRS6000

AVVISO

Tutte le istruzioni, le garanzie e gli altri documenti pertinenti sono soggetti a cambiamenti a totale discrezione di Horizon Hobby, LLC. Per una documentazione aggiornata sul prodotto, visitare il sito horizonhobby.com e fare clic sulla sezione Support del prodotto.

Significato dei termini usati

Nella documentazione relativa al prodotto vengono utilizzati i seguenti termini per indicare i vari livelli di pericolo potenziale durante l'uso del prodotto:

AVVISO: indica procedure che, se non debitamente seguite, possono determinare il rischio di danni alle cose e il rischio minimo o nullo di lesioni alle persone.

ATTENZIONE: indica procedure che, se non debitamente seguite, determinano il rischio di danni alle cose e di gravi lesioni alle persone.

AVVERTENZA: indica procedure che, se non debitamente seguite, determinano il rischio di danni alle cose, danni collaterali e gravi lesioni alle persone o il rischio elevato di lesioni superficiali alle persone.

Almeno 14 anni. Non è un giocattolo.



AVVERTENZA: Leggere TUTTO il manuale di istruzioni e familiarizzare con le caratteristiche del prodotto prima di farlo funzionare. Un uso improprio del prodotto può causare danni al prodotto stesso e alle altre cose e gravi lesioni alle persone.

Questo è un prodotto sofisticato per appassionati di modellismo. Deve essere azionato in maniera attenta e responsabile e richiede alcune conoscenze basilari di meccanica. L'uso improprio o irresponsabile di questo prodotto può causare lesioni alle persone e danni al prodotto stesso o alle altre cose. Questo prodotto non deve essere utilizzato dai bambini senza la diretta supervisione di un adulto. Non tentare di smontare, utilizzare componenti incompatibili o modificare il prodotto in nessun caso senza previa approvazione di Horizon Hobby, LLC. Questo manuale contiene le istruzioni per la sicurezza, l'uso e la manutenzione del prodotto. È fondamentale leggere e seguire tutte le istruzioni e le avvertenze del manuale prima di montare, impostare o utilizzare il prodotto, al fine di utilizzarlo correttamente e di evitare di causare danni alle cose o gravi lesioni alle persone.



ATTENZIONE PER I PRODOTTI CONTRAFFATTI: Raccomandiamo di acquistare sempre da rivenditori autorizzati Horizon per essere sicuri di avere un prodotto originale di alta qualità. Horizon rifiuta qualsiasi tipo di assistenza in garanzia di prodotti contraffatti o che dichiarano compatibilità con DSM o Spektrum.

AVVISO: Questo prodotto è rivolto esclusivamente a veicoli ed aerei di tipo hobbistico senza pilota a bordo e controllati a distanza. Al di fuori di questo utilizzo, Horizon Hobby declina ogni responsabilità e non riconosce interventi in garanzia.

REGISTRAZIONE DELLA GARANZIA

Visitare oggi stesso il sito www.spektrumrc.com/registration per registrare il prodotto.

Registrazione della garanzia

Visitare oggi stesso il sito www.spektrumrc.com/registration per registrare il prodotto.

COMPONENTI IMPERMEABILI

Il vostro nuovo ricevitore Spektrum è stato progettato e costruito per poter usare il vostro veicolo sul bagnato, incluse pozzanghere, ruscelli, erba bagnata, neve e anche pioggia.

Sebbene sia resistente all'acqua, questo componente non è stato progettato per stare immerso in acqua per lunghi periodi e NON si può trattare come fosse un sottomarino. Inoltre molte parti metalliche, inclusi viti e dadi, come pure i contatti sui cavi elettrici, sono suscettibili di corrosione se non si fa una particolare manutenzione dopo l'uso in condizioni di bagnato.

Per prolungare al massimo le prestazioni nel tempo vostro ricevitore e tenere valida la garanzia, lo si può usare solo nel modo descritto nella sezione "Condizioni d'uso" di questo manuale. In aggiunta, le procedure descritte nella sezione "Manutenzione in condizioni di bagnato", si devono applicare regolarmente se si sceglie di usarlo in queste condizioni. Se non siete disposti ad eseguire questa manutenzione aggiuntiva, allora dovete evitare di utilizzare il veicolo in condizioni di bagnato.



ATTENZIONE: La mancata applicazione di queste cautele mentre si usa questo prodotto e il rispetto delle seguenti precauzioni, potrebbe portare ad un malfunzionamento del prodotto e/o ad invalidare la garanzia.

Precauzioni generali

Leggere attentamente le procedure di manutenzione in condizioni di bagnato, per essere sicuri di avere tutte le attrezzature necessarie per questo scopo.

Non utilizzate il vostro ricevitore quando c'è il rischio che entri in contatto con acqua salata (acqua marina o acqua proveniente da una strada su cui sia stato sparso del sale), acqua contaminata o inquinata. L'acqua salata è molto conduttiva e altamente corrosiva, perciò bisogna usare molta cautela.

Condizioni di utilizzo

Questo ricevitore funzionerà correttamente in ognuna delle seguenti situazioni:

- 2 ore di funzionamento continuo in erba o vegetazione coperta da rugiada (bagnata).
- 2 ore di funzionamento continuo in nebbia fitta (95% di umidità, aria satura, condensazione di acqua).
- 1 ora di funzionamento continuo in pioggia leggera (< di 2,5 mm/ora).
- 15 minuti di funzionamento continuo sotto la pioggia intensa (> 7,6 mm/ora).
- 1 ora di funzionamento continuo con nevischio leggero (< di 2,5 mm/ora).
- 1 ora di funzionamento continuo con neve leggera (< di 6,35 mm/ora).

- 45 minuti di funzionamento continuo stando fermi o correndo in acqua dolce corrente (il livello dell'acqua dovrebbe stare sempre sotto al telaio del veicolo), o spruzzi costanti di acqua, senza alcuna immersione dei componenti impermeabili.
- 5 minuti di funzionamento continuo stando fermi o correndo in acqua dolce corrente (il livello dell'acqua non dovrebbe mai superare i 10 mm al di sopra del telaio del veicolo), spruzzi costanti o frequenti di acqua, immersioni intermittenti dei componenti impermeabili.
- 1 ora di funzionamento continuo in sabbia umida, sporcizia, fango o neve (il loro livello deve sempre stare al disotto del telaio del veicolo), spruzzi costanti senza immersione o copertura dei componenti impermeabili.

Inoltre, se si esegue un'adeguata manutenzione (come descritta più avanti) subito dopo l'esposizione all'acqua, il ricevitore resterà ben protetto dalla corrosione o da altri danni a lungo termine, derivanti dall'acqua.

Manutenzione in condizioni di bagnato

- Risciacquate con cura il fango e la sporcizia dal veicolo con un getto di acqua.
- Togliete la batteria (o le batterie) e asciugate i contatti.
- Se avete a disposizione dell'aria compressa, soffiate sul ricevitore per togliere i residui di acqua eventualmente rimasti nelle piccole fessure e negli angoli. Asciugate l'acqua rimasta all'interno dei connettori.
- Lasciate che il ricevitore si asciughi all'aria prima di riparlo.
L'acqua continuerà a sgocciolare o ad evaporare per alcune ore.

AVVISO: In questi casi non usate acqua sotto pressione per pulire il vostro veicolo.

AVVISO: Il ricevitore è impermeabilizzato per poterlo usare in condizioni di bagnato. Prima di usare il veicolo in queste condizioni, accertatevi che gli altri componenti del veicolo siano impermeabili o resistenti all'acqua.

AVC - CONTROLLO ATTIVO DEL VEICOLO

La tecnologia AVC è una novità Spektrum RC da Horizon Hobby. Questo sistema di stabilizzazione Spektrum aggiunge un nuovo livello di controllo alla vostra esperienza nel pilotaggio RC. La tecnologia AVC utilizza dei sensori per regolare sterzo e motore fornendo una guida più stabile e controllata.

AVVISO: Con il ricevitore SR4210 bisogna usare dei servi digitali. Se si usassero dei servi analogici, le prestazioni del sistema sarebbero ridotte causando anche un surriscaldamento dei servi stessi.

MANUALE SRS6000

Il ricevitore Spektrum SRS6000 DSMR è compatibile con tutti i trasmettitori Spektrum DSMR ed è anche compatibile in modo retroattivo con i trasmettitori DSM2. Il ricevitore SRS6000 NON è compatibile con i trasmettitori DSM. Per un elenco completo dei trasmettitori compatibili, si veda la pagina del prodotto SRS6000 sul sito web spektrumrc.com.

	SRS6000
Tipo	DSMR
Dimensioni (LxWxH)	36.3 x 24.4 x 13.0mm
Canali	6*
Peso	10.9 g
Banda	2.4GHz
Tensione operativa	3.5-9V

*See Aux Channels section below

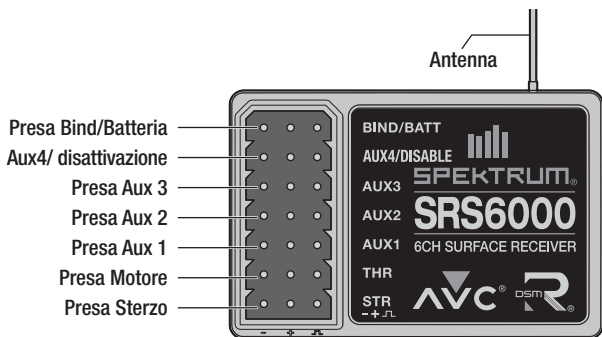

Canali AUX

I canali AUX possono controllare dei servi aggiuntivi oppure alimentare un transponder personale. Se l'AVC è attivo, restano operativi solo 2 canali (sterzo e motore). I canali AUX si possono usare per alimentare un transponder personale o delle luci.

Se l'AVC è attivo, sono operativi solo quattro canali: sterzo, motore, AUX3 e AUX4. I rimanenti canali AUX possono essere utilizzati per alimentare luci o un transponder personale.

Se l'AVC non è attivo (si veda il relativo paragrafo sul manuale), i canali AUX si possono usare per comandare dei servi aggiuntivi.

Collegamenti al ricevitore e installazione

Prima di connettere (binding) il trasmettitore al ricevitore, bisogna aver già installato il ricevitore sul veicolo. Il ricevitore si può montare piatto con l'etichetta rivolta verso l'alto o appoggiandolo su di un fianco. Quando si connette il ricevitore, il sistema AVC riconosce automaticamente l'orientamento del ricevitore. Quando l'etichetta è rivolta verso l'alto, il ricevitore deve essere perfettamente piatto o perfettamente perpendicolare quando è montato su di un fianco. Se il ricevitore fosse inclinato anche leggermente, l'AVC non funzionerebbe correttamente. Se si cambia l'orientamento del ricevitore dopo la connessione, bisogna rifarla per avere un funzionamento corretto.

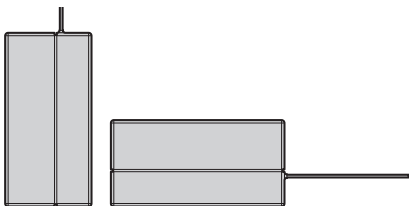

Installare il ricevitore sul veicolo usando il nastro in spugna biadesiva fornito, in questo modo, oltre a tenere fermo il ricevitore, lo si protegge anche dalle vibrazioni.

IMPORTANTE: Per installare il ricevitore SRS6000 non usare materiale a strappo, altrimenti si andrebbe a influire sulle prestazioni del sistema AVC.

Montare l'antenna nella parte alta del veicolo usando un tubetto per tenerla lontano dal telaio, più è alta e meglio riceve il segnale.

AVVISO: Non tagliare o modificare l'antenna.

Failsafe

Nel malaugurato caso che si perda il collegamento radio durante l'utilizzo, il ricevitore manderà il servo del motore nella posizione neutra (motore al minimo). Se si accende il ricevitore prima del trasmettitore, il ricevitore entrerà in modalità Failsafe portando il canale del motore nel suo punto neutro. Quando si accende il trasmettitore, tutto torna normale.

IMPORTANTE: Il Failsafe si attiva solo nel caso che venga perso il segnale del suo trasmettitore. Non si attiverà se la batteria del ricevitore scende sotto alla sua tensione minima o se il ricevitore non è più alimentato.

Installazione con Regolatore elettronico

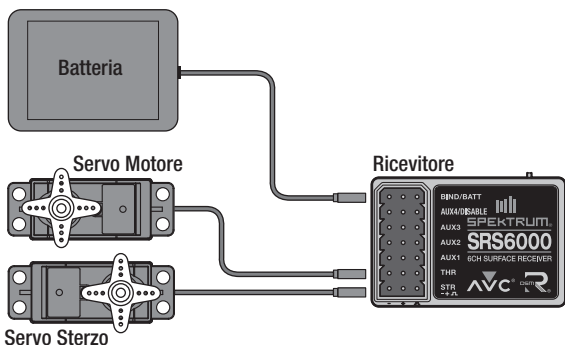

Installazione con pacco batteria

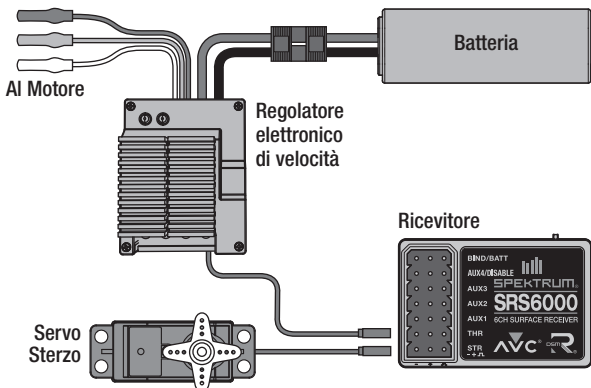

IMPORTANTE: Se sul trasmettitore si regolano i trim di sterzo e motore, per registrare la loro posizione bisogna spegnere e riaccendere il ricevitore. In caso contrario il sistema AVC non funzionerebbe regolarmente.

Connessione (Binding) del ricevitore al trasmettitore

Questa procedura programma il ricevitore a riconoscere il numero unico GUID del "suo" trasmettitore. Una volta connesso, il ricevitore risponderà solo a quel trasmettitore.

Connettere e calibrare il ricevitore

Tutte le volte che si entra nella procedura di connessione bisogna calibrare il ricevitore.

IMPORTANTE: Bisogna attenersi scrupolosamente alla seguente procedura per avere l'AVC che funziona correttamente.

1. Inserire il Bind Plug nella presa BIND del ricevitore.
2. Accendere il ricevitore. Il LED arancio lampeggia indicando che il ricevitore è pronto per la connessione.
3. Sul trasmettitore centrare ST TRIM e TH TRIM.
4. Mettere il trasmettitore in modalità per la connessione (bind).
5. La procedura di connessione è completa quando il LED arancio del ricevitore resta acceso fisso.
6. Con il grilletto del trasmettitore mettere il motore al massimo.
7. Portare il grilletto del trasmettitore nella posizione di massimo freno, poi riportarlo al centro.
8. Portare il volantino del trasmettitore completamente a destra.
9. Portare il volantino del trasmettitore completamente a sinistra, poi riportarlo al centro. Il LED arancio lampeggia una volta.
10. Quando la procedura di connessione e di calibrazione sono terminate, si può togliere il Bind Plug.
11. Spegnerne il trasmettitore.

IMPORTANTE: Nei seguenti casi bisogna rifare la connessione fra trasmettitore e ricevitore:

- Si è fatto un Reverse dopo la connessione
- Si è cambiata una corsa dopo la connessione
- Si vuole usare il ricevitore con un altro modello in memoria

Se si cambia il Reverse di un servo o si regola una corsa, l'AVC non lavorerà correttamente.

Disabilitare la funzione di assistenza alla stabilità

Se si partecipa ad una gara, potrebbe essere richiesto di disabilitare il sistema AVC. Per disabilitare il sistema AVC, inserire un secondo Bind Plug nella porta Disable prima di fare la connessione.

IMPORTANTE: Tutte le volte che si fa la connessione (bind), bisogna calibrare il ricevitore. Per attivare l'AVC, si veda il relativo paragrafo sul manuale.

IMPORTANTE: La connessione con un servo inserita nella presa AUX4/Disable si disabilita il sistema AVC. Per far funzionare un servo nella presa AUX4 e mantenere il sistema AVC attiva, installare il servo dopo la connessione.

GUIDA ALLA RISOLUZIONE DEI PROBLEMI 2.4GHZ

Problema	Possibile causa	Soluzione
Il sistema non si collega	La trasmittente e la ricevente sono troppo vicine	Spostare la trasmittente da 1 a 3 metri dalla ricevente
	La trasmittente e la ricevente sono troppo vicine a dei grandi oggetti metallici (veicoli, ecc.)	Allontanarsi dai grandi oggetti metallici (veicoli, ecc.)
	Il ricevitore non è connesso con la memoria del modello attivo	Assicurarsi che sia stata selezionata la memoria di modello corretta e che la trasmittente sia collegata al modello
	La trasmittente è stata messa in modalità collegamento e la ricevente non è più collegata	Rifare il collegamento tra trasmettente e ricevente
La ricevente va in modalità Failsafe a poca distanza dalla trasmittente	Controllare l'antenna della ricevente e assicurarsi che non sia tagliata o danneggiata	Sostituirla o contattare il servizio di assistenza Horizon
		Assicurarsi che l'antenna della ricevente si trovi in un tubetto per antenne, al di sopra del veicolo
La ricevente smette di rispondere durante l'utilizzo	Tensione della batteria bassa	Caricare o sostituire la batteria del ricevitore
	I cavi o i connettori tra batteria e ricevente sono danneggiati o lenti	Controllare i cavi e le connessioni tra batteria e ricevente. Riparare o sostituire i cavi e/o i connettori
Le ruote anteriori oscillano	La sensibilità dello sterzo è troppo alta	Ridurre la sensibilità dello sterzo
Quando l'auto slitta o si gira, le ruote anteriori sterzano dalla parte sbagliata	Il canale dello sterzo è stato invertito dopo la calibrazione	Rifare la connessione e calibrare
Quando l'auto slitta o si gira, il motore non si riduce	Il canale del motore è stato invertito dopo la calibrazione	Rifare la connessione e calibrare

Periodo di garanzia

Garanzia esclusiva

Horizon Hobby, LLC, (Horizon) garantisce che i prodotti acquistati (il "Prodotto") sono privi di difetti relativi ai materiali e di eventuali errori di montaggio. Il periodo di garanzia è conforme alle disposizioni legali del paese nel quale il prodotto è stato acquistato. Tale periodo di garanzia ammonta a 6 mesi e si estende ad altri 18 mesi dopo tale termine.

Limiti della garanzia

(a) La garanzia è limitata all'acquirente originale (Acquirente) e non è cedibile a terzi. L'acquirente ha il diritto a far riparare o a far sostituire la merce durante il periodo di questa garanzia. La garanzia copre solo quei prodotti acquistati presso un rivenditore autorizzato Horizon. Altre transazioni di terze parti non sono coperte da questa garanzia. La prova di acquisto è necessaria per far valere il diritto di garanzia. Inoltre, Horizon si riserva il diritto di cambiare o modificare i termini di questa garanzia senza alcun preavviso e di escludere tutte le altre garanzie già esistenti.

(b) Horizon non si assume alcuna garanzia per la disponibilità del prodotto, per l'adeguatezza o l'idoneità del prodotto a particolari previsti dall'utente. È sola responsabilità dell'acquirente il fatto di verificare se il prodotto è adatto agli scopi da lui previsti.

(c) Richiesta dell'acquirente – spetta soltanto a Horizon, a propria discrezione riparare o sostituire qualsiasi prodotto considerato difettoso e che rientra nei termini di garanzia. Queste sono le uniche rivedute a cui l'acquirente si può appellare, se un prodotto è difettoso.

Horizon si riserva il diritto di controllare qualsiasi componente utilizzato che viene coinvolto nella rivalsa di garanzia. Le decisioni relative alla sostituzione o alla riparazione avvengono solo in base alla discrezione di Horizon. Questa garanzia non copre dei danni superficiali o danni per cause di forza maggiore, uso errato del prodotto, negligenza, uso ai fini commerciali, o una qualsiasi modifica a qualsiasi parte del prodotto.

Questa garanzia non copre danni dovuti ad una installazione errata, ad un funzionamento errato, ad una manutenzione o un tentativo di riparazione non idonei a cura di soggetti diversi da Horizon. La restituzione del prodotto a cura dell'acquirente, o da un suo rappresentante, deve essere approvata per iscritto dalla Horizon.

Limiti di danno

Horizon non si riterrà responsabile per danni speciali, diretti, indiretti o consequenziali; perdita di profitto o di produzione; perdita commerciale connessa al prodotto, indipendentemente dal fatto che la richiesta si basa su un contratto o sulla garanzia. Inoltre la responsabilità di Horizon non supera mai in nessun caso il prezzo di acquisto del prodotto per il quale si chiede la responsabilità. Horizon non ha alcun controllo sul montaggio, sull'utilizzo o sulla manutenzione del prodotto o di combinazioni di vari prodotti. Quindi Horizon non accetta nessuna responsabilità per danni o lesioni derivanti da tali circostanze. Con l'utilizzo e il montaggio del prodotto l'utente acconsente a tutte le condizioni, limitazioni e riserve di garanzia citate in questa sede. Qualora l'utente non fosse pronto ad assumersi tale responsabilità associata all'uso del prodotto, si suggerisce di restituire il prodotto intatto, mai usato e immediatamente presso il venditore.

Indicazioni di sicurezza

Questo è un prodotto sofisticato di hobbistica e non è un giocattolo. Esso deve essere manipolato con cautela, con giudizio e richiede delle conoscenze basilari di meccanica e delle facoltà mentali di base. Se il prodotto non verrà manipolato in maniera sicura e responsabile potrebbero risultare delle lesioni, dei gravi danni a persone, al prodotto o all'ambiente circostante. Questo prodotto non è concepito per essere usato dai bambini senza una diretta supervisione di un adulto. Il manuale del prodotto contiene le istruzioni di sicurezza, di funzionamento e di manutenzione del prodotto stesso. È fondamentale leggere e seguire tutte le istruzioni e le avvertenze nel manuale prima di mettere in funzione il prodotto. Solo così si eviterà un utilizzo errato e di preverranno incidenti, lesioni o danni.

Domande, assistenza e riparazioni Il vostro negozio locale e/o luogo di acquisto non possono fornire garanzie di assistenza o riparazione senza previo colloquio con Horizon. Questo vale anche per le riparazioni in garanzia. Quindi in tale casi bisogna interpellare un rivenditore, che si metterà in contatto subito con Horizon per prendere una decisione che vi possa aiutare nel più breve tempo possibile.

Manutenzione e riparazione

Se il prodotto deve essere ispezionato o riparato, si prega di rivolgersi ad un rivenditore specializzato o direttamente ad Horizon. Il prodotto deve essere imballato con cura. Bisogna far notare che i box originali solitamente non sono adatti per effettuare una spedizione senza subire alcun danno. Bisogna effettuare una spedizione via corriere che fornisce una tracciabilità e un'assicurazione, in quanto Horizon non si assume alcuna responsabilità in relazione alla spedizione del prodotto. Inserire il prodotto in una busta assieme ad una descrizione dettagliata degli errori e ad una lista di tutti i singoli componenti spediti. Inoltre abbiamo bisogno di un indirizzo completo, di un numero di telefono per chiedere ulteriori domande e di un indirizzo e-mail.

Garanzia a riparazione

Le richieste in garanzia verranno elaborate solo se è presente una prova d'acquisto in originale proveniente da un rivenditore specializzato autorizzato, nella quale è ben visibile la data di acquisto. Se la garanzia viene confermata, allora il prodotto verrà riparato o sostituito. Questa decisione spetta esclusivamente a Horizon Hobby.

Riparazioni a pagamento

Se bisogna effettuare una riparazione a pagamento, effettueremo un preventivo che verrà inoltrato al vostro rivenditore. La riparazione verrà effettuata dopo l'autorizzazione da parte del vostro rivenditore. La somma per la riparazione dovrà essere pagata al vostro rivenditore. Le riparazioni a pagamento avranno un costo minimo di 30 minuti di lavoro e in fattura includeranno le spese di restituzione. Qualsiasi riparazione non pagata e non richiesta entro 90 giorni verrà considerata abbandonata e verrà gestita di conseguenza.

ATTENZIONE: Le riparazioni a pagamento sono disponibili solo sull'elettronica e sui motori. Le riparazioni a livello meccanico, soprattutto per gli elicotteri e le vetture RC sono molto costose e devono essere effettuate autonomamente dall'acquirente.

Garanzia e Assistenza - Informazioni per i contatti

Land des Kauf	Horizon Hobby	Adresse	Telefon/E-mail Adresse
EU	Horizon Technischer Service	Christian-Junge-Straße 1 25337 Elmshorn Germany	Hanskampring 9 D 22885 Barsbüttel, Germany

Informazioni sulla conformità per l'Unione Europea

CE Horizon Hobby, LLC con la presente dichiara che il prodotto è conforme ai requisiti essenziali e ad altre disposizioni rilevanti della direttiva R&TTE.

Una copia della dichiarazione di conformità per l'Unione Europea è disponibile a: <http://www.horizonhobby.com/content/support-render-compliance>.



Istruzioni del RAEE per lo smaltimento da parte di utenti dell'Unione Europea

Questo prodotto non deve essere smaltito assieme ai rifiuti domestici. Invece è responsabilità dell'utente lo smaltimento di tali rifiuti, che devono essere portati in un centro di raccolta designato per il riciclaggio di rifiuti elettronici. Con tale procedimento si aiuterà preservare l'ambiente e le risorse non verranno sprecate. In questo modo si proteggerà il benessere dell'umanità. Per maggiori informazioni sui punti di riciclaggio si prega di contattare il proprio ufficio locale o il servizio di smaltimento rifiuti.

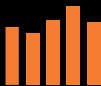

SPEKTRUM®

52931.1

Created 03/17

©2017 Horizon Hobby, LLC. DSM, DSM2, DSMR, Active Vehicle Control, AVC and the Horizon Hobby logo are trademarks or registered trademarks of Horizon Hobby, LLC.

The Spektrum trademark is used with permission of Bachmann Industries, Inc. US 9,320,977.

Other patents pending..