

HORIZON[®]
H O B B Y

E-flite[®]
ADVANCING ELECTRIC FLIGHT

UMX[™] Cessna[®] 182

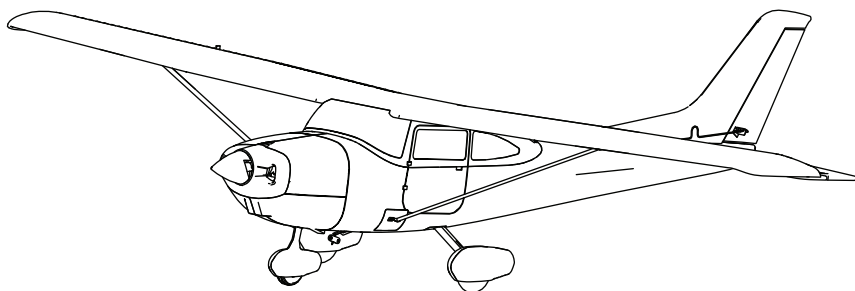

*Instruction Manual
Bedienungsanleitung
Manuel d'utilisation
Manuale di Istruzioni*

SAFE[®] 

SAFE[®] Select Technology, Optional Flight Envelope Protection

Bind-N-Fly[®]
BASIC

AVVISO

Istruzioni, garanzie e tutti gli altri documenti accessori sono soggetti a modifiche a totale discrezione di Horizon Hobby, LLC. Per avere la documentazione aggiornata sul prodotto, visitare il sito Web www.horizonhobby.com e fare clic sulla scheda "support" per questo prodotto.

Significato di termini specialistici

I seguenti termini vengono utilizzati in tutta la documentazione relativa al prodotto per indicare il livello di eventuali danni collegati al suo utilizzo:

AVVISO: procedure che, se non debitamente seguite, espongono a rischio di danni ai beni e a una possibilità minima o nulla di lesioni.

ATTENZIONE: procedure che, se non debitamente seguite, espongono a rischio di danni fisici a oggetti E gravi lesioni a persone.

AVVERTENZA: procedure, che in caso di mancata osservanza, possono provocare danni materiali, danni collaterali e lesioni gravi o portare con forte probabilità a lesioni superficiali.



AVVERTENZA: Leggere TUTTO il manuale di istruzioni e prendere familiarità con le caratteristiche del prodotto, prima di farlo funzionare. Un utilizzo scorretto del prodotto può causare danni al prodotto stesso, alle persone o alle cose, causando gravi lesioni. Questo è un prodotto sofisticato per hobby. Esso deve essere manipolato con cautela, con giudizio e richiede qualche conoscenza di base di meccanica. L'utilizzo improprio o irresponsabile del modello potrebbe causare lesioni, danni al prodotto stesso o nei confronti di terzi. Questo prodotto non è concepito per essere usato dai bambini senza la diretta supervisione di un adulto. Non usare componenti non compatibili o alterare il prodotto in nessuna maniera al di fuori delle istruzioni fornite da Horizon Hobby LLC. Questo manuale contiene istruzioni relative a sicurezza, utilizzo e manutenzione del prodotto. È fondamentale leggere e seguire tutte le istruzioni e le avvertenze nel manuale prima di montare, mettere a punto o usare il prodotto, al fine di usarlo correttamente e di evitare danni o lesioni gravi.

Almeno 14 anni. Non è un giocattolo.

Precauzioni per la sicurezza e avvertimenti

- Tenere sempre una debita distanza di sicurezza in tutte le direzioni intorno al modello per evitare incidenti e lesioni. Questo modello è controllato da un segnale radio soggetto a interferenze da parte di molte fonti esterne che potrebbero causare momentanee perdite di controllo.
- Utilizzare sempre il modello in spazi aperti lontano da veicoli, traffico e gente.
- Seguire sempre attentamente le indicazioni e le avvertenze sia di questo che di altre apparecchiature accessorie (caricabatterie, batterie ricaricabili, ecc.).
- Tenere sempre i componenti chimici, le parti di piccole dimensioni e tutto quello che è elettrico, lontano dalla portata dei bambini.
- Evitare l'esposizione all'acqua di tutte le apparecchiature non particolarmente protette. Anche l'umidità danneggia i componenti elettronici.
- Non mettere in bocca parti del modello perché potrebbe causare lesioni gravi o anche la morte.
- Non utilizzare il modello con le batterie del trasmettitore quasi scariche.
- Tenere sempre l'aereo in vista e sotto controllo.
- Usare sempre batterie completamente cariche.
- Tenere sempre il trasmettitore acceso quando l'aereo è alimentato.
- Staccare sempre le batterie prima dello smontaggio.
- Tenere sempre pulite le parti mobili.
- Mantenere asciutte tutte le parti del modello.
- Lasciare che alcune parti si raffreddino prima di toccarle.
- Staccare sempre le batterie dopo l'uso.
- Accertarsi che il failsafe sia programmato correttamente prima di andare in volo.
- Non utilizzare l'aereo con i cablaggi danneggiati.
- Non toccare le parti mobili.

Indice

Tecnologia SAFE Select.....	44	Elenco di controllo dopo il volo.....	49
Binding del trasmettitore e del ricevitore	44	Manutenzione del gruppo propulsore	50
Spegnimento per bassa tensione (LVC).....	45	Guida alla risoluzione dei problemi.....	51
Impostazione della trasmittente	45	Guida alla risoluzione dei problemi (continua).....	52
Armare il ricevitore/ESC, installazione batteria e baricentro	46	Garanzia	52
Test controllo della direzione.....	47	Informazioni per la garanzia e le riparazioni	54
Test di controllo	48	Dichiarazione di conformità per l'Unione europea.....	54
Impostazioni di fabbrica delle squadrette di controllo.....	48	Recapiti per i ricambi.....	55
Consigli per il volo e riparazioni	49	Parti opzionali e accessori.....	56

Caratteristiche

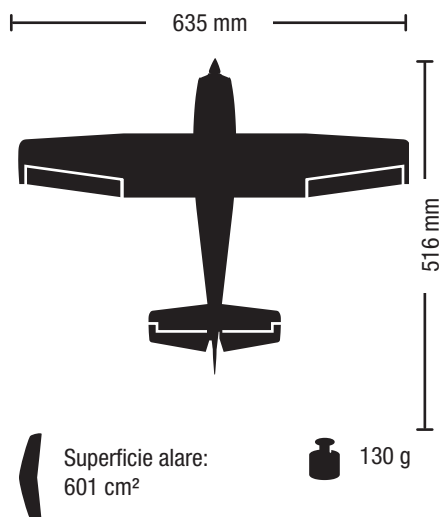

Preinstallati



Motore: outrunner brushless 180 BL
2500 Kv (EFLUM5615)



Ricevente: DSMX 6 canali Ultra Micro AS3X
(EFLU5864)



Servo ultra micro (EFLU5610)

Necessari per completare



Batteria consigliata: LiPo 30C 7,4 V 2S
280 mAh (EFLB2802S30)



Caricabatteria consigliato:
caricabatteria LiPo DC 7,4 V 2S Celetra
(EFLUC1007)



Trasmettitore consigliata:
Spektrum DSM2/DSMX a portata piena
(DXe e superiore)

Elenco di controllo prima del volo

✓	1. Caricare la batteria.
	2. Installare la batteria di volo nell'aereo (dopo averla caricata completamente).
	3. Ricevitore di collegamento al trasmettitore.
	4. Accertarsi che i giunti si muovano liberamente.
	5. Eseguire il test della direzione dei comandi con il trasmettitore.
	6. Eseguire con l'aereo una verifica sulla direzione dei controlli dell'AS3X.

✓	7. Impostare le riduzioni di corsa.
	8. Impostare il centro di gravità.
	9. Eseguire il controllo della portata del sistema radio.
	10. Trovare un'area sicura e aperta.
	11. Pianificare il volo in base alle condizioni del campo.
	12. Impostare il timer su 6 minuti per il primo volo.

Per registrare il prodotto visita il sito www.e-fliterc.com

Tecnologia SAFE Select

L'avanzata tecnologia SAFE Select permette di affrontare il primo volo in tutta sicurezza, senza complesse programmazioni della trasmittente. **Posizionare l'interruttore GEAR (canale 5) su 0 per attivare la tecnologia SAFE Select.** Spostarlo su 1 per disattivare la SAFE Select e volare con la sola assistenza dell'AS3X.

Quando la SAFE Select è attivata, i limiti di virata e passo impediscono il sovracontrollo e l'autolivellamento automatico consente di superare situazioni di rischio o di panico semplicemente rilasciando gli stick. Con l'alettone, l'elevatore e il direzionale in posizione neutra, la SAFE Select mantiene l'aereo automaticamente in assetto dritto e livellato.

Per sfruttare a pieno le capacità della tecnologia SAFE Select, assegnarla a un interruttore. Non è necessario programmare la trasmittente. La SAFE Select può essere attivata e disattivata azionando l'interruttore. Per esempio, attivare la SAFE Select per effettuare decolli in tutta tranquillità. Disattivarla in volo per poter compiere liberamente le acrobazie più disparate e riattivarla se un amico desidera provare l'aereo. Attivando la SAFE Select per l'atterraggio, le variazioni di passo vengono compensate automaticamente, a prescindere dalla posizione del gas. La SAFE Select aiuta inoltre a mantenere l'inclinazione corretta e le ali livellate durante la fase finale di avvicinamento. Che il pilota sia principiante o esperto, la SAFE Select garantisce sempre un'esperienza di volo avvincente.

Se si segue la procedura di binding standard, la SAFE Select è disabilitata, mentre la tecnologia AS3X è operativa e assicura un'esperienza di volo non limitata dalla tecnologia SAFE.

Binding del trasmettitore e del ricevitore

Il binding è il processo di programmazione del ricevitore dell'unità di controllo per il riconoscimento del codice GUID (Globally Unique Identifier) di una particolare trasmittente. Per un corretto funzionamento si dovrà effettuare il 'binding' dell'aereo selezionato con tecnologia Spektrum DSM2/DSMX al trasmettitore.

Qualsiasi trasmettitore DSM2/DSMX Spektrum può connettersi con il ricevitore DSM2/DSMX. Per avere l'elenco completo dei trasmettitori compatibili, si prega di visitare il sito www.bindnfly.com.

✓ Procedura di connessione (binding)

⚠ ATTENZIONE: Quando si utilizza un trasmettitore Futaba con un modulo Spektrum DSM, è necessario invertire il canale del gas ed effettuare nuovamente il Binding. Consultare il manuale del vostro modulo Spektrum per settare nuovamente il Bind ed il FailSafe. Consultate il manuale della vostra trasmittente per effettuare l'inversione del canale del gas.

	1. Fare riferimento alle istruzioni del trasmettitore riguardo alla connessione (binding).
	2. Verificare che la batteria di bordo sia scollegata.
	3. Spegnerne il trasmettitore.
	4. Appoggiare l'aereo sulle ruote e collegare la batteria di volo. Il LED della ricevente inizierà a lampeggiare rapidamente (di solito dopo 5 secondi).
	5. Accertarsi che i comandi del trasmettitore siano centrati a parte quello del motore che deve essere completamente in basso (al minimo) come pure il suo trim.
	6. Mettere il trasmettitore in modalità connessione (binding). Fare riferimento alle sue istruzioni.
	7. Dopo 5-10 secondi il LED di stato del ricevitore diventa fisso, indicando che il ricevitore è connesso al trasmettitore. Se il LED non dovesse diventare fisso, fare riferimento alla Guida per la risoluzione dei problemi in fondo a questo manuale.

Per i voli successivi bisogna accendere il trasmettitore 5 secondi prima di connettere la batteria di volo.

Spegnimento per bassa tensione (LVC)

La funzione LVC è incorporata nell'ESC per proteggere la batteria da una sovrascarica. Quando la tensione della batteria si abbassa troppo, la funzione LVC limita la potenza fornita al motore. Quando si sente pulsare il motore, bisogna far atterrare immediatamente l'aereo per ricaricare la batteria.

AVVISO: non affidarsi alla funzione LVC per determinare quando far atterrare l'aereo. È opportuno servirsi di un timer per regolarsi sulla durata del volo. L'uso ripetuto della funzione LVC potrebbe comunque danneggiare la batteria.

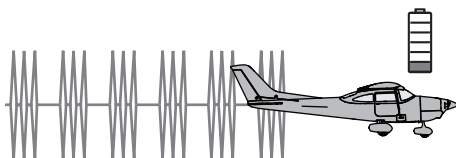

Impostazione della trasmittente

IMPORTANTE: dopo aver impostato il modello, effettuare sempre nuovamente la procedura di binding della trasmittente con la ricevente per impostare le posizioni desiderate di failsafe.

Programmazione della trasmittente

1. Iniziare con uno slot di memoria nuovo.
2. Impostare il tipo di modello su "Aereo".
3. Lasciare tutte le impostazioni sui valori predefiniti.

L'interruttore A controlla ora la funzione modalità di volo.

- Interruttore in posizione 0 = modalità SAFE
- Interruttore in posizione 1 = modalità AS3X

Impostazione di una trasmittente computerizzata (DX6e, DX6 G2, DX7 G2, DX8 G2, DX9, DX18 e DX20)	
Iniziare la programmazione della trasmittente con un modello ACRO vuoto (eseguire il reset del modello), quindi assegnare un nome al modello.	
Impostare la corsa dei servi su:	100%
Impostazione mod. di volo	
Interruttore 1	Inibito
Interruttore 2	Inibito
Assegnazione canali	
Config. ingresso canali	
1 Gas	
2 Alettone	
3 Elevatore	
4 Direzionale	
5 Carrello	Interruttore A
6 Aux 1	
Frame rate	
22 m/z	
DSMX	
Lista funzioni	
Timer	
Modo	Conto alla rovescia
Tempo	6:00
Inizio	Gas
Oltre	25%
Singola attiv.	Inibito

Armare il ricevitore/ESC, installazione batteria e baricentro

ATTENZIONE: tenere sempre le mani lontano dall'elica. Quando il motore è armato, l'elica si potrebbe avviare ad ogni minimo movimento dello stick motore.

La ricevente/ESC si arma dopo la connessione (binding), ma nei collegamenti successivi della batteria di bordo è necessario osservare i passi seguenti.

AS3X

Il sistema AS3X non si attiva finché lo stick del motore non viene portato in avanti per la prima volta. Una volta attivo, le superfici di controllo sull'aereo potrebbero muoversi rapidamente e rumorosamente. Questo è normale. Il sistema AS3X resterà attivo finché non si scollega la batteria.

1. Aprire lo sportello del vano batteria posizionato nel ventre della fusoliera.
2. Installare la batteria di volo al centro dell'apposito vano. Accertarsi che la batteria sia fissata con il nastro a strappo.

Baricentro

Misurare **39 mm** dal bordo di attacco dell'ala, nel punto in cui l'ala incontra la fusoliera, e apporre un segno. Bilanciare l'aereo in base a questo segno ovvero al centro di gravità.

3. Abbassare il throttle e il trim del throttle fino a metterli nelle posizioni più basse possibili. Accendere il trasmettitore e aspettare 5 secondi.
4. Collegare la batteria all'ESC, facendo attenzione alle polarità corrette. Tenere l'aereo diritto (sul carrello), immobile e al riparo dal vento per circa 5 secondi per permettere al sistema AS3X di inicializzarsi. Una sequenza di suoni e il LED che lampeggia ripetutamente indicano che la batteria è stata collegata correttamente.

Ad ogni accensione della ricevente le superfici di controllo si muoveranno due volte da un'estremità all'altra con una breve pausa in posizione neutra per indicare che la SAFE Select è accesa.

ATTENZIONE: quando non si vola, scollegare sempre la batteria LiPo dall'ESC per non alimentare il motore. L'ESC non ha un interruttore per armarlo e quindi risponde subito ad ogni comando del trasmettitore.

ATTENZIONE: quando non si usa l'aereo, scollegare sempre la batteria LiPo dall'impianto ricevente, per evitare la sua sovra-scarica. Se queste batterie venissero scaricate al di sotto della loro tensione minima, si potrebbero danneggiare perdendo la capacità e rischiando di provocare un incendio quando si tentasse di caricarle.

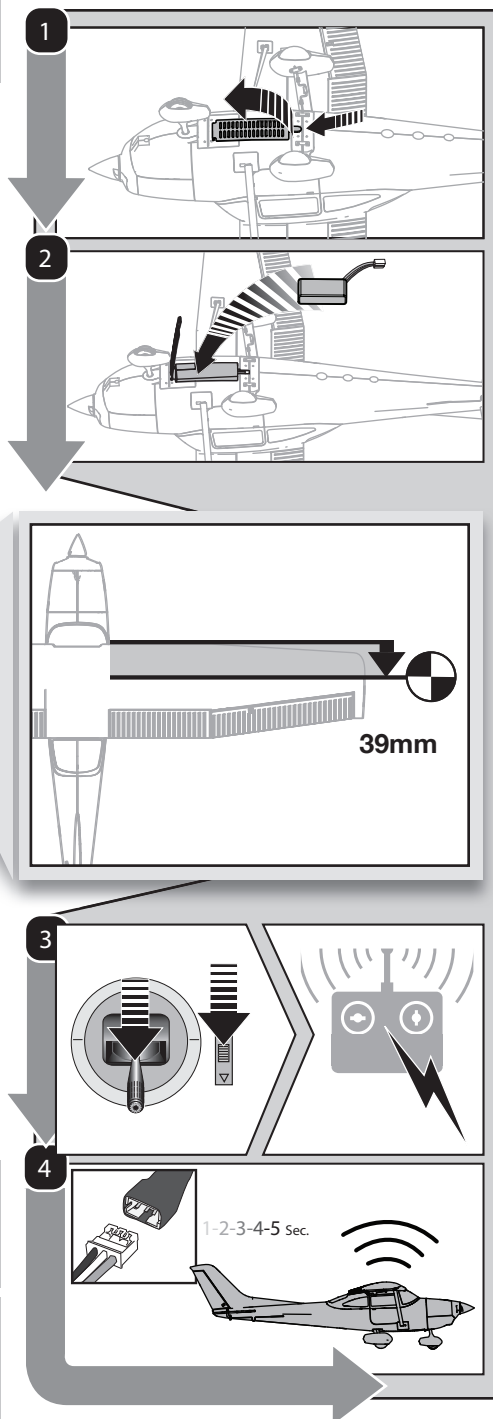

Test controllo della direzione

Prova tradizionale della direzione dei controlli

Prima di fare questa prova bisogna connettere l'aereo al trasmettitore.

Muovere i comandi sul trasmettitore per essere sicuri che i controlli dell'aereo si muovano correttamente e nel verso giusto. Verificare che i rinvii della coda si muovano liberamente e che vernice e adesivi non aderiscano ad essi.

Prova della direzione dei controlli per l'AS3X/SAFE

Questa prova serve per accertare che il sistema di controllo dell'AS3X funzioni correttamente.

		Movimento dell'aereo	Reazione dell'AS3X
1. Azionare l'interruttore Gear per mettere l'aereo in modalità SAFE. 2. Abbassare completamente il comando motore. 3. Muovere tutto l'aereo come illustrato e verificare che le superfici di controllo si muovano nelle direzioni indicate nel grafico. Se non rispondono correttamente non mandare in volo l'aereo. Per maggiori informazioni si faccia riferimento al manuale del ricevitore.	Elevatore		
Una volta che si è attivato il sistema AS3X, le superfici di controllo si potrebbero muovere rapidamente. Questo è normale. L'AS3X resta attivo finché non si scollega la batteria di bordo.	Alettoni		
	Timone		

Test di controllo

Prima di mandare in volo l'aereo per la prima volta, accertarsi che le superfici di controllo siano centrate.

1. Accendere prima la trasmittente e poi l'aereo.
2. Impostare a zero tutti i trim e i sub-trim.
3. Verificare il centraggio delle superfici di controllo.
4. Se fosse necessario un centraggio, usare delle pinze per piegare con attenzione le aste di comando (vedi figura).

Potrebbe essere necessario il trimmaggio in volo

Durante il primo volo l'aereo dovrebbe volare dritto e livellato. Usare i trim della trasmittente per correggere la traiettoria di volo. Se alcuni trim richiedessero 4 o più tacche per dare una correzione adeguata, si dovrebbe fare un centraggio meccanico sul canale interessato. Annotare la posizione della superficie di controllo e poi riportare a zero il trim. Regolare meccanicamente l'asta di comando in modo che la superficie di controllo ritorni nella posizione trovata durante il trimmaggio in volo.

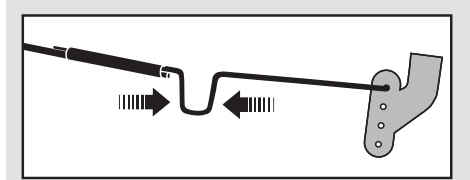

Stringere la "U" per accorciare l'asta di comando.
Allargare la "U" per allungare l'asta di comando.

Impostazioni di fabbrica delle squadrette di controllo

La figura mostra le impostazioni di fabbrica dei collegamenti sulle squadrette di controllo. I collegamenti sulle squadrette di controllo influenzano direttamente la risposta del velivolo.



ATTENZIONE: se collegate in maniera errata rispetto alle capacità del pilota, il velivolo può avere una risposta inattesa ai comandi. Ciò può causare danni al velivolo e lesioni alle persone.

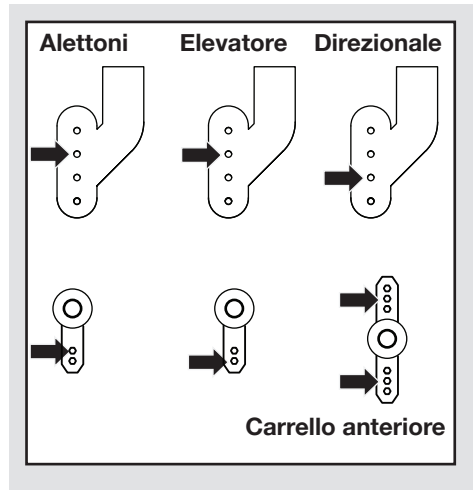

Consigli per il volo e riparazioni

Noi consigliamo di far volare questo aereo all'esterno con vento calmo. Evitare sempre di volare in prossimità di edifici, alberi, linee elettriche e abitazioni. Bisogna fare attenzione a non volare in aree affollate, come parchi, cortili scolastici o campi di gioco. Conviene sempre informarsi sulle ordinanze e le leggi locali prima di scegliere un campo di volo.

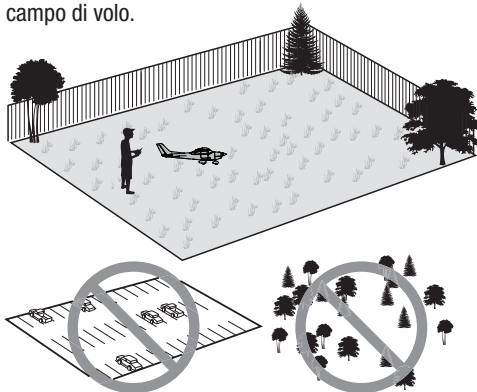

Decollo

Place the aircraft in position for takeoff (facing into the wind if flying outdoors). Gradually increase the throttle to ¾ to full and steer with the rudder. Pull back gently on the elevator and climb to check trim. Once the trim is adjusted, begin exploring the flight envelope of the aircraft.

Atterraggio

Atterrare col vento contrario. Ciò è molto importante per questo modello. Volare con il velivolo a circa 15cm o almeno dalla pista, utilizzando una piccola quantità di throttle per l'intero processo di discesa. Tenere il throttle attivo fino a quando l'aereo è pronto a toccare terra. Durante l'atterraggio, tenere il livello delle ali e l'aeroplano con il vento contrario. Abbassare leggermente il throttle tirando dietro l'elevatore per far scendere l'aereo facendolo poggiare sulle tre ruote.

Ridurre sempre il motore in caso di incidente, per evitare di sovraccaricare il regolatore e il motore con rischio di danneggiarli in modo permanente.

Protezione da sovraccorrente (OCP)

l'aereo ha una protezione in caso di correnti troppo alte (OCP). Questa funzione protegge il regolatore (ESC) dal surriscaldamento e arresta il motore qualora lo stick del motore fosse troppo in alto e l'elica fosse bloccata. La funzione OCP si attiva solo quando lo stick del motore si trova oltre la metà corsa. Quando il motore viene fermato dall'OCP, per riavviarlo (dopo aver risolto il problema) basta portare lo stick del motore completamente in basso per riarmare l'ESC.

AVVISO: danni dovuti a incidente non sono coperti da garanzia.

Riparazioni

Per le riparazioni di questo aereo bisogna usare solo colla cianoacrilica (CA) compatibile con i materiali espansi o del nastro adesivo. Altri tipi di colle danneggiano irrimediabilmente i materiali con cui è fatto. Quando non è possibile riparare bisogna sostituire il pezzo danneggiato.

Lo si può ordinare servendosi del codice indicato nell'elenco che si trova nelle ultime pagine di questo manuale.

AVVISO: l'uso di acceleranti per le colle ciano (CA) compatibili con i materiali espansi, potrebbe danneggiare la vernice di questo aereo. Non toccare il modello finché l'accelerante non è completamente asciutto.

AVVISO: quando si termina di volare, non lasciare l'aereo sotto i raggi diretti del sole o dentro un'auto esposta al sole, altrimenti si potrebbe danneggiare l'espanso di cui è fatto l'aereo.

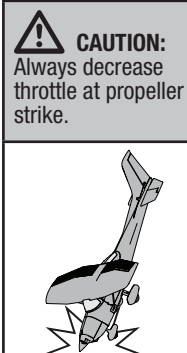

Elenco di controllo dopo il volo

✓	
	1. Scollegare la batteria di volo dal controllo elettronico di velocità (ESC) (operazione obbligatoria per la sicurezza e la durata della batteria).
	2. Accendi il trasmettitore.
	3. Rimuovere la batteria di volo dall'aereo.

✓	
	4. Ricaricate completamente la batteria di volo.
	5. Conservare la batteria di volo separatamente dal velivolo e monitorare la carica della batteria.
	6. Prendere nota delle condizioni di volo e dei risultati del piano di volo, quando si pianificano i voli futuri.

Manutenzione del gruppo propulsore

Smontaggio

⚠ ATTENZIONE: non maneggiare l'elica se la batteria del motore è collegata al regolatore (ESC). C'è il rischio di ferirsi.

Elica

1. Staccare l'ogiva (A) dall'elica.

Poiché l'elica e l'ogiva sono incollate insieme, bisogna pulire i residui di colla prima di usarle di nuovo.

2. Togliere la vite (B) e l'elica (C) dall'albero motore.

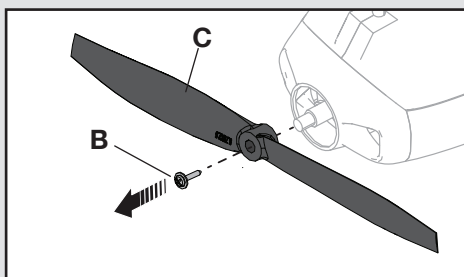
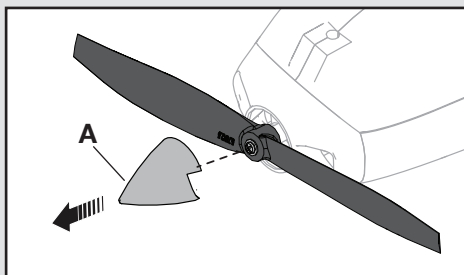

Motore

1. Inserire il cacciavite nel foro posizionato nel ventre della fusoliera, allentare la vite (D) e rimuovere il motore (E) dalla fusoliera.

2. Scollegare il connettore dei fili del motore da quello del ricevitore/ESC.

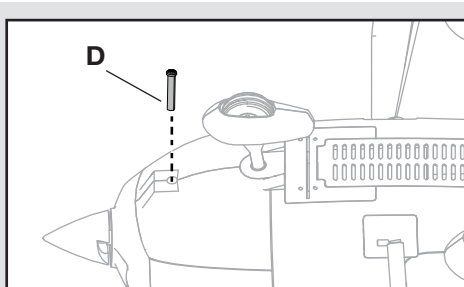

3. Togliere dal motore le 3 viti (F) e l'adattatore (G). I magneti del motore potrebbero attirare le viti.

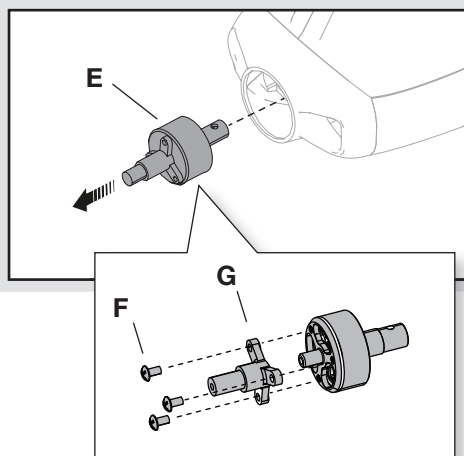

Montaggio

Rimontare procedendo in ordine inverso.

- Collegare il connettore dei fili del motore a quello del ricevitore/ESC.
- Per avere un funzionamento corretto, i numeri indicanti la misura dell'elica (5.75x2.25) non devono essere rivolti verso il motore.
- Accertarsi che l'adattatore dell'elica e il supporto motore siano ben fissi al motore.

Guida alla risoluzione dei problemi

AS3X/SAFE		
Problema	Possibile causa	Soluzione
Le superfici di controllo non sono in posizione neutra quando i controlli del trasmettitore sono in posizione neutra	Le superfici di controllo possono non essere state centrate meccanicamente dalla fabbrica	Centrare le superfici di controllo meccanicamente impostando i tubi a U sui giunti di controllo
	L'aereo non è rimasto immobile per 5 secondi dopo aver collegato la batteria	Tenere l'aereo immobile per almeno 5 secondi dopo aver collegato la batteria
Il modello vola in maniera diversa durante i vari voli	All'accensione l'aereo non era in posizione diritta e livellata sul carrello	Impostare la modalità AS3X e riaccendere l'aereo tenendolo in posizione diritta e livellata sul carrello
	Il modello non era immobile per 5 secondi dopo l'inserimento della batteria	Mantenere il modello immobile per 5 secondi dopo aver inserito la batteria
I controlli oscillano durante il volo (il modello salta o si muove a scatti)	I trim sono posizionati troppo lontani dalla posizione neutra	Neutralizzare i trim è regolare meccanicamente i giunti per centrare le superfici di controllo
	Elica, ogiva o motore sono sbilanciati e causano eccessive vibrazioni	Bilanciare tutte le parti o sostituirle se danneggiate
	La vite che blocca l'elica è allentata	Stringere la vite dell'elica

Problema	Possibile causa	Soluzione
Il velivolo non risponde al throttle, ma risponde ad altri comandi	Barra del throttle o trim del throttle troppo alta	Ripristinare i comandi tenendo lo stick del throttle e il trim del throttle nella posizione più bassa
	Il canale del throttle è invertito	Invertire il canale del throttle sul trasmettitore
	Motore disconnesso dal ricevitore	Aprire la fusoliera ed assicurarsi che il motore sia connesso al ricevitore
Rumore e vibrazioni eccessive dell'elica	Elica, ogiva o motore sono sbilanciati e causano eccessive vibrazioni	Bilanciare tutte le parti o sostituirle se danneggiate
	La vite dell'elica è troppo allentata	Stringere la vite dell'elica
Riduzione del tempo di volo o della potenza del velivolo	La carica della batteria di volo è bassa	Ricaricare completamente la batteria di volo
	L'elica è montata a rovescio	Montare l'elica con la superficie con i numeri rivolta in avanti
	La batteria di bordo è danneggiata o troppo vecchia	Sostituire la batteria di volo e seguire le istruzioni per la batteria di volo
	Il volo potrebbe effettuarsi in condizioni di freddo eccessivo	Assicurarsi che la batteria sia tiepida prima dell'uso
	La capacità della batteria troppo bassa per le condizioni di volo	Sostituire la batteria o utilizzare una batteria con capacità maggiori
I LED sul ricevitore lampeggia velocemente e il velivolo non si collega al trasmettitore (durante il binding)	Il trasmettitore è troppo vicino al velivolo durante il processo di binding	Spegnere il trasmettitore, aumentare la distanza fra il trasmettitore e il velivolo, di scommettere e riconnettere la batteria di volo al velivolo e seguire le istruzioni di binding
	L'interruttore o il pulsante di collegamento non è tenuto abbastanza lungo durante il processo di binding	Spegnere il trasmettitore e ripetere il processo di binding. Tenere il pulsante di binding premuto sul trasmettitore finché il ricevitore non viene sincronizzato
	Il velivolo o il trasmettitore sono troppo vicini ad altri trasmettitori o fonti wireless	Spostare il modello e la trasmittente in un luogo diverso e riprovare la procedura di binding

Guida alla risoluzione dei problemi (continua)

Problema	Possibile causa	Soluzione
Il LED sul ricevitore lampeggia velocemente e il velivolo non si collega al trasmettitore (dopo il binding)	Meno di 5 secondi di attesa fra la prima recensione del trasmettitore e il collegamento della batteria di volo al velivolo	Lasciare il trasmettitore acceso, disconnettere e riconnettere la batteria di volo al velivolo
	È stato effettuato il binding del velivolo alla memoria di un modello differente (solo radio ModelMatch)	Selezionare la corretta memoria del modello sul trasmettitore, disconnettere e riconnettere la batteria di volo al velivolo
	La carica della batteria di volo o del trasmettitore è troppo bassa	Sostituire le batterie
	La trasmittente potrebbe non essere compatibile con la tecnologia Spektrum DSM2/DSMX	Usare una trasmittente originale Spektrum DSM2/DSMX
	Il velivolo o il trasmettitore sono troppo vicini ad altri trasmettitori o fonti wireless	Spostare il modello e la trasmittente in un luogo diverso e riprovare la procedura di riconoscimento
La superficie di controllo non si muove	La superficie di controllo, il giunto o il servo sono danneggiati	Sostituire o riparare i componenti danneggiati e regolare i comandi
	Il cavo è danneggiato o i connettori sono allentati	Eeguire un controllo dei cavi e dei connettori, collegare o sostituire se necessario
	La carica della batteria di volo è bassa	Ricaricare completamente la batteria di volo
	I giunti di controllo non si muovono	Accertarsi che i giunti si muovano liberamente
Comandi invertiti	Le impostazioni del trasmettitore sono invertite	Impostare i controlli sul trasmettitore in modo corretto
Il motore perde potenza	Danno al motore o ai componenti di alimentazione	Eeguire un controllo del motore e dei componenti per vedere se presentano danni (sostituire se necessario)
La potenza del motore diminuisce e aumenta rapidamente, poi il motore perde potenza	L'alimentazione della batteria è sotto il livello del ricevitore /ESC taglio a bassa tensione (LVC)	Ricaricare la batteria di volo o sostituire la batteria che non è funziona più correttamente
Il motore/ESC non è attivato dopo l'atterraggio	La protezione da sovracorrente (OCP) arresta il motore se il throttle del trasmettitore è impostato ad un valore elevato e l'elica non può ruotare	Abbassare il throttle e il trim del throttle per azionare l'ESC
Il servo si blocca alla massima corsa	Il valore di impostazione della corsa è impostato oltre il 100%, sovraccaricando il servo	Impostare la corsa al 100% o ad un valore inferiore e/o impostare i sub-trim a zero e regolare i giunti meccanicamente

Garanzia

Periodo di garanzia

Garanzia esclusiva - Horizon Hobby, LLC, (Horizon) garantisce che i prodotti acquistati (il "Prodotto") sono privi di difetti relativi ai materiali e di eventuali errori di montaggio. Il periodo di garanzia è conforme alle disposizioni legali del paese nel quale il prodotto è stato acquistato. Tale periodo di garanzia ammonta a 6 mesi e si estende ad altri 18 mesi dopo tale termine.

Limiti della garanzia

(a) La garanzia è limitata all'acquirente originale (Acquirente) e non è cedibile a terzi. L'acquirente ha il diritto a far riparare o a far sostituire la merce durante il periodo di questa garanzia. La garanzia copre solo quei prodotti acquistati presso un rivenditore autorizzato Horizon. Altre transazioni di terze parti non sono coperte da questa garanzia. La prova di acquisto è necessaria per far valere il diritto di garanzia. Inoltre, Horizon si riserva il diritto di cambiare o modificare i termini di questa garanzia senza

alcun preavviso e di escludere tutte le altre garanzie già esistenti.

- (b) Horizon non si assume alcuna garanzia per la disponibilità del prodotto, per l'adeguatezza o l'idoneità del prodotto a particolari previsti dall'utente, è sola responsabilità dell'acquirente il fatto di verificare se il prodotto è adatto agli scopi da lui previsti.
- (c) Richiesta dell'acquirente – spetta soltanto a Horizon, a propria discrezione riparare o sostituire qualsiasi prodotto considerato difettoso e che rientra nei termini di garanzia. queste sono le uniche rivalse a cui l'acquirente si può appellare, se un prodotto è difettoso.

Horizon si riserva il diritto di controllare qualsiasi componente utilizzato che viene coinvolto nella rivalsa di garanzia. Le decisioni relative alla sostituzione o alla riparazione sono a discrezione di Horizon. Questa garanzia non copre dei danni superficiali o danni per cause di forza maggiore, uso errato del prodotto, un utilizzo che viola qualsiasi legge, regolamentazione o disposizione applicabile, negligenza, uso ai fini commerciali, o una qualsiasi modifica a qualsiasi parte del prodotto.

Questa garanzia non copre danni dovuti ad una installazione errata, ad un funzionamento errato, ad una manutenzione o un tentativo di riparazione non idonei a cura di soggetti diversi da Horizon. La restituzione del prodotto a cura dell'acquirente, o da un suo rappresentante, deve essere approvata per iscritto dalla Horizon.

Limiti di danno

Horizon non si riterrà responsabile per danni speciali, diretti, indiretti o consequenziali; perdita di profitto o di produzione; perdita commerciale connessa al prodotto, indipendentemente dal fatto che la richiesta si basa su un contratto o sulla garanzia. Inoltre la responsabilità di Horizon non supera mai in nessun caso il prezzo di acquisto del prodotto per il quale si chiede la responsabilità. Horizon non ha alcun controllo sul montaggio, sull'utilizzo o sulla manutenzione del prodotto o di combinazioni di vari prodotti. Quindi Horizon non accetta nessuna responsabilità per danni o lesioni derivanti da tali circostanze. Con l'utilizzo e il montaggio del prodotto l'utente acconsente a tutte le condizioni, limitazioni e riserve di garanzia citate in questa sede.

Qualora l'utente non fosse pronto ad assumersi tale responsabilità associata all'uso del prodotto, si suggerisce di restituire il prodotto intatto, mai usato e immediatamente presso il venditore.

Indicazioni di sicurezza

Questo è un prodotto sofisticato di hobbistica e non è un giocattolo. Esso deve essere manipolato con cautela, con giudizio e richiede delle conoscenze basilari di meccanica e delle facoltà mentali di base. Se il prodotto non verrà manipolato in maniera sicura e responsabile potrebbero risultare delle lesioni, dei gravi danni a persone, al prodotto o all'ambiente circostante. Questo prodotto non è concepito per essere usato dai bambini senza

una diretta supervisione di un adulto. Il manuale del prodotto contiene le istruzioni di sicurezza, di funzionamento e di manutenzione del prodotto stesso. È fondamentale leggere e seguire tutte le istruzioni e le avvertenze nel manuale prima di mettere in funzione il prodotto. Solo così si eviterà un utilizzo errato e di preverranno incidenti, lesioni o danni.

Domande, assistenza e riparazioni

Il vostro negozio locale e/o luogo di acquisto non possono fornire garanzie di assistenza o riparazione senza previo colloquio con Horizon. questo vale anche per le riparazioni in garanzia. Quindi in tale casi bisogna interpellare un rivenditore, che si metterà in contatto subito con Horizon per prendere una decisione che vi possa aiutare nel più breve tempo possibile.

Manutenzione e riparazione

Se il prodotto deve essere ispezionato o riparato, si prega di rivolgersi ad un rivenditore specializzato o direttamente ad Horizon. il prodotto deve essere Imballato con cura. Bisogna far notare che i box originali solitamente non sono adatti per effettuare una spedizione senza subire alcun danno. Bisogna effettuare una spedizione via corriere che fornisce una tracciabilità e un'assicurazione, in quanto Horizon non si assume alcuna responsabilità in relazione alla spedizione del prodotto. Inserire il prodotto in una busta assieme ad una descrizione dettagliata degli errori e ad una lista di tutti i singoli componenti spediti. Inoltre abbiamo bisogno di un indirizzo completo, di un numero di telefono per chiedere ulteriori domande e di un indirizzo e-mail.

Garanzia a riparazione

Le richieste in garanzia verranno elaborate solo se è presente una prova d'acquisto in originale proveniente da un rivenditore specializzato autorizzato, nella quale è ben visibile la data di acquisto. Se la garanzia viene confermata, allora il prodotto verrà riparato o sostituito. Questa decisione spetta esclusivamente a Horizon Hobby.

Riparazioni a pagamento

Se bisogna effettuare una riparazione a pagamento, effettueremo un preventivo che verrà inoltrato al vostro rivenditore. La riparazione verrà effet tuata dopo l'autorizzazione da parte del vostro rivenditore. La somma per la riparazione dovrà essere pagata al vostro rivenditore. Le riparazioni a pagamento avranno un costo minimo di 30 minuti di lavoro e in fattura includeranno le spese di restituzione. Qualsiasi riparazione non pagata e non richiesta entro 90 giorni verrà considerata abbandonata e verrà gestita di conseguenza.

ATTENZIONE: Le riparazioni a pagamento sono disponibili solo sull'elettronica e sui motori. Le riparazioni a livello meccanico, soprattutto per gli elicotteri e le vetture RC sono molto costose e devono essere effettuate autonomamente dall'acquirente.

Informazioni per la garanzia e le riparazioni

Stato di acquisto	Horizon Hobby	Telefono/indirizzo di posta elettronica	Indirizzo
Germania	Horizon Technischer Service Sales: Horizon Hobby GmbH	service@horizonhobby.de +49 (0) 4121 2655 100	Christian-Junge-Straße 1 25337 Elmshorn, Germania

Dichiarazione di conformità per l'Unione europea

EFL UMX Cessna 182 BNF Basic (EFLU5650)



EU Compliance Statement: Dichiarazione di Conformità EU: Horizon Hobby, LLC con la presente dichiara che il prodotto è conforme ai requisiti essenziali e ad altre disposizioni rilevanti della direttiva RED e EMC.

Una copia della dichiarazione di conformità per l'Unione Europea è disponibile a:
<http://www.horizonhobby.com/content/support-render-compliance>.

Istruzioni per lo smaltimento di WEEE da parte di utenti dell'Unione Europea



Non smaltire questo prodotto assieme ai rifiuti domestici. È responsabilità dell'utente lo smaltimento di tali rifiuti, che devono essere portati in un centro di raccolta predisposto per il riciclaggio di rifiuti elettrici e apparecchiature elettroniche. La raccolta differenziata e il riciclaggio di tali rifiuti provenienti da apparecchiature nel momento dello smaltimento aiuteranno a preservare le risorse naturali e garantiranno un riciclaggio adatto a proteggere il

benessere dell'uomo e dell'ambiente. Per maggiori informazioni sui punti di smaltimento dei dispositivi si prega di rivolgersi all'ufficio competente locale, al servizio di smaltimento rifiuti o al negozio presso il quale è stato acquistato il prodotto.

Replacement Parts – Ersatzteile – – Pièces de rechange – Recapiti per i ricambi –

Part # • Nummer Numéro • Codice	Description	Beschreibung	Description	Descrizione
EFLU5609	Spinner: UMX Cessna 182	Spinner: UMX Cessna 182	UMX Cessna 182 - Cône	Ogiva: UMX Cessna 182
EFLU5608	Landing Gr set w/ Pant: UMX Cessna 182	Fahrwerksset mit Radschuhen: UMX Cessna 182	UMX Cessna 182 - Train d'atterrissage avec habillage	Set Carrello con Copri ruota: UMX Cessna 182
EFLU5667	Bare Fuselage: UMX Cessna 182	Bloßer Rumpf: UMX Cessna 182	UMX Cessna 182 - Fuselage nu	Fusoliera nuda: UMX Cessna 182
EFLU5620	Wing Set w/ Struts: UMX Cessna 182	Tragflächen mit Streben: UMX Cessna 182	UMX Cessna 182 - Paire d'ailes avec haubans	Set ali con struttura: UMX Cessna 182
EFLU5625	Horizontal Tail: UMX Cessna 182	Höhenleitwerk: UMX Cessna 182	UMX Cessna 182 - Stabilisateur	Coda orizzontale: UMX Cessna 182
EFLU5613	Decal Set: UMX Cessna 182	Dekorbogen: UMX Cessna 182	UMX Cessna 182 - Planche de décoration	Decal Set: UUMX Cessna 182
EFLU5601	5 x 2.75 Electric Propeller: UMX Cessna 182	5.75x2.25: UMX Cessna 182	UMX Cessna 182 - Hélice électrique 5,75 x 2,25	Elica 5.75x2.25: UMX Cessna 182
EFLU5605	Pushrod set: UMX Cessna 182	Schubstangensatz: UMX Cessna 182	UMX Cessna 182 - Tringlerie	Aste di comando: UMX Cessna 182
EFLU5607	Control Horn Set: UMX Cessna 182	Steuerhornsatz: UMX Cessna 182	UMX Cessna 182 - Guignols	Squadrette di controllo: UMX Cessna 182
EFLU5610	Micro Servo: UMX Cessna 182	Mikro-Servo: UMX Cessna 182	UMX Cessna 182 - Micro servo	Servo micro UMX Cessna 182
EFLU5612	Motor Mount: UMX Cessna 182	Motorhalterung: UMX Cessna 182	UMX Cessna 182 - Support moteur	Supporto motore: UMX Cessna 182
EFLU5864	RX/ESC unit: UMX Cessna 182	RX/ESC-Einheit: UMX Cessna 182	UMX Cessna 182 - Module RX/Contrôle	Unità RX/ESC UMX Cessna 182
EFLUM5615	Motor: UMX Cessna 182	USB-Schnittstelle: UMX Cessna 182	UMX Cessna 182 - Moteur 2500Kv	Motore: UMX Cessna 182

– Optional Parts and Accessories –
– Optionale Bauteile und Zubehörteile –
– Pièces optionnelles et accessoires –
– Parti opzionali e accessori –

Part # • Nummer Numéro • Codice	Description	Beschreibung	Description	Descrizione
PKZ1039	Hook and Loop Set (5): Ultra Micros	Klettband (5): Ultra Micros	Bande auto-agrippante (5)	Set fascette fissaggio (5): Ultra Micros
SPMA3060	USB-Interface: UM AS3X Programmer	UM AS3X Programmiergerät	Interface USB pour module AS641ONBL	
EFLUC1007	Celectra 2S 7.4V DC Li-Po Charger	Celectra 2S 7.4V DC Li-Po Ladegerät	Chargeur Celectra Li-Po 2S 7,4V	Celectra 2S 7.4V DC Li-Po Caricabatterie
EFLC1105A	1S-2S AC/DC Li-Po Balancing Charger	E-flite Ultra Micro-4, 4x9W, AC/DC Akkuladegerät, EU	Chargeur/équilibreur Li-Po 1 ou 2S AC/DC	1S-2S AC/DC Li-Po Caricatore con bilanciamento
EFLUC1008	DC Power Cord for EFLUC1007	Anschlußstecker mit Krokodilklemmen für EFLUC1007	Câble d'alimentation pour EFLUC1007	Cavo alimentazione per EFLUC1007
EFLB2002S30	200mAh 2s 7.4V DC Li-Po, 26AWG	200mAh 2S 7.4V 30C Li-Po Akku	Batterie Li-Po 2S 7,4V 200mA 30C, 26AWG	200mAh 2S 7.4V 30C Li-Po, 26AWG
EFLB2802S30	280mAh 2s 7.4V DC Li-Po, 26AWG	280mAh 2S 7.4V 30C Li-Po Akku	Batterie Li-Po 2S 7,4V 280mA 30C, 26AWG	280mAh 2S 7.4V 30C Li-Po, 26AWG
EFLA700UM	Charger Plug Adapter: EFL	Ladekabel Adapter EFL	Adaptateur pour prise chargeur - EFL	Adattatore connettore caricabatterie: EFL
EFLA7001UM	Charger Plug Adapter: Thunder Power	Ladekabel Adapter Thunder Power	Adaptateur pour prise chargeur - Thunder Power	Adattatore connettore caricabatterie: Thunder Power
EFLC4000/UK/AU/EU	AC to 12V DC, 1.5 Amp Power Supply (Based upon your sales Region)	Netzteil 12V 1,5 A (Basierend nach Vertriebsregion)	Alimentation CA vers 12V CC, 1,5 A (En fonction de votre région)	Alimentatore CA - 12V CC da 1,5 A (in base al Paese di vendita)
EFLA111	Li-Po Cell Voltage Checker	E-flite Li-Po Cell Volt Checker	Contrôleur de tension des éléments Li-Po	Strumento per misura tensione celle LiPo
	DXe DSMX 6-Channel Transmitter	DXe DSMX 6-Kanal Sender	Emetteur DXe DSMX 6 voies	DXe DSMX Trasmettitore 6 canali
	DX6e DSMX 6-Channel Transmitter	DX6e DSMX 6-Kanal Sender	Emetteur DX6e DSMX 6 voies	DX6e DSMX Trasmettitore 6 canali
	DX6 Gen 2 DSMX 6-Channel Transmitter	DX6 Gen 2 DSMX 6-Kanal Sender	Emetteur DX6 Gen 2 DSMX 6 voies	DX6 Gen 2 DSMX Trasmettitore 6 canali
	DX7 Gen 2 DSMX 7-Channel Transmitter	Spektrum DX7 Gen 2 7 Kanal Sender	Emetteur DX7 Gen 2 DSMX 7 voies	DX7 Gen 2 DSMX Trasmettitore 7 canali
	DX8 Gen 2 DSMX 7-Channel Transmitter	Spektrum DX7 Gen 2 8 Kanal Sender	Emetteur DX8 Gen 2 DSMX 8 voies	DX8 Gen 2 DSMX Trasmettitore 8 canali
	DX9 DSMX 9-Channel Transmitter	Spektrum DX9 9 Kanal Sender	Emetteur DX9 DSMX 9 voies	DX9 DSMX Trasmettitore 9 canali
	DX18/18QQ DSMX Transmitter	Spektrum DX18/18QQ nur Sender	Emetteur DX18/18QQ DSMX	DX18/18QQ DSMX Solo trasmettitore
	DX20 DSMX Transmitter	Spektrum DX20 nur Sender	Emetteur DX20 DSMX	DX20DSMX Solo trasmettitore



UMX™ Cessna® 182

© 2016 Horizon Hobby, LLC.

E-flite, AS3X, UMX, DSM, DSM2, DSMX, ModelMatch, Bind-N-Fly, Celectra, SAFE, and the SAFE logo, and the Horizon Hobby logo are trademarks or registered trademarks of Horizon Hobby, LLC.

The Spektrum trademark is used with permission of Bachmann Industries, Inc.

Cessna and Cessna 182 are trademarks or registered trademarks of Textron Innovations, Inc. and are used under license by Horizon Hobby, LLC.

Futaba is a registered trademark of Futaba Denshi Kogyo Kabushiki Kaisha Corporation of Japan.

All other trademarks, service marks and logos are property of their respective owners.

US 8,672,726. US 9,056,667.

Other patents pending.

www.e-fliterc.com