

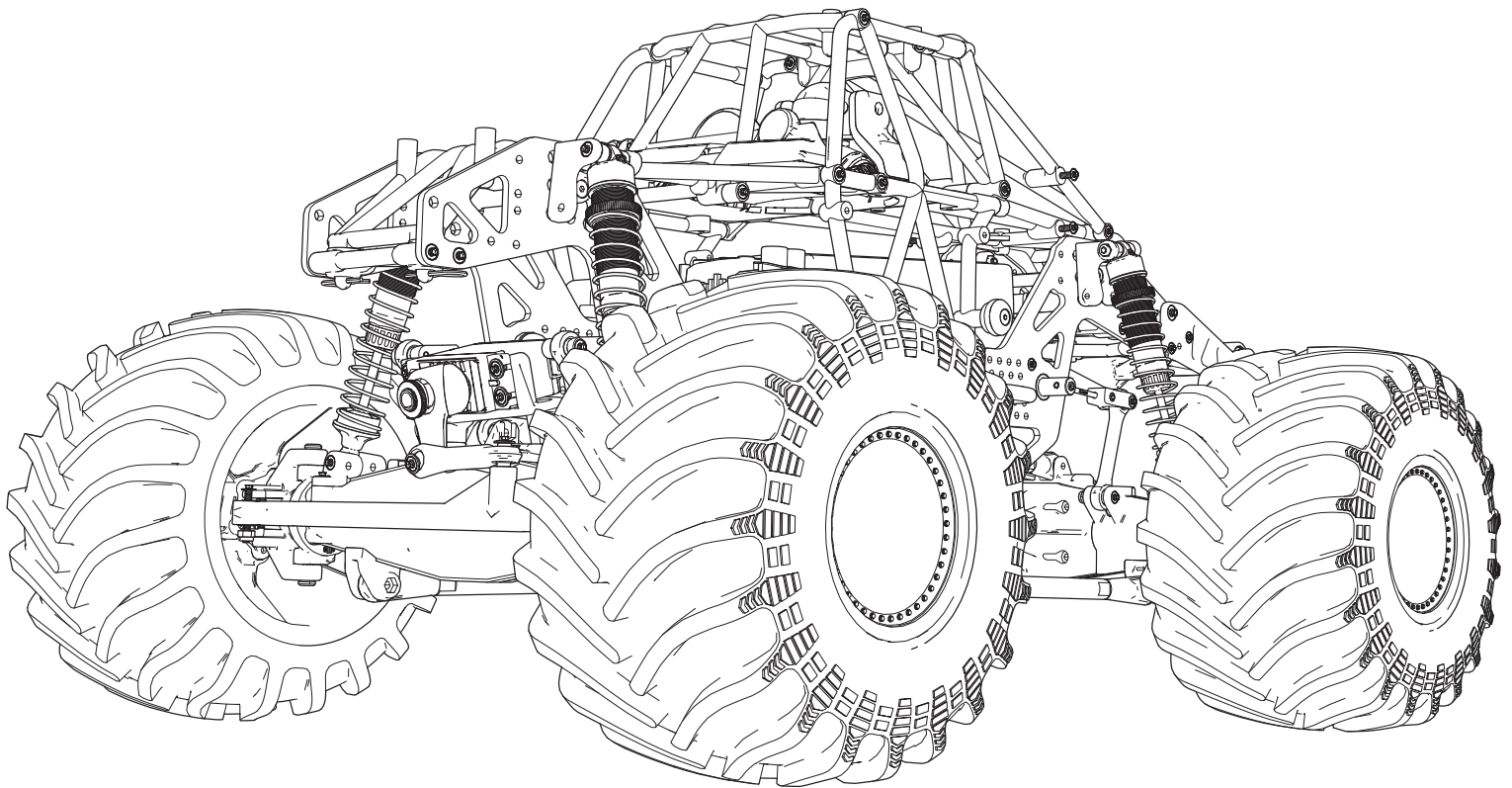

**LMT SOLID AXLE 4WD MONSTER TRUCK  
ROLLER, NO ELECTRONICS INCLUDED**



**INSTRUCTION MANUAL  
BEDIENUNGSANLEITUNG  
MANUEL D'UTILISATION  
MANUALE DI ISTRUZIONI**



Before operating this vehicle, please read all printed materials thoroughly.  
Horizon Hobby is not responsible for inadvertent errors in this manual.

## HINWIES

Allen Anweisungen, Garantien und anderen zugehörigen Dokumenten sind Änderungen nach Ermessen von Horizon Hobby, LLC vorbehalten. Aktuelle Produktliteratur finden Sie unter [www.horizonhobby.com](http://www.horizonhobby.com) oder [www.towerhobbies.com](http://www.towerhobbies.com) im Support-Abschnitt für das Produkt.

## ERKLÄRUNG DER BEGRIFFE

Die folgenden Begriffe werden in der gesamten Produktliteratur verwendet, um auf unterschiedlich hohe Gefahrenrisiken beim Betrieb dieses Produkts hinzuweisen:

**WARNUNG:** Wenn diese Verfahren nicht korrekt befolgt werden, ergeben sich wahrscheinlich Sachschäden, Kollateralschäden und schwere Verletzungen ODER mit hoher Wahrscheinlichkeit oberflächliche Verletzungen.

**ACHTUNG:** Wenn diese Verfahren nicht korrekt befolgt werden, ergeben sich wahrscheinlich Sachschäden UND die Gefahr von schweren Verletzungen.

**HINWEIS:** Wenn diese Verfahren nicht korrekt befolgt werden, können sich möglicherweise Sachschäden UND geringe oder keine Gefahr von Verletzungen ergeben.

**⚠️ WARNUNG:** Lesen Sie die GESAMTE Bedienungsanleitung, um sich vor dem Betrieb mit den Produktfunktionen vertraut zu machen. Wird das Produkt nicht korrekt betrieben, kann dies zu Schäden am Produkt oder persönlichem Eigentum führen oder schwere Verletzungen verursachen.

Dies ist ein hochentwickeltes Hobby-Produkt. Es muss mit Vorsicht und gesundem Menschenverstand betrieben werden und benötigt gewisse mechanische Grundfähigkeiten. Wird dieses Produkt nicht auf eine sichere und verantwortungsvolle Weise betrieben, kann dies zu Verletzungen oder Schäden am Produkt oder anderen Sachwerten führen. Versuchen Sie nicht ohne Genehmigung durch Horizon Hobby, LLC, das Produkt zu zerlegen, es mit inkompatiblen Komponenten zu verwenden oder auf jegliche Weise zu erweitern. Diese Bedienungsanleitung enthält Anweisungen für Sicherheit, Betrieb und Wartung. Es ist unbedingt notwendig, vor Zusammenbau, Einrichtung oder Verwendung alle Anweisungen und Warnhinweise im Handbuch zu lesen und zu befolgen, damit es bestimmungsgemäß betrieben werden kann und Schäden oder schwere Verletzungen vermieden werden.

**⚠️ WARNUNG zu Gefälschten Produkten** Bitte kaufen Sie Ihre Spektrum Produkte immer von einem autorisiertem Händler um sicher zu stellen, dass Sie ein authentisches hochqualitatives original Spektrum Produkt gekauft haben. Horizon Hobby lehnt jede Unterstützung, Service oder Garantieleistung von gefälschten Produkten oder Produkten ab die von sich in Anspruch nehmen kompatibel mit Spektrum oder DSM zu sein.

**Nicht geeignet für Kinder unter 14 Jahren. Dies ist kein Spielzeug.**

## SICHERHEITSHINWEISE UND WARNUNGEN

Als Nutzer dieses Produktes, sind Sie allein verantwortlich, es in einer Art und Weise zu benutzen, die eine eigene Gefährdung und die anderer oder Beschädigung an anderem Eigentum ausschließt.

Das Modell ist ferngesteuert und anfällig für bestimmte äußere Einflüsse. Diese Einflüsse können zum vorübergehenden Verlust der Steuerfähigkeit führen, so dass es immer sinnvoll ist genügend Sicherheitsabstand in alle Richtungen um das Modell zu haben.

- Fahren Sie das Modell nie mit fast leeren oder schwachen Senderbatterien.
- Betreiben Sie Ihr Modell stets auf offenen Geländen, weit ab von Automobilen, Verkehr und Menschen.
- Fahren Sie Ihr Modell nicht auf der Straße oder belebten Plätzen.
- Beachten Sie vorsichtig alle Hinweise und Warnungen für das Modell und allen dazu gehörigen Equipment.
- Halten Sie alle Chemikalien, Kleinteile und elektrische Bauteile aus der Reichweite von Kindern.

- Lecken Sie niemals an Teilen von Ihrem Modell oder nehmen diese in den Mund, da diese Sie ernsthaft verletzen oder töten können.
- Seien Sie immer aufmerksam wenn Sie Werkzeug oder scharfe Instrumente verwenden.
- Seien Sie bei dem Bau vorsichtig, da einige Teile scharfe Kanten haben könnten.
- Fassen Sie bitte unmittelbar nach dem Betrieb nicht den Motor, Regler oder Akku an, da diese Teile sich sehr erwärmen können und Sie sich bei dem berühren ernsthaft verbrennen können.
- Fassen Sie nicht in drehende oder sich bewegende Teile, da sich ernsthaft dabei verletzen können.
- Schalten Sie immer zuerst den Sender ein, bevor Sie den Empfänger im Fahrzeug einschalten.
- Stellen Sie das Fahrzeug mit den Rädern nicht auf den Boden, wenn Sie die Funktionen überprüfen.

## INHALTSVERZEICHNIS

PACKUNGSINHALT.....	16
IM LIEFERUMFANG ENTHALTEN .....	16
ERFORDERLICHE KOMPONENTEN .....	16
EMPFOHLENE KOMPONENTEN – TEILENUMMER .....	16
SCHNELLSTART.....	16
MOTOR EINBAUEN .....	16
LENKSERVO UND GESCHWINDIGKEITSREGLER EINBAUEN .....	16
ERFORDERLICHES WERKZEUG.....	16
EMPFÄNGER INSTALLIEREN .....	17
RÄDER MONTIEREN .....	17
STEUERRICHTUNGSTEST .....	17
VORSICHTSMASSNAHMEN BEIM FAHREN .....	17
VOR DEM FAHREN MIT DEM FAHRZEUG .....	17
LAUFZEIT.....	17
LAUFZEITEN VERBESSERN.....	17
FAHRZEUGWARTUNG .....	18
STOSSDÄMPFERDEMONTAGE/-REINIGUNG.....	18
STOSSDÄMPFER AUFFÜLLEN/ENTLÜFTEN .....	18
DIFFERENZIALE .....	19
VORDERES DIFFERENZIAL .....	19
HECK-DIFFERENZIAL .....	20
CHASSIS .....	21
ZENTRALES DIFFERENZIAL .....	22
TEILELISTE .....	23
OPTIONALE TEILE .....	25
PROBLEMLÖSUNG.....	26
GARANTIE UND SERVICE INFORMATIONEN .....	26
GARANTIE UND SERVICE KONTAKTINFORMATIONEN .....	27
RECHTLICHE INFORMATIONEN FÜR DIE EUROPÄISCHE UNION .....	27

## PACKUNGSGEHALT

IM LIEFERUMFANG ENTHALTEN	ERFORDERLICHE KOMPONENTEN	EMPFOHLENE KOMPONENTEN – TEILENUMMER	
Losi® LMT Solid Axle Monster Truck Roller (LOS04022)	2-Kanal-Funksteuerungssystem	Spektrum DX5C DSMR 5-Kanal, nur TX, SR315-Empfänger	SPM5115, SPMSR315
	Drehmomentstarker Lenkservo	Spektrum S6280	SPMSS6280
	Geschwindigkeitsregler	Spektrum Firma 130 A Smart Geschwindigkeitsregler	SPMXSE1130
	Motor	Spektrum Firma 3150 kV bürstenloser Motor	SPMXSM1000
	Zahnrad (14T im Lieferumfang enthalten)	Mod 1 12T – 16T	Siehe Teileliste
	2S–3S LiPo-Hartschalen-Akku	50C oder höher Spektrum 2S–3S Smart LiPo-Hartschale mit IC5	SPMX50002S50H5 – SPMX50003S50H5
Ladegerät	Spektrum S2100 Dual Port Smart-Ladegerät und IC5-Adapter	SPMXC1010 und SPMXCA508	

## SCHNELLSTART

Bitte lesen Sie sich das gesamte Handbuch durch, um sich einen kompletten Überblick über das LMT-Fahrzeug zu verschaffen. Das LMT ist montiert ohne Elektronik. Dieses Handbuch führt Sie durch die Elektronikinstallation, die Feinabstimmung der Konfiguration und die Wartung.

1. Die Sicherheitsvorkehrungen in diesem Handbuch lesen.
2. Motor, Empfänger, Geschwindigkeitsregler und Lenkservo einbauen.\*
3. Die Lenkungsverbindungen mit dem Servo Saver verbinden.
4. Kabel für Servo und Geschwindigkeitsregler verlegen und mit dem Empfänger verbinden.
5. Akku\* für das Fahrzeug aufladen. Wichtige Warnhinweise und Anweisungen zum Laden des Akkus finden Sie in der Bedienungsanleitung zu Ihrem Ladegerät\*.
6. Die vollständig geladenen Akkus in das Fahrzeug einsetzen.
7. Den Empfänger mit Ihrem Sender binden. Überprüfen, ob die Steuerungen zentriert sind.
8. Den Servo Saver mit zentrierter Lenkung an das Servo montieren.
9. Die Richtung und der Verfahrensweg Ihres Servos in Ihrem Sender nach Bedarf einstellen.
10. Den Geschwindigkeitsregler kalibrieren.
11. Die Abdeckung über dem Empfänger anbringen.
12. Prüfen, ob sich die Lenk- und Gassteuerelemente in die richtige Richtung bewegen. Die Laufrichtung des Servo in Ihrem Sender umkehren, wenn die Lenkung umgedreht wird. Den Motor mit den Kabelverbindungen oder Geschwindigkeitsregler-Einstellungen umkehren, wenn die Gaszufuhr falsch herum läuft.
13. Die Räder montieren.
14. Das Fahrzeug fahren.
15. Den Akku nach der Fahrt trennen.

\* Elektronik nicht enthalten

### ERFORDERLICHES WERKZEUG

- 1,5 mm Sechskantschlüssel
- 2,0 mm Sechskantschlüssel
- 2,5 mm Sechskantschlüssel
- 5,5 mm Steckschlüssel
- 8,0 mm Steckschlüssel

## MOTOR EINBAUEN

1. Zahnradgetriebe an Ihrem Motor montieren. Platzieren Sie das Zahnrad auf das Ende der Motorwelle, sodass die Stellschraube sich über der Abflachung auf der Welle befindet.
2. Positionieren Sie es so, dass die Zahnreihe hoch zum Stirnrad steht und befestigen Sie das Zahnrad durch Anziehen der Stellschraube.
3. Den Motor einbauen. Es gibt ein Paar Montagelöcher für jede Zahnradgetriebegröße. Stellen Sie sicher, dass Sie die Montagebefestigungen wählen, die zu Ihrer Zahnradgetriebeauswahl passt.

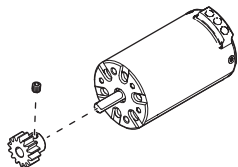

**⚠ ACHTUNG:** Es ist wichtig, dass Sie die richtigen Motormontagelöcher für Ihr ausgewähltes Zahnradgetriebe nehmen. Der Zahneingriff ist für jedes Paar Motorhalterungsöffnungen, die dem Zahnradgetriebe entsprechen, voreingestellt. Wenn Sie die falschen Montagelöcher wählen, kann das Stirnrad Ihres LMTs beschädigt werden, wenn Sie versuchen, Strom zuzuführen.

Siehe Handbuch des Motors zu weiteren Informationen. Wenn Sie ein optionales Zahnradgetriebe mit 15 oder 16 Zähnen wählen, muss zuerst der Motor und dann das Zahnradgetriebe installiert werden. Die folgende Zeichnung zeigt die richtigen Motorhalterungsöffnungen für das mitgelieferte Zahnradgetriebe mit 14 Zähnen.

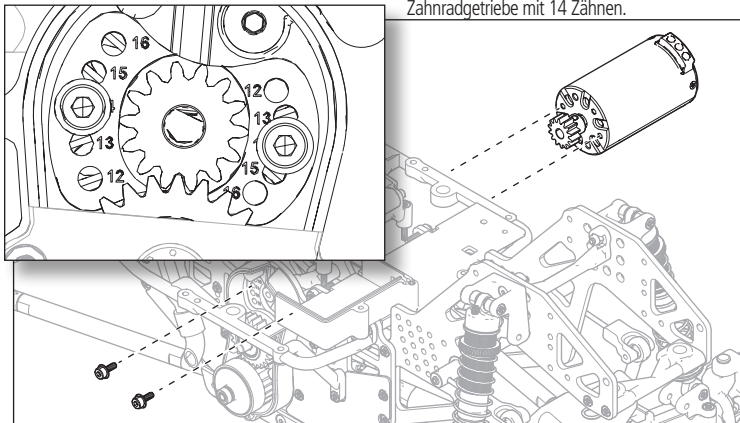

4. Die Getriebeabdeckung montieren.

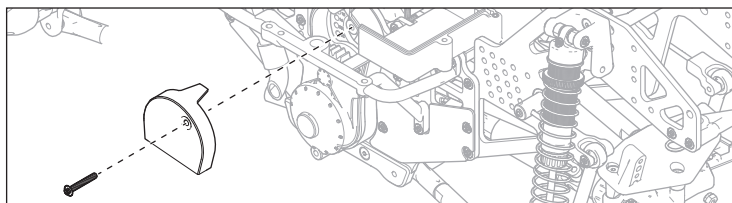

## LENKSERVO UND GESCHWINDIGKEITSREGLER EINBAUEN

1. Ihren Servo mit den mitgelieferten Servobefestigungsschrauben montieren. Sicherstellen, dass das Servo sicher an der Servohalterung befestigt ist. Den Servo Saver zu diesem Zeitpunkt nicht anschließen.
2. Das Servokabel in die Empfängerbox einführen.

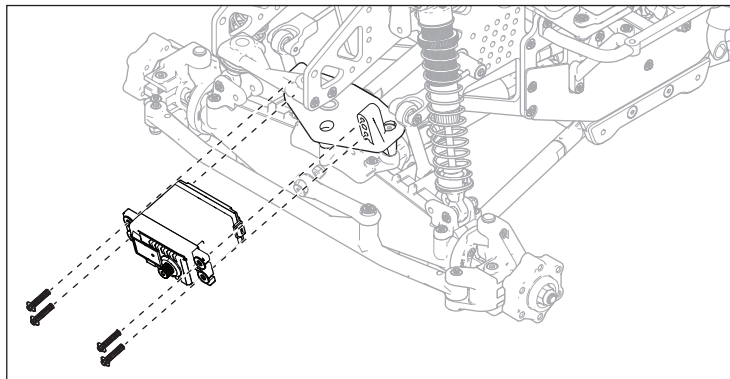

1. Den Geschwindigkeitsregler einsetzen. Die Motorkabel an den Geschwindigkeitsregler anschließen. Siehe Handbuch des Geschwindigkeitsreglers zu weiteren Informationen.
2. Die Gasleitung in die Empfängerbox einführen.
3. Wenn Sie zusätzliche Komponenten, wie z. B. Lampen, mit Strom versorgen möchten, führen Sie die Kabel in die Empfängerbox ein.

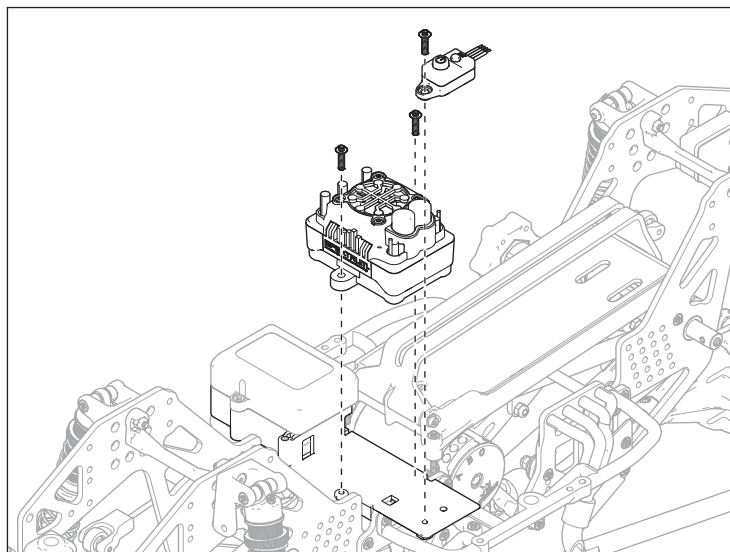

## EMPFÄNGER INSTALLIEREN

1. Installieren Sie Ihren Empfänger mit doppelseitigem Klebeband oder Klettband.

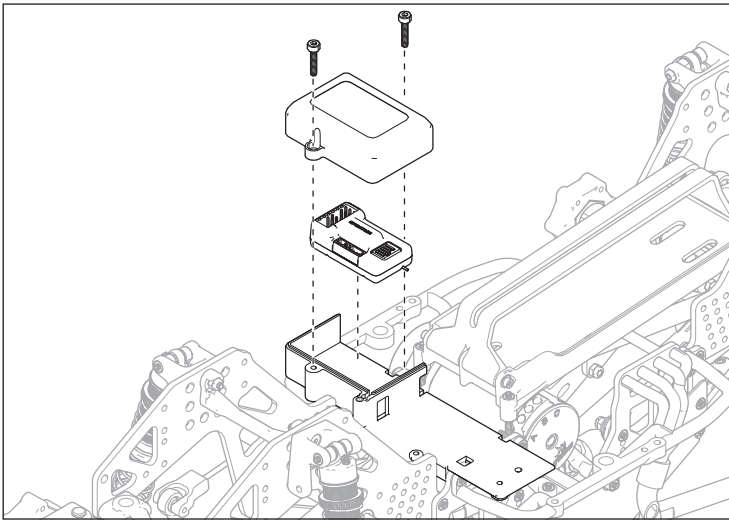

2. Den Servo- und den Geschwindigkeitsregleranschluss in die entsprechenden Anschlüsse am Empfänger einstecken.
3. Die Lenkungsverbindungen mit dem Servo Saver verbinden (noch nicht am Servo angeschlossen).

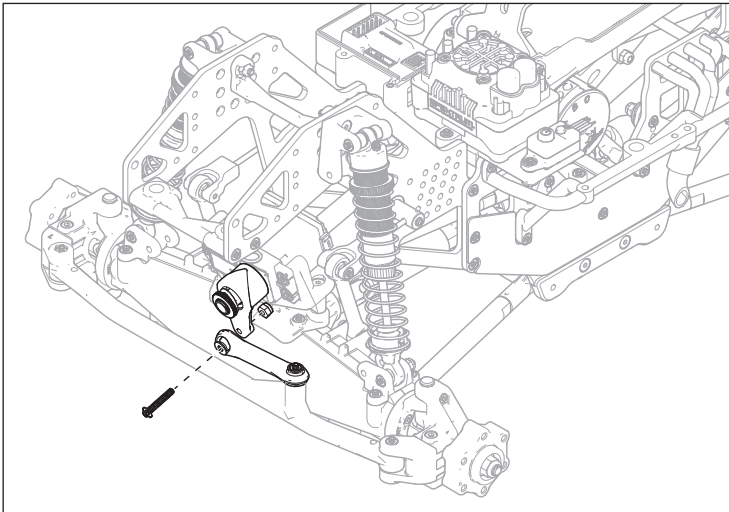

4. Überprüfen, ob das Lenkservo zentriert ist und sich in die richtige Richtung bewegt.
5. Wenn die Lenkstange zentriert ist, den Servo Saver mit dem Servo verbinden und die Schraube, die mit Ihrem Servo mitgeliefert wurde, befestigen.

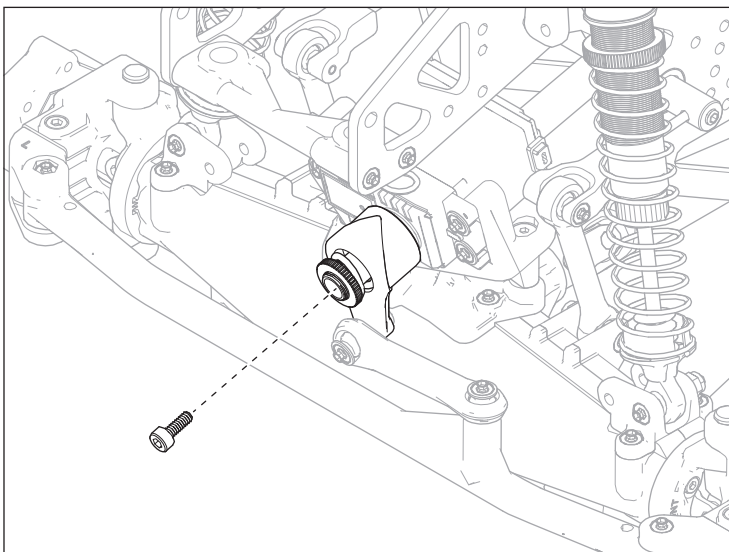

6. Lenk- und Fahrtrichtung überprüfen und den Mittelpunkt mit den Einstellungen Ihres Senders fein abstimmen. Weitere Informationen finden Sie in dem Handbuch Ihres Senders.

## RÄDER MONTIEREN

Die Räder mit den mitgelieferten Teilen am Fahrzeug montieren.

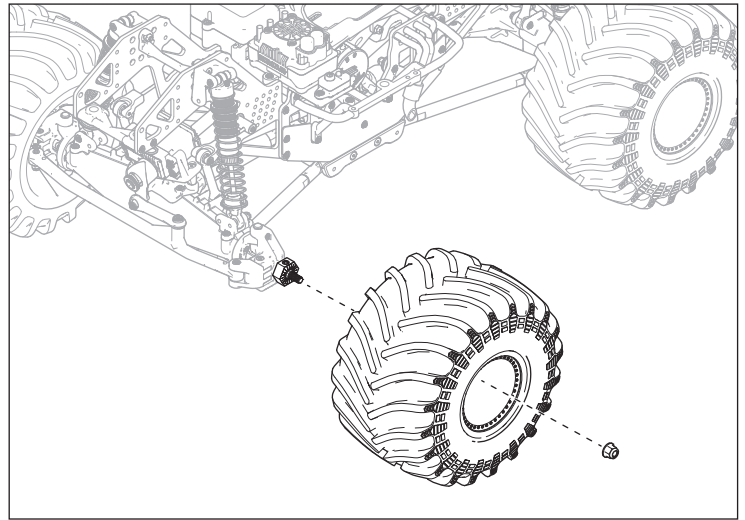

## STEUERRICHTUNGSTEST

Das Fahrzeug auf einen Ständer platzieren, der das Chassis stützt, sodass die Räder während der Lenk- und Gastests nicht den Boden berühren. Sicherstellen, dass alle Bedienelemente korrekt funktionieren, bevor Sie das Fahrzeug mit den Rädern auf dem Boden einschalten.

1. Bewegen Sie die Lenkung von links nach rechts und achten Sie auf die Reaktion an den Rädern. Wenn sich die Räder auf Ihren Fahrbefehl hin rückwärts bewegen, kehren Sie die Lenkung in Ihrem Sender um.
2. Geben Sie ein wenig Gas und beobachten Sie, wie die Räder reagieren. Wenn sich die Räder bei Vorwärtsgas rückwärts drehen, ändern Sie entweder die Motorverkabelung, um den Motor umzukehren, oder ändern Sie die Einstellungen am Geschwindigkeitsregler. Siehe Handbuch des Geschwindigkeitsreglers zu weiteren Informationen.

## VORSICHTSMASSNAHMEN BEIM FAHREN

- Behalten Sie das Fahrzeug jederzeit im Blick.
- Untersuchen Sie das Fahrzeug routinemäßig auf lose Radteile.
- Untersuchen Sie die Lenkvorrichtung routinemäßig auf lose Teile. Bei Nutzung des Fahrzeugs im Gelände können sich Befestigungselemente mit der Zeit lockern.
- Fahren Sie das Fahrzeug nicht in hohem Gras. Dies kann das Fahrzeug oder seine Elektronik beschädigen.



**ACHTUNG:** Den Akku nicht unter 3 V je Zelle entladen lassen. Akkus, die auf eine niedrigere Spannung als die niedrigste zugelassene Spannung entladen werden, können beschädigt werden und so zu Leistungsverlusten und möglichen Bränden beim Laden der Akkus führen.

- Beschleunigen Sie das Fahrzeug nicht vorwärts oder rückwärts, falls es festgefahren ist. Eine Gaszufuhr kann in diesem Fall den Motor oder den Geschwindigkeitsregler beschädigen.
- Lassen Sie die Elektronik nach dem Fahren des Fahrzeugs abkühlen, bevor Sie das Fahrzeug erneut nutzen.

**WICHTIG:** Halten Sie Drähte von allen beweglichen Teilen fern.

## VOR DEM FAHREN MIT DEM FAHRZEUG

1. Prüfen Sie, ob die Aufhängung frei beweglich ist. Alle Aufhängungsteile und Steuerungskomponenten sollten frei beweglich sein. Bei Widerständen lässt sich das Fahrzeug nur schlecht bedienen.
2. Vergewissern Sie sich, dass alle Servozuleitungskabel und Verlängerungen sicher befestigt und frei von beweglichen oder rotierenden Teilen sind.
3. Laden Sie ein Akku-Set auf. Laden Sie das Akku-Set stets gemäß den Anweisungen des Akku- und/oder Ladegeräteherstellers auf.
4. Führen Sie einen Lenktest durch.
5. Fahren Sie das Fahrzeug mit langsamer Geschwindigkeit und stellen Sie die Steuertrimmung am Sender so ein, dass das Fahrzeug geradeaus fährt, auch wenn die Lenkung nicht bedient wird.

## LAUFZEIT

Den größten Einfluss auf die Laufzeit hat die Kapazität des Akkupacks. Eine höhere Kapazitätsklasse (mAh) erhöht die verfügbare Laufzeit.

Der Zustand eines Akkupacks ist ebenfalls ein wichtiger Faktor sowohl für die Laufzeit als auch für die Geschwindigkeit.

Die Akkuanschlüsse können während der Fahrt heiß werden. Akkus verlieren mit der Zeit an Leistung und Kapazität.

Das wiederholte Fahren des Fahrzeugs von einem Stopp bis zur vollen Geschwindigkeit beschädigt mit der Zeit die Akkus und die Elektronik. Plötzliche Beschleunigung führt ebenfalls zu kürzeren Laufzeiten.

## LAUFZEITEN VERBESSERN

- Halten Sie Ihr Fahrzeug sauber und warten Sie es.
- Achten Sie beim Geschwindigkeitsregler und Motor auf mehr Luftstrom.
- Ändern Sie das Getriebe auf eine niedrigere Übertragung. Ein niedrigeres Übertragungsverhältnis verringert die Betriebstemperatur der Elektronik. Verwenden Sie ein kleineres Zahnradgetriebe, um das Übertragungsverhältnis zu senken.
- Verwenden Sie ein Akkupack einer höheren mAh-Klasse.
- Verwenden Sie zum Aufladen von Akkupacks das passende Ladegerät (lassen Sie sich in einem Fachgeschäft vor Ort beraten).
- Laden Sie Ihre Akkus auf einem Ladegerät mit mAh-Anzeige auf, um zu überprüfen, ob sie die Nennkapazität liefern. Ersetzen Sie sie, wenn sie nicht mehr ausreichend Leistung erbringen.

Die folgenden Teile erfordern eine Wartung in unregelmäßigen Abständen. Beim Einschrauben von Maschinenschrauben in Metallteile immer das Gewinde reinigen und entfernbare Gewindedesicherungsmasse auftragen.

## STOSSDÄMPFERDEMONTAGE/-REINIGUNG

Entfernen Sie die Stoßdämpfer und warten Sie sie nach Bedarf. Tauschen Sie verschlissene Bauteile aus.

1. Ziehen Sie die Feder nach oben und vom unteren Teller weg. Schieben Sie den unteren Federteller nach oben und ziehen Sie ihn von der Welle ab. Verwenden Sie zum Reinigen eine weiche Bürste. Entfernen Sie den Stoßdämpfermanschettensatz.
2. Halten Sie das Stoßdämpfergehäuse mit dem Radschraubenschlüssel fest und entfernen Sie die obere Kappe. Entleeren Sie die Flüssigkeit aus dem Gehäuse.
3. Halten Sie die Welle mit einem Kombischlüssel fest und entfernen Sie das Stoßdämpferende. Drücken Sie die Welle in das Stoßdämpfergehäuse und entfernen Sie es von oben. Entfernen Sie die untere Stoßdämpferkappe, die Staubabdeckung, die O-Ringe und den Abstandshalter. Reinigen Sie das Stoßdämpfergehäuse. Installieren Sie neue O-Ringe, bauen Sie den Abstandshalter wieder ein, ersetzen Sie den O-Ring und installieren Sie die untere Stoßdämpferkappe. NICHT FESTZIEHEN. Installieren Sie die Kolbenstange durch den unteren Stoßdämpfer und ziehen Sie die Bodenkappe fest. Bringen Sie den Manschettensatz und das Stoßdämpferende wieder an der Welle an.

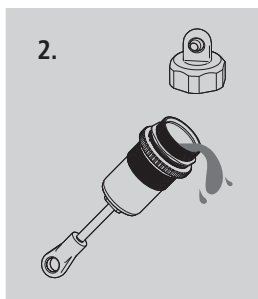
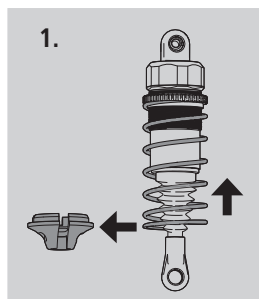

## STOSSDÄMPFER AUFFÜLLEN/ENTLÜFTEN

1. Füllen Sie das Stoßdämpfergehäuse 5 mm (0,2 Zoll) von oben mit 25 wt Stoßdämpfer-Silikonöl (TLR74004 2 oz, TLR74022 4 oz) auf.
2. Bewegen Sie den Kolben 5-mal langsam auf und ab, sodass Luft nach oben weicht. Lassen Sie den Stoßdämpfer für 5 Minuten ruhen.
3. Ziehen Sie den Kolben ganz nach unten und füllen Sie das Stoßdämpfergehäuse 1 mm (0,04 Zoll) von oben. Ersetzen Sie die Stoßdämpferkappe, die Feder und den Federteller.

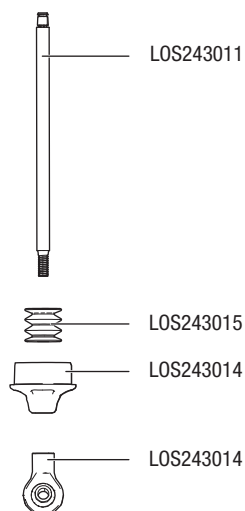
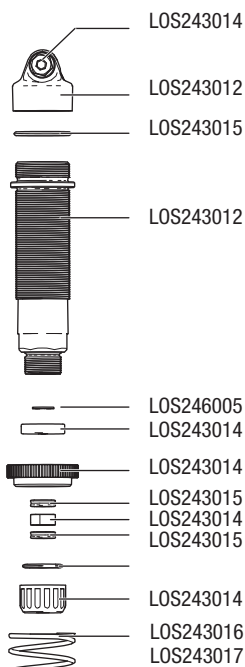
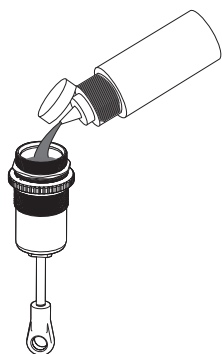

# DIFFERENZIALE

Differenzial	Dünnflüssiges Öl	Dickflüssiges Öl
Vorderseite	Verbessert das Lenkverhalten ohne Gas. Zu dünnflüssiges Öl sorgt für inkonsistente Differenzialfunktion.	Verbessert die Stabilität ohne Gas und das Lenkverhalten mit Gas.
Mitte	Ergibt weniger Vorwärtsfahrt und kann den Antrieb bei Beschleunigung schneller entlasten, was auf rauen oder glatten Strecken von Vorteil ist.	Ergibt mehr Beschleunigung und verbessert das Lenkverhalten mit Gas, verschlechtert jedoch das Lenkverhalten ohne Gas. Dickflüssigeres Mitteldifferenzialöl ist besser für Strecken mit hoher Traktion und gemäßigte Strecken geeignet.
Heck	Ergibt mehr Seitentraktion und verbessertes Lenkverhalten in der Kurvenmitte.	Verschlechtertes Lenkverhalten in der Kurvenmitte, jedoch mehr Vorwärtstraktion.

## VORDERES DIFFERENZIAL

- Um das vordere Differenzial aus dem axialen Gehäuse zu entfernen, beginnen Sie damit, das Lenkservo und die Servohalterung von der Achse zu entfernen.
- Entfernen Sie die Schraube, die die oberen viergliedrigen Stangen an der Halterung hält.
- Entfernen Sie die Schwingverbindungen, die Stoßdämpfer und die unteren viergliedrigen Stangen aus dem Achsgehäuse.
- Wenn sich die Achse nicht mehr am Chassis befindet, entfernen Sie das dritte Glied und das Zahnradgetriebe.
- Entfernen Sie die Lenkspindel und den Spindelträger von einer Seite der Achse mit dem vorderen Universal. Dies erzeugt genügend Spielraum, um das Differenzial aus dem Achsgehäuse auszubauen.
- Überprüfen Sie den Ring und das Zahnrad sowie die Kegelräder im Differenzial. Bei Bedarf ersetzen. Wenn Flüssigkeit austritt, ersetzen Sie die O-Ringe am Außenantrieb und die Zahnkranzdichtung. Achten Sie darauf, dass Sie die Antriebe vor dem Durchschieben durch die O-Ringe schmieren. Tragen Sie mehr Fett auf den Ring und das Zahnrad auf (LOSA99209).
- Prüfen Sie die Differenzialflüssigkeit und füllen Sie sie nach oder ersetzen Sie sie bei Bedarf durch TLR75004 (100 k) Flüssigkeit. Der Flüssigkeitsspiegel sollte von der Oberfläche des Gehäuses etwa 3,0 mm (0,12 Zoll) entfernt sein. Nicht überfüllen, da sonst die Differenzialeinheit undicht werden könnte.

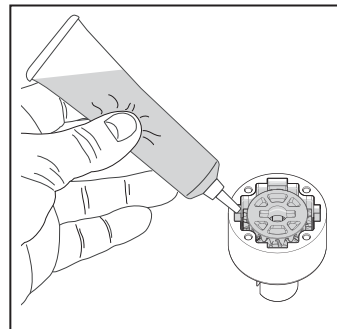

Front-Differenzialflüssigkeit:  
100.000

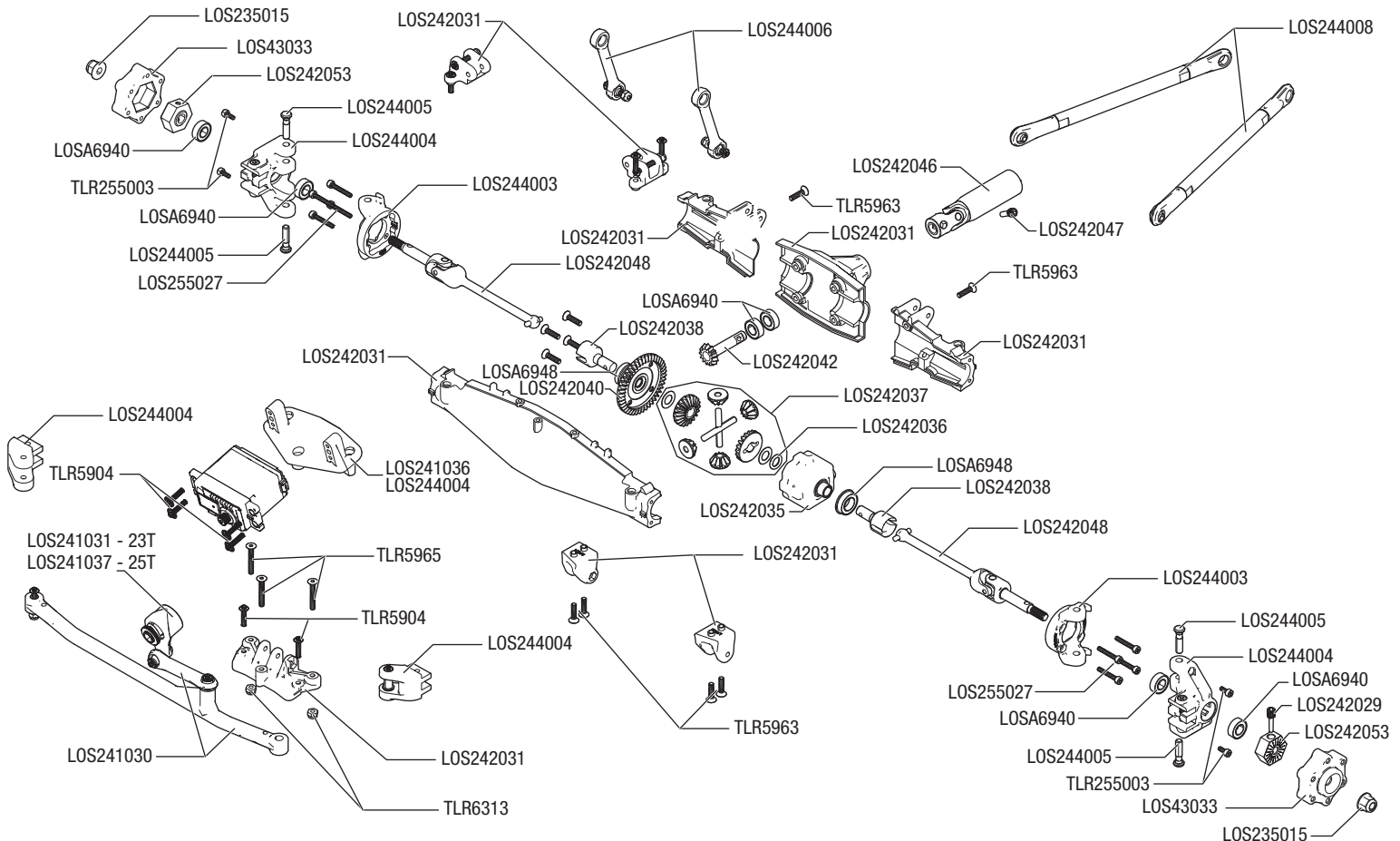

# HECK-DIFFERENZIAL

1. Um das Heck-Differenzial zu entfernen, entfernen Sie zunächst die obere viergliedrige Befestigungsschraube.
2. Entfernen Sie die Schwingverbindungen und Stoßdämpfer von der Achse.
3. Entfernen Sie die unteren viergliedrigen Stangen aus dem Achsgehäuse.
4. Das Achsgehäuse ist nun lose. Entfernen Sie das dritte Bauteil und das Zahnradgetriebe aus der Achsaufnahme.
5. Entfernen Sie eine Seite des Achsgehäuses mit der Achse und dem Dogbone. Dies erzeugt genügend Spielraum, um das Heck-Differenzial zu entfernen.
6. Überprüfen Sie den Ring und das Zahnrad sowie die Kegelräder im Differential. Bei Bedarf ersetzen. Wenn Flüssigkeit austritt, ersetzen Sie die O-Ringe am Außenantrieb und die Zahnkranzdichtung. Achten Sie darauf, dass Sie die Antriebe vor dem Durchschieben durch die O-Ringe schmieren. Tragen Sie mehr Fett auf den Ring und das Zahnrad auf (LOSA99209).
7. Prüfen Sie die Differenzialflüssigkeit und füllen Sie sie nach oder ersetzen Sie sie bei Bedarf durch TLR75004 (100 k) Flüssigkeit. Der Flüssigkeitsspiegel sollte von der Oberfläche des Gehäuses etwa 3,0 mm (0,12 Zoll) entfernt sein. Nicht überfüllen, da sonst die Differenzialeinheit undicht werden könnte.

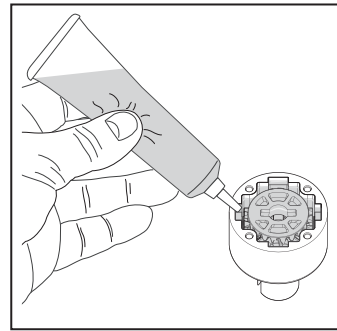

**Heck-Differenzialflüssigkeit:  
100.000**

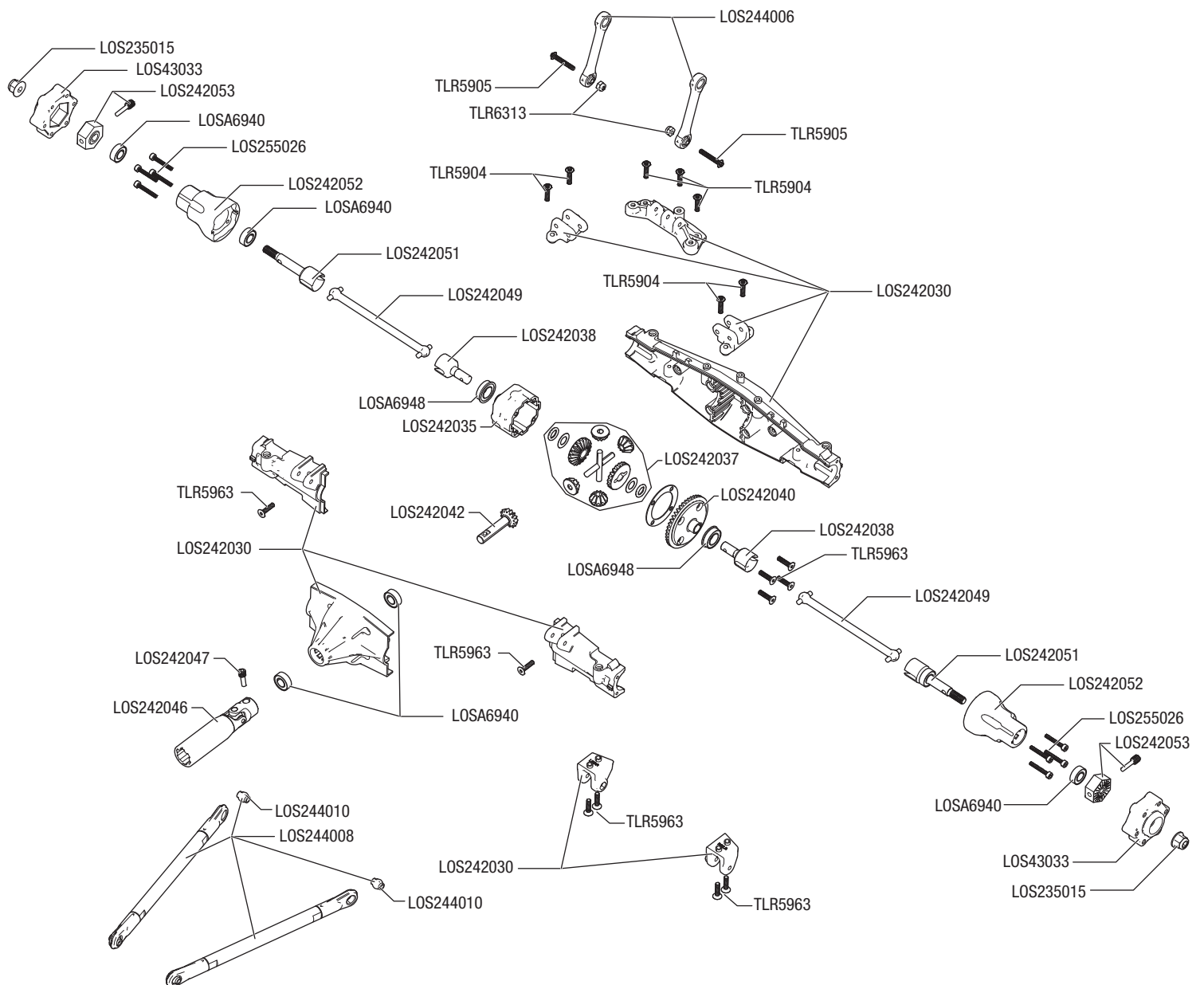

# CHASSIS





## ZENTRALES DIFFERENZIAL

1. Um das zentrale Differenzial aus dem Fahrzeug auszubauen, entfernen Sie die beiden Schrauben in der mittleren Abdeckung, um das zentrale Differenzial freizulegen.
2. Entfernen Sie die vier Schrauben, die die Differenzialstützblöcke halten, und entfernen Sie die Differenzialstützblöcke.
3. Entfernen Sie die beiden Schraubenstifte, die den vorderen und hinteren Antriebsstrang halten, und entfernen Sie die zentrierten Hälften des Antriebsstrangs. Dies erzeugt genügend Spielraum, um das Differenzial aus dem Boden des Fahrzeugs herauszunehmen.
4. Überprüfen Sie den Ring und das Zahnrad sowie die Kegelräder im Differenzial. Bei Bedarf ersetzen. Wenn Flüssigkeit austritt, ersetzen Sie die O-Ringe am Außenantrieb und die Zahnkranzdichtung. Achten Sie darauf, dass Sie die Antriebe vor dem Durchschieben durch die O-Ringe schmieren. Tragen Sie mehr Fett auf den Ring und das Zahnrad auf (LOSA99209).
5. Prüfen Sie die Differenzialflüssigkeit und füllen Sie sie nach oder ersetzen Sie sie bei Bedarf durch TLR75009 (500 k) Flüssigkeit. Der Flüssigkeitsspiegel sollte von der Oberfläche des Gehäuses etwa 3,0 mm (0,12 Zoll) entfernt sein. Nicht überfüllen, da sonst die Differenzialeinheit undicht werden könnte.

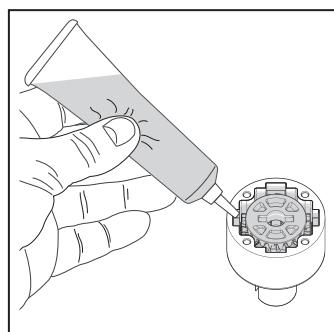

Flüssigkeit mittleres Differenzial:  
500.000

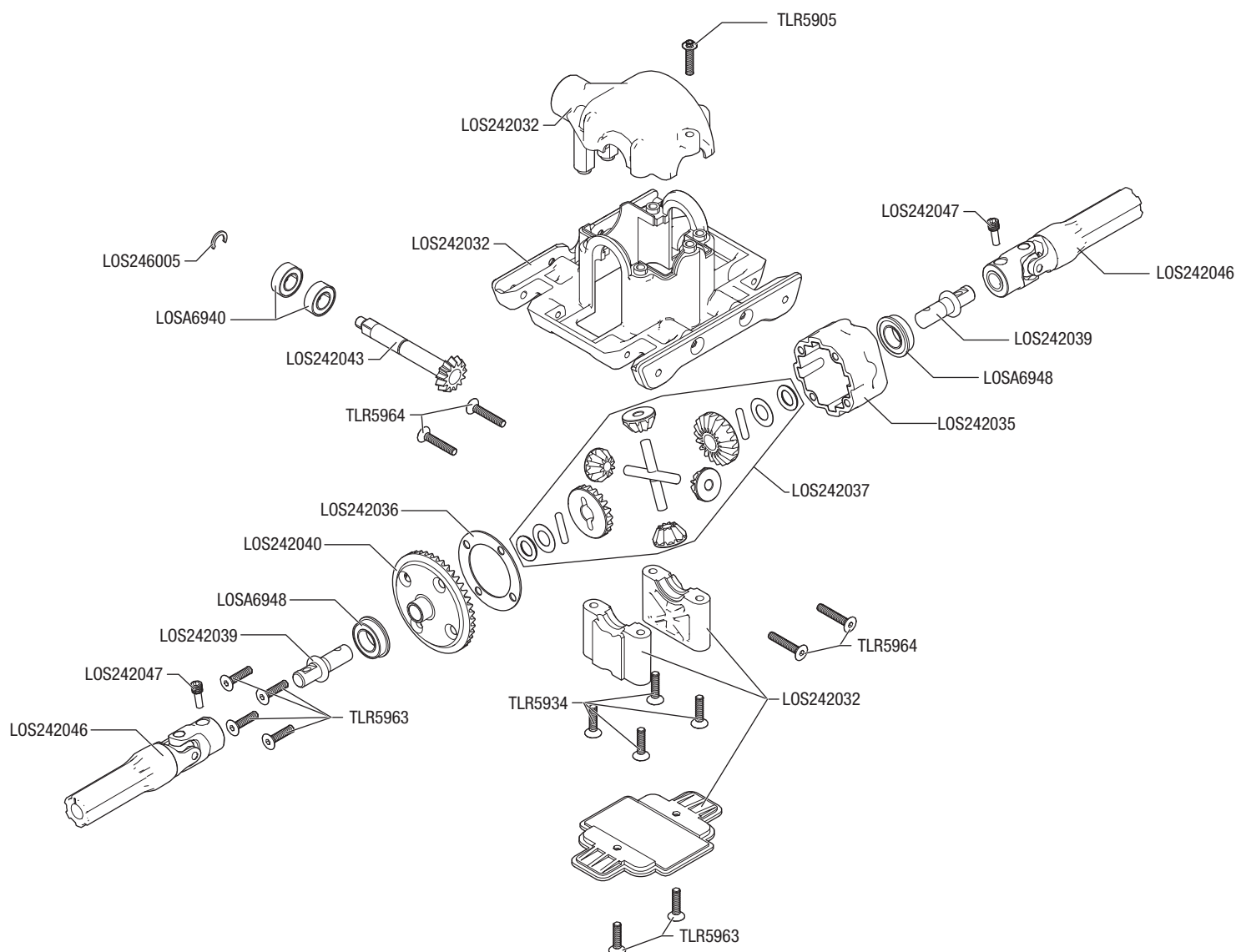

## TEILELISTE

SKU	Deutsch
LOS235002	Inbusschrauben, M2,5 x 10 mm (10)
LOS235012	Stellschrauben M4 x 4 mm Ringschneide (10)
LOS235015	Feststellkontermutter mit Flansch M5 (10)
LOS235024	Rundkopfschrauben, M3 x 25 mm (10)
LOS235025	Rundkopfschrauben, M3 x 30 mm (10)
LOS236001	3,2 mm x 7 mm x 0,5 mm Unterlegscheibe(10)
LOS240016	Body Buttons, oben & unten (10): LMT
LOS241028	Sicherheitssitzsatz: LMT
LOS241030	Lenkstangensatz: LMT
LOS241031	Servo Saver-Satz, komplett, 23T: LMT
LOS241032	Querstrebensatz, Chassis: LMT
LOS241033	Akkusatz & Funkhalterungsplatte: LMT
LOS241034	Chassis-Seitenplattensatz: LMT
LOS241035	4-in-1 Höhensteuereckteile, Silber: LMT
LOS241036	Lenkservo-Montageplatte: LMT
LOS241038	Überrollkäfigset, komplett, Schwarz: LMT
LOS241040	Seitlicher Überrollkäfig & untere Stange, Schwarz: LMT
LOS241042	Oberste & obere Stangen des Überrollkäfigs, Schwarz: LMT
LOS241044	Heck-Überrollkäfig & Bügelstangen, Schwarz: LMT
LOS241050	Heck-Gehäusestütze & Gehäusestange, Schwarz: LMT
LOS241052	Wheelie-Stangensatz, Schwarz: LMT
LOS242029	Sechskantrad, Stift (10): LMT
LOS242030	Achsgehäuse-Set, komplett, Heck: LMT
LOS242031	Achsgehäuse-Set, komplett, Front: LMT
LOS242032	Getriebegehäusesatz mit Abdeckung: LMT
LOS242033	Komplettes Differenzial, Front oder Heck: LMT
LOS242034	Komplettes Zentraldifferential: LMT
LOS242035	Differentialgehäusesatz (1): LMT
LOS242036	Diff. O-Ringe & Dichtung (3): LMT
LOS242037	Internes Differentialgetriebe-Umbau-Kit (1): LMT
LOS242038	Front/Heck Differentialantrieb-Set (2): LMT
LOS242039	Zentraldiff Antriebswelle (2): LMT
LOS242040	F/H Diff Ringgetriebe: LMT
LOS242041	Differenzialspule: LMT
LOS242042	Differenzialzahnrad, 13T (1): LMT
LOS242043	13T Zentraltrans Zahnradgetriebe: LMT
LOS242044	Leerlauf & Buchsenantriebs-Getriebesatz: LMT
LOS242045	Buchsenantrieb, Gummidämpfer, mittel (2): LMT
LOS242046	Zentrale Schieberantriebswelle (1): LMT
LOS242047	Zentrale Antriebswellen-Schraubenstifte (10): LMT
LOS242048	Front-Universal-Antriebswelle (2): LMT
LOS242049	Dogbones, Hinterachse (2): LMT
LOS242051	Achswellenstumpf, Heck (2): LMT
LOS242052	Heck Befestigungssatz, 0 & 3 Grad: LMT
LOS242053	17 mm Sechskant-Adapter mit Stift (4): LMT
LOS242054	Zahnradgetriebe, 14T, 1,0 M. 5 mm Welle
LOS243011	Kolbenstange, Front/Heck (2): LMT
LOS243012	Stoßdämpfergehäuse und Kappe, Al (2): LMT
LOS243013	Stoßdämpfersatz, komplett (2): LMT
LOS243014	Stoßdämpfer Kunststoff & Kugeln (4): LMT
LOS243015	Stoßdämpfer-Umbau/Hardware-Satz (4): LMT
LOS243016	Feder, weich, Gelb, 1,1 Grad (4): LMT
LOS243017	Feder, weich, Blau, 1,6 Grad (4): LMT
LOS243018	Feder, weich, Rot, 2,2 Grad (4): LMT
LOS244003	Spindelträgersatz (L/R): LMT
LOS244004	Spindelsatz Front (L/R): LMT
LOS244005	Sattelzapfen, Front (4): LMT
LOS244006	Schwingen-Set (F/H): LMT
LOS244007	Oberer Stoßdämpfer-Halterungssatz (4): LMT
LOS244008	Unterer viergliedriger Stangensatz (4): LMT
LOS244009	Oberer viergliedriger Stangensatz (4): LMT
LOS244010	7 mm Doppelhaben-Kugelzapfen (10): LMT
LOS244011	Stangenköpfe, Schwingen- & Lenkungsverbindungen: LMT
LOS246003	Gehäuseklemmen, Schwarz, klein (10): LMT
LOS246004	Differenzialdichtscheiben, M8 x13 x 0,4 mm (10): LMT
LOS246005	E-Clip- & C-Clip-Hardware(20): LMT
LOS257007	4 x 8 x 3mm, Kugellager (4)
LOS43031	Monster-Truck-Reifen, L/R: LMT

## TEILELISTE

SKU	Deutsch
LOS43032	Schaumstoff-Reifeneinsatz, MT (2): LMT
LOS43033	MT Rad, Silber (2): LMT
LOS43034	Montierte Monster-Truck-Reifen, L/R: LMT
LOSA6940	6 x 12 x 4 mm abgedichtetes Kugellager (4)
LOSA6948	8 x 14 x 4 Flanschgummidichtung Kugellager (4)
LOSA6955	5 x 13 x 4 mm HD Kupplungslager (2): 8B/8T
TLR235005	Rundkopfschrauben, M3 x 18 mm (10)
TLR235007	Flachkopfschraube M2,5 x 10 mm (10)
TLR235015	Rundkopfschraube, M3 x 4 mm (10)
TLR245012	Rundkopfschrauben, M2,5 x 4 mm (10)
TLR255002	Rundkopfschrauben, M 2,5 x 10 mm (10)
TLR255003	Inbusschrauben, M2,5 x 6 mm (10)
TLR255015	Feststellschraube, Ringschneide, M4 x 5 mm (10)
TLR5902	Rundkopfschrauben, M3 x 8mm (10)
TLR5903	Rundkopfschrauben, M3 x 10mm (10)
TLR5904	Rundkopfschrauben, M3 x 12mm (10)
TLR5905	Rundkopfschrauben, M3 x 18mm (10)
TLR5906	Rundkopfschrauben, M3 x 35mm (10)
TLR5909	Rundkopfschrauben, M3 x 16 mm (10)
TLR5910	Rundkopfschraube, M3 x 14 mm (10)
TLR5911	Rundkopfschrauben, M3 x 20 mm (10)
TLR5930	Inbusschrauben, M3 x 8mm (10)
TLR5932	Inbusschrauben, M3 x 10mm (10)
TLR5934	Inbusschrauben, M3 x 16mm (10)
TLR5963	Flachkopfschraube, M3 x 12mm (10)
TLR5963	Flachkopfschraube, M3 x 12mm (10)
TLR5964	Flachkopfschraube, M3 x 16mm (10)
TLR5965	Flachkopfschraube, M3 x 20mm (10)
TLR6313	Kontermutter, M3 x 0,5 x 5,5 mm (10)

## EMPFOHLENE TEILE

Part #	Deutsch
DYNT2010	Set gefräste Steckschlüssel (4) metrisch
DYNT2030	Set gefräste Inbusschraubendreher (4) Met
SPM5010	DX5 Pro DSMR Tx mit SR2100
SPM5115	DX5C DSMR 5-Kanal nur TX
SPMR2340	DX3 3-Kanal DSMR SMART Sender
SPMXSE1130	Firma 130 A bürstenloser Smart-Geschwindigkeitsregler
SPMXSM1000	Firma 3150 kV bürstenloser Motor
LOS240018	Gehäusesatz, transparent, Son Uva Digger: LMT
LOS240017	Gehäusesatz, lackiert, Son Uva Digger: LMT
LOS240013	Gehäusesatz, lackiert, Grave Digger: LMT
LOS240014	Gehäusesatz, Grave Digger Clear: LMT
LOS240015	Front-Scheinwerfer-Satz, Grave Digger: LMT
LOS240019	LED Lichter & Kühlergrill, Son Uva Digger: LMT
SPMXC1010	Spektrum S2100 SMART-Ladegerät*
SPMXC1070	Smart S150 Wechsel-/Gleichstrom-Ladegerät, 1 x 50 W*
SPMX50003S50H5	5000 mAh 3S 11,1 V 50C Smart LiPo IC5
SPMX50002S50H5	5000 mAh 2S 7,4 V 50C Smart LiPo IC5
SPMX50003S100H5	5000 mAh 3S 11,1 V 100C Smart LiPo IC5
SPMX50002S100H5	5000 mAh 2S 7,4 V 100C Smart LiPo IC5
SPMXCA507	IC3-Akku an IC5-Gerät 4"

\* Beim SPMXCA507 sind die Akkus mit IC5-Steckern am S2100-Ladegerät zu laden.

## OPTIONALE TEILE

Part #	Deutsch
LOS241027	Überrollkäfigset, komplett, Grün: LMT
LOS241037	Servo Saver-Satz, 25T, komplett: LMT
LOS241039	Seitlicher Überrollkäfig und untere Stange, Grün: LMT
LOS241041	Oberste und obere Stangen des Überrollkäfigs, Grün: LMT
LOS241043	Heckkäfig und Bügelstangen, Grün: LMT
LOS241046	Überrollkäfigset, komplett, Blau: LMT
LOS241047	Seitlicher Überrollkäfig und untere Stange, Blau: LMT
LOS241048	Oberste und obere Stangen des Überrollkäfigs, Blau: LMT
LOS241049	Heckkäfig und Bügelstangen, Blau: LMT
LOS343200	12 mm gefrästes Sechskanrad (4): LMT
LOS343201	12 mm Sechskanrad, Stift (10): LMT
TLR5285	Differenzial-Silikonflüssigkeit, 30.000CS
TLR5286	Differenzial-Silikonflüssigkeit, 50.000CS
TLR5288	Differenzial-Silikonflüssigkeit, 125.000CS
TLR74000	STOSSDÄMPFER-SILIKONÖL, 15 WT, 104 CST, 2 OZ
TLR74001	STOSSDÄMPFER-SILIKONÖL, 17,5 WT, 150 CST, 2 OZ
TLR74002	STOSSDÄMPFER-SILIKONÖL, 20 WT, 195 CST, 2 OZ
TLR74003	STOSSDÄMPFER-SILIKONÖL, 22,5 WT, 223 CST, 2 OZ
TLR74004	STOSSDÄMPFER-SILIKONÖL, 25 WT, 250 CST, 2 OZ
TLR74005	STOSSDÄMPFER-SILIKONÖL, 27,5 WT, 294 CST, 2 OZ
TLR74006	STOSSDÄMPFER-SILIKONÖL, 30 WT, 338 CST, 2 OZ
TLR74007	STOSSDÄMPFER-SILIKONÖL, 32,5 WT, 379 CST, 2 OZ
TLR74008	STOSSDÄMPFER-SILIKONÖL, 35 WT, 420 CST, 2 OZ
TLR74009	STOSSDÄMPFER-SILIKONÖL, 37,5 WT, 468 CST, 2 OZ
TLR74010	STOSSDÄMPFER-SILIKONÖL, 40 WT, 516 CST, 2 OZ
TLR74011	STOSSDÄMPFER-SILIKONÖL, 42,5 WT, 563 CST, 2 OZ
TLR74012	STOSSDÄMPFER-SILIKONÖL, 45 WT, 610 CST, 2 OZ
TLR74013	STOSSDÄMPFER-SILIKONÖL, 50 WT, 710 CST, 2 OZ
TLR74014	STOSSDÄMPFER-SILIKONÖL, 60 WT, 810 CST, 2 OZ
TLR74015	STOSSDÄMPFER-SILIKONÖL, 70 WT, 910 CST, 2 OZ
TLR74016	STOSSDÄMPFER-SILIKONÖL, 80 WT, 1014 CST, 2 OZ
TLR74017	STOSSDÄMPFER-SILIKONÖL, 90 WT, 1130 CST, 2 OZ
TLR74018	STOSSDÄMPFER-SILIKONÖL, 100 WT, 1325 CST, 2 OZ
TLR75001	Differenzial-Silikonflüssigkeit, 40.000CS
TLR75002	Differenzial-Silikonflüssigkeit, 60.000CS
TLR75003	Differenzial-Silikonflüssigkeit, 80.000CS
TLR75004	Differenzial-Silikonflüssigkeit, 100.000CS
TLR75008	Differenzial-Silikonflüssigkeit, 200.000
TLR75009	Differenzial-Silikonflüssigkeit, 500.000

## PROBLEMLÖSUNG

PROBLEM	MÖGLICHE URSACHE	LÖSUNG
Fahrzeug funktioniert nicht	Akku nicht geladen oder eingesteckt	Akku laden/an Regler stecken
	Reglerschalter nicht auf ON (EIN) gestellt	Schalten Sie den Regler ein (ON)
	Sender nicht eingeschaltet (ON) oder Batterien leer	Einschalten (ON)/Batterien ersetzen
Motor läuft, aber Räder drehen nicht	Ritzel hat keinen Kontakt zum Zahnrad	Stellen Sie das Zahnflankenspiel ein
	Ritzel dreht auf Motorwelle	Ziehen Sie das Ritzel auf der Motorwelle an
	Zahnräder abgenutzt	Ersetzen Sie das Ritzel
	Antriebsstift/Mitnehmer gebrochen	Überprüfen und ersetzen Sie den Mitnehmer
Lenkung arbeitet nicht	Servostecker nicht richtig im Empfänger angeschlossen	Stellen Sie sicher dass der Servostecker richtig herum im richtigen Kanal angeschlossen wurde
	Servogetriebe oder Motor defekt	Ersetzen oder reparieren Sie das Servo
Lenkt nicht in eine Richtung	Servogetriebe beschädigt	Ersetzen oder reparieren Sie das Servo
Motor dreht nicht	Motoranschluß/Lötstelle ist beschädigt	Löten Sie das Kabel wieder an
	Motorkabel ist gebrochen	Reparieren oder ersetzen Sie wie benötigt
	Regler ist beschädigt	Kontaktieren Sie den technischen Service von Horizon Hobby
	Motorübersetzung falsch gewählt	Verwenden Sie kleinere Ritzel oder ein größeres Zahnrad
Regler wird heiß	Antrieb blockiert	Überprüfen Sie den Antrieb auf Blockieren
	Akkupack nicht vollständig geladen	Laden Sie den Akku
Geringe Laufzeit oder schlechte Beschleunigung	Ladegerät lädt nicht vollständig	Verwenden Sie anderes Ladegerät
	Antrieb behindert/blockiert	Überprüfen Sie Räder oder Antrieb auf Behinderung/Blockierung
	Senderbatterien leer	Überprüfen und ersetzen
Schlechte Reichweite oder Aussetzer	Fahrzeugakku leer	Laden Sie den Akku
	Lose Kabel oder Anschlüsse	Überprüfen Sie alle Anschlüsse und Stecker

## GARANTIE UND SERVICE INFORMATIONEN

### Warnung

Ein ferngesteuertes Modell ist kein Spielzeug. Es kann, wenn es falsch eingesetzt wird, zu erheblichen Verletzungen bei Lebewesen und Beschädigungen an Sachgütern führen. Betreiben Sie Ihr RC-Modell nur auf freien Plätzen und beachten Sie alle Hinweise der Bedienungsanleitung des Modells wie auch der Fernsteuerung.

### Garantiezeitraum

Exklusive Garantie Horizon Hobby LLC (Horizon) garantiert, dass das gekaufte Produkt frei von Material- und Montagefehlern ist. Der Garantiezeitraum entspricht den gesetzlichen Bestimmungen des Landes, in dem das Produkt erworben wurde. In Deutschland beträgt der Garantiezeitraum 6 Monate und der Gewährleistungszeitraum 18 Monate nach dem Garantiezeitraum.

### Einschränkungen der Garantie

(a) Die Garantie wird nur dem Erstkäufer (Käufer) gewährt und kann nicht übertragen werden. Der Anspruch des Käufers besteht in der Reparatur oder dem Tausch im Rahmen dieser Garantie. Die Garantie erstreckt sich ausschließlich auf Produkte, die bei einem autorisierten Horizon Händler erworben wurden. Verkäufe an Dritte werden von dieser Garantie nicht gedeckt. Garantieansprüche werden nur angenommen, wenn ein gültiger Kaufnachweis erbracht wird. Horizon behält sich das Recht vor, diese Garantiebestimmungen ohne Ankündigung zu ändern oder modifizieren und widerruft dann bestehende Garantiebestimmungen.

(b) Horizon übernimmt keine Garantie für die Verkaufbarkeit des Produktes, die Fähigkeiten und die Fitness des Verbrauchers für einen bestimmten Einsatzzweck des Produktes. Der Käufer allein ist dafür verantwortlich, zu prüfen, ob das Produkt seinen Fähigkeiten und dem vorgesehenen Einsatzzweck entspricht.

(c) Ansprüche des Käufers → Es liegt ausschließlich im Ermessen von Horizon, ob das Produkt, bei dem ein Garantiefall festgestellt wurde, repariert oder ausgetauscht wird. Dies sind die exklusiven Ansprüche des Käufers, wenn ein Defekt festgestellt wird.

Horizon behält sich vor, alle eingesetzten Komponenten zu prüfen, die in den Garantiefall einbezogen werden können. Die Entscheidung zur Reparatur oder zum Austausch liegt nur bei Horizon. Die Garantie schließt kosmetische Defekte oder Defekte, hervorgerufen durch höhere Gewalt, falsche Behandlung des Produktes, falscher Einsatz des Produktes, kommerziellen Einsatz oder Modifikationen irgendwelcher Art aus.

Die Garantie schließt Schäden, die durch falschen Einbau, falsche Handhabung, Unfälle, Betrieb, Service oder Reparaturversuche, die nicht von Horizon ausgeführt wurden aus.

Ausgeschlossen sind auch Fälle die bedingt durch (vii) eine Nutzung sind, die gegen geltendes Recht, Gesetze oder Regularien verstoßen haben. Rücksendungen durch den Käufer direkt an Horizon oder eine seiner Landesvertretung bedürfen der Schriftform.

### Schadensbeschränkung

Horizon ist nicht für direkte oder indirekte Folgeschäden, Einkommensausfälle oder kommerzielle Verluste, die in irgendeinem Zusammenhang mit dem Produkt stehen verantwortlich, unabhängig ab ein Anspruch im Zusammenhang mit einem Vertrag, der Garantie oder der Gewährleistung erhoben werden. Horizon wird darüber hinaus keine Ansprüche aus einem Garantiefall akzeptieren, die über den individuellen Wert des Produktes hinaus gehen. Horizon hat keinen Einfluss auf den Einbau, die Verwendung oder die Wartung des Produktes oder etwaiger Produktkombinationen, die vom Käufer gewählt werden. Horizon übernimmt keine Garantie und akzeptiert keine Ansprüche für in der Folge auftretende Verletzungen oder Beschädigungen. Mit der Verwendung und dem Einbau des Produktes akzeptiert der Käufer alle aufgeführten Garantiebestimmungen ohne Einschränkungen und Vorbehalte.

Wenn Sie als Käufer nicht bereit sind, diese Bestimmungen im Zusammenhang mit der Benutzung des Produktes zu akzeptieren, werden Sie gebeten, das Produkt in unbenutztem Zustand in der Originalverpackung vollständig bei dem Verkäufer zurückzugeben.

### Sicherheitshinweise

Dieses ist ein hochwertiges Hobby Produkt und kein Spielzeug. Es muss mit Vorsicht und Umsicht eingesetzt werden und erfordert einige mechanische wie auch mentale Fähigkeiten. Ein Versagen, das Produkt sicher und ordnungsgemäß zu betreiben kann zu Verletzungen von Lebewesen und Sachbeschädigungen erheblichen Ausmaßes führen. Dieses Produkt ist nicht für den Gebrauch durch Kinder ohne die Aufsicht eines Erziehungsberechtigten vorgesehen. Die Anleitung enthält Sicherheitshinweise und Vorschriften sowie Hinweise für die Wartung und den Betrieb des Produktes. Es ist unabdingbar, diese Hinweise vor der ersten Inbetriebnahme zu lesen und zu verstehen. Nur so kann der falsche Umgang verhindert und Unfälle mit Verletzungen und Beschädigungen vermieden werden.

### Fragen, Hilfe und Reparaturen

Ihr lokaler Fachhändler und die Verkaufsstelle können eine Garantiebeurteilung ohne Rücksprache mit Horizon nicht durchführen. Dies gilt auch für Garantireparaturen. Deshalb kontaktieren Sie in einem solchen Fall den Händler, der sich mit Horizon kurz schließen wird, um eine sachgerechte Entscheidung zu fällen, die Ihnen schnellst möglich hilft.

### Wartung und Reparatur

Muss Ihr Produkt gewartet oder repariert werden, wenden Sie sich entweder an Ihren Fachhändler oder direkt an Horizon.

Rücksendungen / Reparaturen werden nur mit einer von Horizon vergebenen RMA Nummer bearbeitet. Diese Nummer erhalten Sie oder ihr Fachhändler vom technischen Service. Mehr Informationen dazu erhalten Sie im Serviceportal unter [www.horizonhobby.de](http://www.horizonhobby.de) oder telefonisch bei dem technischen Service von Horizon.

Packen Sie das Produkt sorgfältig ein. Beachten Sie, dass der Originalkarton in der Regel nicht ausreicht, um beim Versand nicht beschädigt zu werden. Verwenden Sie einen Paketdienstleister mit einer Tracking Funktion und Versicherung, da Horizon bis zur Annahme keine Verantwortung für den Versand des Produktes übernimmt. Bitte legen Sie dem Produkt einen Kaufbeleg bei, sowie eine ausführliche Fehlerbeschreibung und eine Liste aller eingesendeten Einzelkomponenten. Weiterhin benötigen wir die vollständige Adresse, eine Telefonnummer für Rückfragen, sowie eine Email Adresse.

### Garantie und Reparaturen

Garantieanfragen werden nur bearbeitet, wenn ein Originalkaufbeleg von einem autorisierten Fachhändler beiliegt, aus dem der Käufer und das Kaufdatum hervorgeht. Sollte sich ein Garantiefall bestätigen wird das Produkt repariert oder ersetzt. Diese Entscheidung obliegt einzig Horizon Hobby.

### Kostenpflichtige Reparaturen

Liegt eine kostenpflichtige Reparatur vor, erstellen wir einen Kostenvoranschlag, den wir Ihrem Händler übermitteln. Die Reparatur wird erst vorgenommen, wenn wir die Freigabe des Händlers erhalten. Der Preis für die Reparatur ist bei Ihrem Händler zu entrichten. Bei kostenpflichtigen Reparaturen werden mindestens 30 Minuten Werkstattzeit und die Rückversandkosten in Rechnung gestellt. Sollten wir nach 90 Tagen keine Einverständniserklärung zur Reparatur vorliegen haben, behalten wir uns vor, das Produkt zu vernichten oder anderweitig zu verwerten.

**ACHTUNG:** Kostenpflichtige Reparaturen nehmen wir nur für Elektronik und Motoren vor. Mechanische Reparaturen, besonders bei Hubschraubern und RC-Cars sind extrem aufwendig und müssen deshalb vom Käufer selbst –vorgenommen werden.

## GARANTIE UND SERVICE KONTAKTINFORMATIONEN

Land des Kauf	Horizon Hobby	Telefon/E-mail Adresse	Adresse
Europäische Union	Horizon Technischer Service	service@horizonhobby.eu +49 (0) 4121 2655 100	Hanskampring 9 D 22885 Barsbüttel, Germany
	Sales: Horizon Hobby GmbH		

## RECHTLICHE INFORMATIONEN FÜR DIE EUROPÄISCHE UNION

### EU Hersteller:

Horizon Hobby, LLC  
2904 Research Road  
Champaign, IL 61822 USA

### EU Importeur:

Horizon Hobby, GmbH  
Hanskampring 9  
22885 Barsbüttel Germany



**WWW.LOSI.COM**

©2020 Horizon Hobby, LLC.

Losi, Firma, IC5, DSMR, and the Horizon Hobby logo are trademarks or registered trademarks of Horizon Hobby, LLC.

The Spektrum trademark is used with permission of Bachmann Industries, Inc.

Created 08/20

62155

LOS04022