

INSTRUCTION MANUAL

SCX30 1/30th SCALE 4X4 ROCK CRAWLER RTR

AVVISO

Tutte le istruzioni, le garanzie e gli altri documenti pertinenti sono soggetti a cambiamenti a totale discrezione di Horizon Hobby, LLC. Per una documentazione aggiornata sul prodotto, visitare il sito horizonhobby.com o towerhobbies.com e fare clic sulla sezione Support del prodotto.

CONVENZIONI TERMINOLOGICHE

Nella documentazione relativa al prodotto vengono utilizzati i seguenti termini per indicare i vari livelli di pericolo potenziale durante l'uso del prodotto:

AVVERTENZA: Indica procedure che, se non debitamente seguite, determinano il rischio di danni alle cose, danni collaterali e gravi lesioni alle persone O il rischio elevato di lesioni superficiali alle persone.

ATTENZIONE: Indica procedure che, se non debitamente seguite, determinano il rischio di danni alle cose E di gravi lesioni alle persone.

AVVISO: Indica procedure che, se non debitamente seguite, possono determinare il rischio di danni alle cose E il rischio minimo o nullo di lesioni alle persone.



AVVERTENZA: leggere TUTTO il manuale di istruzioni e familiarizzare con le caratteristiche del prodotto prima di farlo funzionare. Un uso improprio del prodotto può causare danni al prodotto stesso e alle altre cose e gravi lesioni alle persone.

Questo modello è un prodotto sofisticato per appassionati di modellismo. Deve essere azionato in maniera attenta e responsabile e richiede alcune conoscenze basilari di meccanica. L'uso improprio o irresponsabile di questo prodotto può causare lesioni alle persone e danni al prodotto stesso o alle altre cose. Questo prodotto non deve essere utilizzato dai bambini senza la diretta supervisione di un adulto. Non tentare di smontare, utilizzare componenti incompatibili o modificare il prodotto in nessun caso senza previa approvazione di horizon hobby, llc. Questo manuale contiene le istruzioni per la sicurezza, l'uso e la manutenzione del prodotto. È fondamentale leggere e seguire tutte le istruzioni e le avvertenze del manuale prima di montare, impostare o utilizzare il prodotto, al fine di utilizzarlo correttamente e di evitare di causare danni alle cose o gravi lesioni alle persone.

Limite minimo di età consigliato: Almeno 14 anni. Non è un giocattolo.

PRECAUZIONI E AVVERTENZE SULLA SICUREZZA

L'utente di questo prodotto è l'unico responsabile del corretto utilizzo del medesimo in maniera che non sia pericoloso, sia nei propri riguardi che nei confronti di terzi e non danneggi il prodotto stesso o l'altrui proprietà.

Questo modello è controllato da un segnale radio potenzialmente soggetto a interferenze da molte fonti che non potete controllare. Queste interferenze possono generare momentanee perdite di controllo del modello, quindi è consigliabile mantenere sempre una certa distanza di sicurezza in ogni direzione, poiché questo può aiutare ad evitare urti o infortuni.

- Non utilizzare mai il modello con batterie scariche.
- Utilizzate sempre il modello in zone ampie, sgombre da persone, macchine e traffico.
- Non utilizzate mai il modello in strade aperte al traffico o in luoghi affollati.
- Seguite attentamente le avvertenze d'uso di questo modello e di ogni altro accessorio (caricabatterie, batterie ricaricabili ecc.).
- Tenete qualsiasi prodotto chimico o elettrico al di fuori della portata dei bambini.
- Non leccate o ingerite alcun pezzo del modello perché questo può causare infortuni seri, o addirittura la morte.
- Utilizzate sempre con attenzione attrezzi e oggetti affilati.
- Prestare attenzione durante la costruzione perché alcune parti potrebbero avere degli spigoli vivi.
- Subito dopo l'uso NON toccate componenti del modello quali motore, variatore elettronico o la batteria, perché si scaldano molto durante il funzionamento. Toccandoli potreste scottarvi.
- Non infilate le dita tra gli ingranaggi del modello o altre parti in rotazione o movimento, poiché questo può causare danni o infortuni gravi.
- Accendete sempre prima la trasmittente e poi la ricevente sul modello. Invece spegnete sempre prima la ricevente e poi la trasmittente.
- Sollevate le ruote del modello da terra quando controllate il corretto funzionamento dell'apparato radio.

INDICE

Caricare la Batteria del Veicolo	44	Dopo L'uso.....	49
Layout del Trasmettitore	45	Collegamento Trasmettente-ricevitore	49
Installare le Batterie del Trasmettitore	46	Funzione dei Tasti	50
Rimuovere la Carrozzeria del Veicolo	46	Ricevitore e Schema Cablaggi ESC.....	51
Installare la Batteria del Veicolo	47	Parts List.....	51
Accendere la Trasmettente.....	47	Guida alla Risoluzione dei Problemi	52
Installa il Corpo.....	48	Garanzia	52
Accendere il Veicolo	48	Garanzia e Assistenza - Informazioni per i Contatti..	54
Testare i Comandi.....	48	Dichiarazione di Conformità per l'Unione Europea ..	54
Trim Dello Sterzo.....	49	Viste esplose	55

CONTENUTO DELLA SCATOLA

COMPONENTI INCLUSI

Veicolo	Axial® SCX30 1/30 Scale 4X4 Rock Crawler RTR
Trasmettente	SLT2 2-CH 2,4 GHz (SPMRSLT270)
Caricabatterie	Caricabatterie Axial USB 2S: 0,5 A JST-XH 3P
Batteria del veicolo	Spektrum™ 7,4 V 160 mAh 2S LiPo: PH (SPMX-1122)
Motore	Varia tra i telai, vedi foglio illustrativo
ESC/Ricevitore	Spektrum™ SCX30 SLT a spazzole Combo 2-in-1 ESC / Ricevitore (SPMXSE3225RX)
Servo	SX112: SCX30 (SPMSSX112)
Batterie della trasmettente	(4) alcaline AA

AVVERTENZE SULLA RICARICA USB



AVVERTENZA: ignorare le dovute cautele di utilizzo e le seguenti avvertenze può provocare il malfunzionamento del prodotto e determinare problemi di natura elettrica, calore eccessivo, INCENDIO, lesioni personali e danni alle proprietà.

- **NON LASCIARE MAI LE BATTERIE IN CARICA INCUSTODITE.**
- **NON LASCIARE MAI LE BATTERIE IN CARICA TUTTA LA NOTTE.**
- Non caricare mai batterie esauste, danneggiate o bagnate.
- Non caricare mai pacchi batterie contenenti tipi diversi di batterie.
- Non consentire mai a bambini di età inferiore ai 14 anni di caricare le batterie.
- Non caricare mai le batterie in ambienti estremamente caldi o freddi o esposti al sole.
- Non caricare una batteria se il cavo è stato schiacciato o cortocircuitato.
- Non collegare mai il caricabatteria alla presa di corrente se il cavo di alimentazione risulta schiacciato o cortocircuitato.
- Non provare mai a smontare il caricabatterie o usare una caricabatterie danneggiato.
- Utilizzare sempre e solo batterie ricaricabili adatte per l'uso con il tipo di caricabatterie impiegato.
- Ispezionare sempre la batteria prima di caricarla.
- Tenere sempre la batteria lontana da qualsiasi materiale che potrebbe essere influenzato dal calore.
- Monitorare sempre l'area di ricarica e mantenere sempre un estintore a portata di mano.
- Interrompere immediatamente la procedura di carica se la batteria diventa calda al tatto oppure se inizia a cambiare forma (rigonfiandosi).
- Collegare sempre correttamente i cavi positivi (+) e i cavi negativi (-).
- Scollegare sempre la batteria dopo la carica e lasciare che il caricabatterie si raffreddi tra una carica e l'altra.
- Caricare sempre le batterie in un'area ben ventilata.
- Se il prodotto presenta malfunzionamenti, interrompere tutto e contattare Horizon Hobby.

- Caricare solo batterie ricaricabili. Provare a ricaricare batterie non ricaricabili comporta il rischio che queste possano esplodere, causando danni o lesioni a cose e/o persone.
- La presa USB deve essere installata nei pressi del dispositivo e deve essere facilmente accessibile.

ATTENZIONE: assicurarsi sempre che la batteria che si sta caricando sia compatibile con le specifiche del caricabatterie. In caso contrario, vi è il rischio di surriscaldamenti e altri malfunzionamenti del prodotto che possono causare lesioni all'utente o danni materiali. Si prega di contattare Horizon Hobby o i rivenditori autorizzati per eventuali domande sulla compatibilità.

ATTENZIONE: se in qualsiasi momento durante la carica la batteria si surriscalda o inizia a deformarsi, scollegarla immediatamente e interrompere la carica, per evitare il rischio di incendio, danni collaterali e lesioni.

CARICARE LA BATTERIA DEL VEICOLO

Fare riferimento alle relative avvertenze prima di provare a caricare la batteria. Il veicolo viene fornito con un caricabatterie LiPo 2S 7,4 V USB-C e una batteria LiPo 2S 7,4 V 160 mAh.

Caratteristiche del caricabatterie

Tensione d'ingresso	5-8 V
Corrente in ingresso	1 A max.
Corrente di carica in uscita	1A

1. Collegare il caricabatterie alla presa USB di un computer o a una presa di corrente USB, ad esempio quelle per la ricarica dei telefoni cellulari.
Prima di avviare la carica, assicurarsi sempre che la tensione d'uscita della presa USB sia conforme alle specifiche del caricabatterie sopraindicate.
2. Collegare il micro connettore della batteria alla presa di carica del caricabatterie.

Indicazioni LED

Quando il collegamento viene eseguito correttamente, i LED sul caricabatterie si accendono in rosso fisso e verde lampeggiante, a indicare che la carica è iniziata.

Per caricare una batteria da 160 mAh completamente scarica (non sovra-scaricata) sono necessari circa 20-40 minuti. Il LED rimane acceso in verde fisso quando la carica è completa.

LED rosso fisso e verde lampeggiante: in carica

LED rosso e verde fissi: ricarica completata

LED verde fisso: alimentazione collegata (stand-by)

LED rosso lampeggiante solo: errore batteria

LED rosso e verde lampeggianti: errore del caricabatterie

LED rosso lampeggiante e verde fisso: ingresso (V) troppo alto

ATTENZIONE: completata la ricarica, rimuovere immediatamente la batteria. Non lasciare mai la batteria collegata al caricatore.

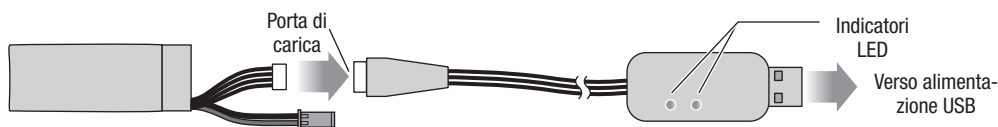

LAYOUT DEL TRASMETTITORE

Usare il seguente schema per familiarizzare con le varie funzioni della trasmittente.

L'antenna è montata internamente ed è posizionata nella parte anteriore della trasmittente. Durante l'utilizzo del modello, reggere la trasmittente in modo tale da tenerla in posizione il più possibile verticale. Non cercare di seguire il movimento del modello con la trasmittente. In questo modo, si ottiene il segnale RF migliore tra la trasmittente e il ricevitore. Non coprire la parte anteriore della trasmittente durante l'uso, per evitare di bloccare il segnale RF e perdere il controllo del veicolo.

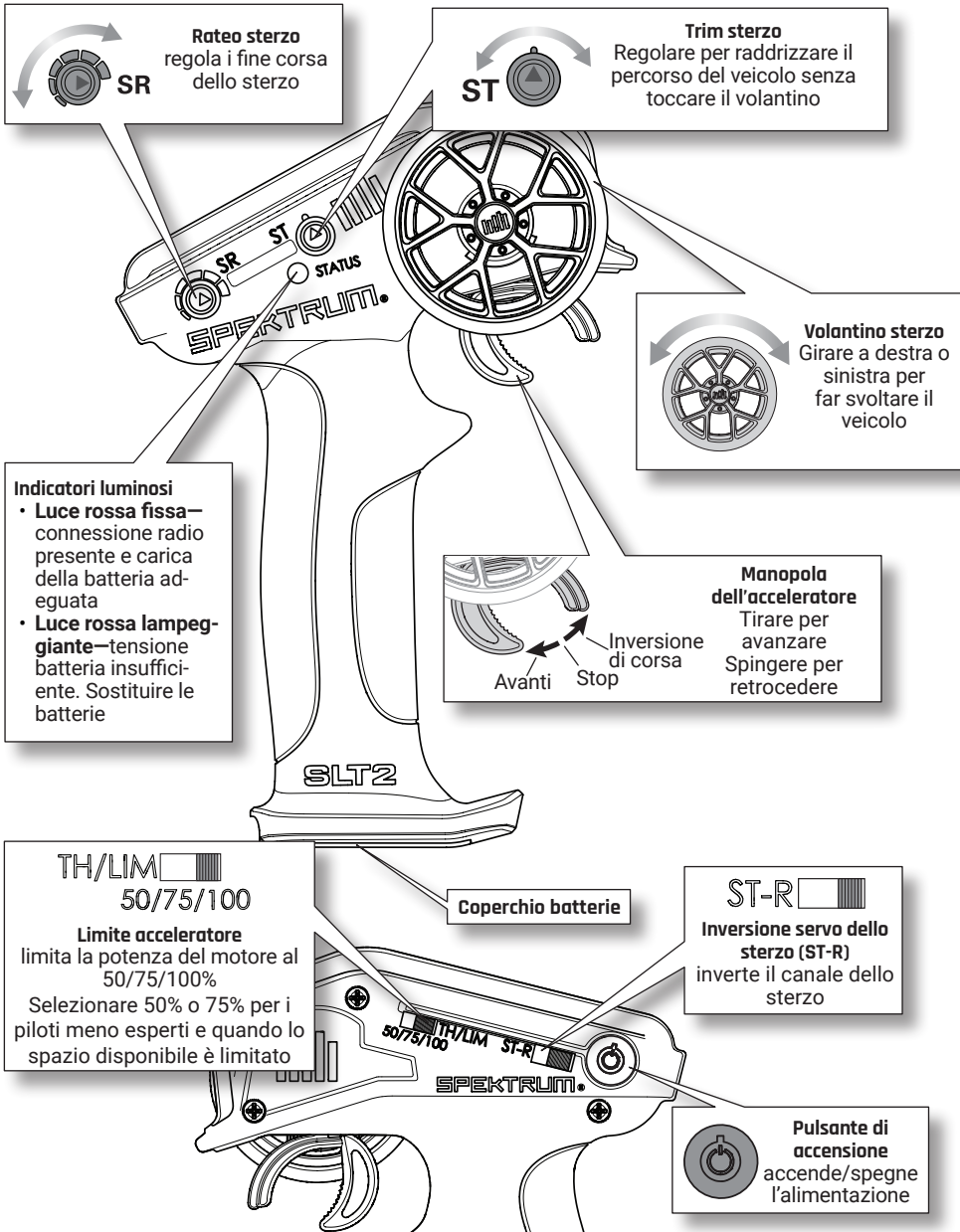

INSTALLARE LE BATTERIE DEL TRASMETTITORE

1. Per aprire, premere il fermo del vano batteria e ruotare il coperchio delle batterie.
2. Installare 4 batterie alcaline AA prestando attenzione alla polarità.
3. Chiudere il coperchio delle batterie e farlo scattare.

⚠ ATTENZIONE: non rimuovere MAI le batterie dalla trasmittente mentre il veicolo è acceso. Questo potrebbe causare la perdita di controllo del veicolo, danni o lesioni.

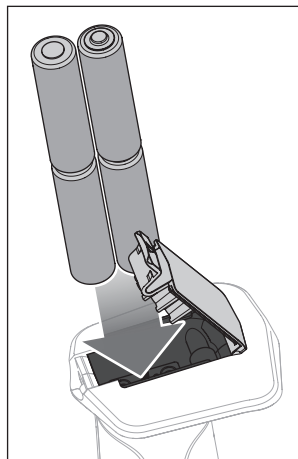

RIMUOVERE LA CARROZZERIA DEL VEICOLO

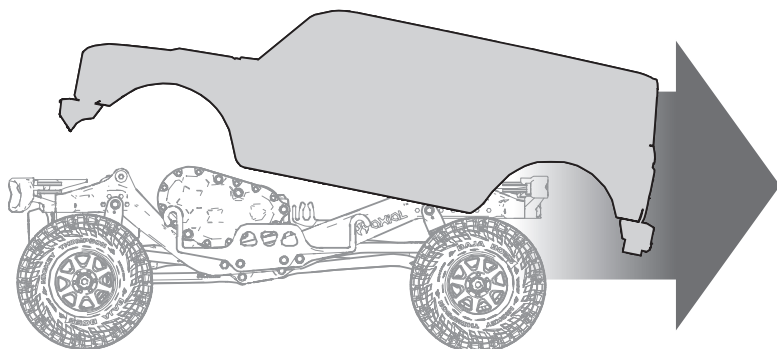
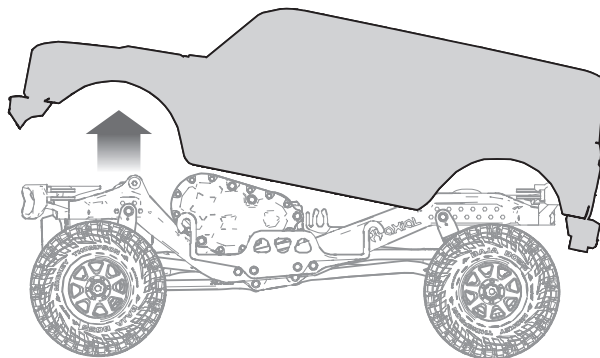

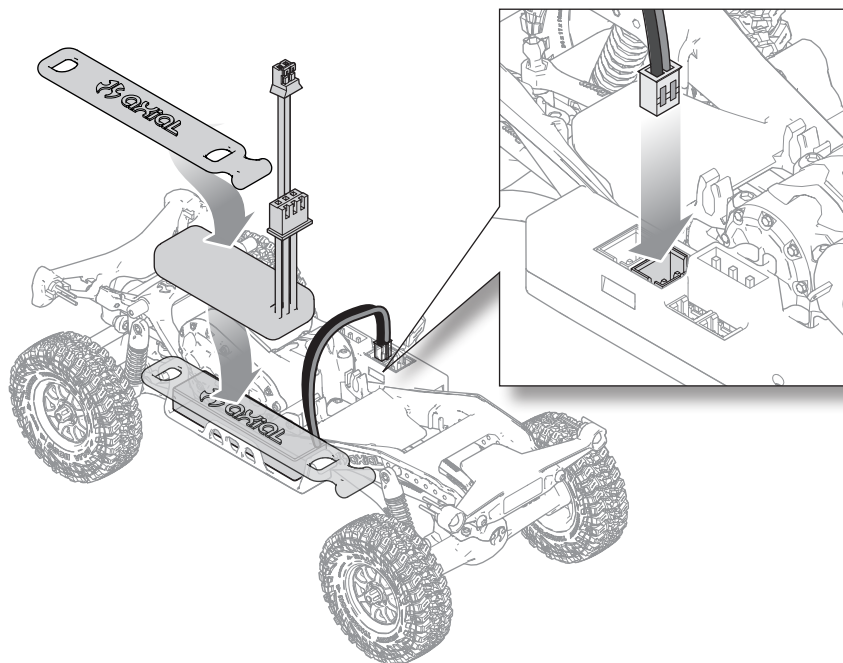
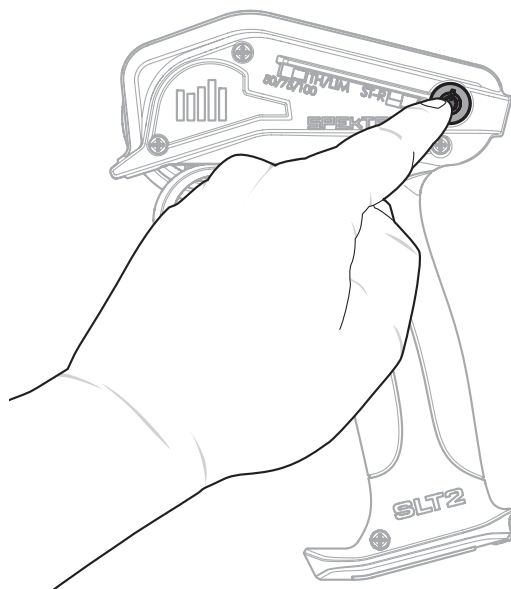
INSTALLARE LA BATTERIA DEL VEICOLO**ACCENDERE LA TRASMETTENTE**

INSTALLA IL CORPO

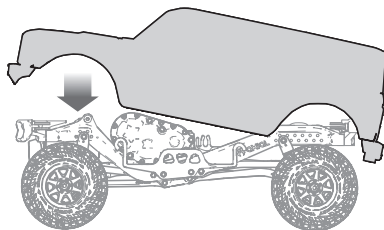
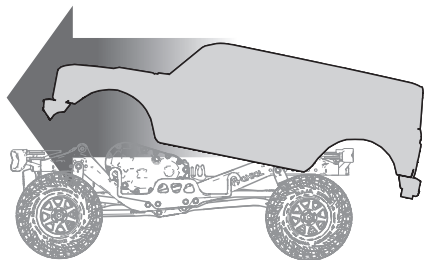

ACCENDERE IL VEICOLO

Premere e rilasciare
entro 1 secondo.

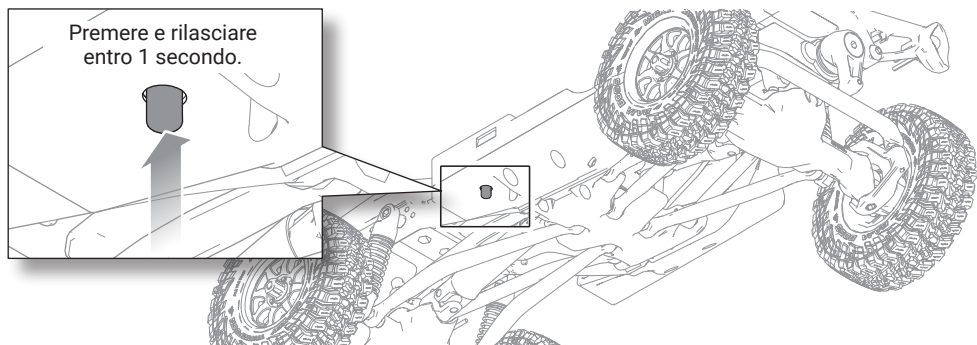

TESTARE I COMANDI

Tenendo il veicolo con le ruote sollevate da terra, testare i comandi del motore e dello sterzo. Assicurarsi che le ruote girino nella direzione corretta e che le ruote anteriori svoltino in modo coerente con i movimenti dello sterzo.

Dopo aver controllato la giusta direzione dei comandi, iniziare a guidare lentamente. Se il veicolo sterza da una parte o dall'altra anche in assenza di alcun intervento sullo sterzo, regolare il selettore del trim dello sterzo sulla trasmittente finché il veicolo non si mantiene in linea retta in assenza di input dallo sterzo.

DIVERTITI a guidare il veicolo!

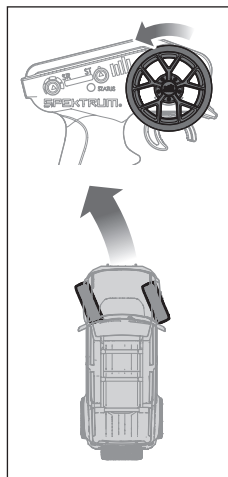
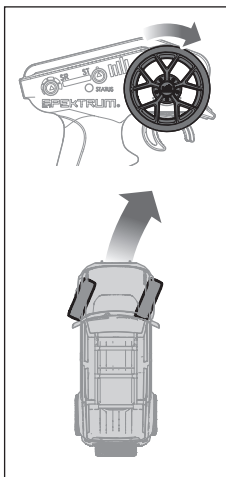
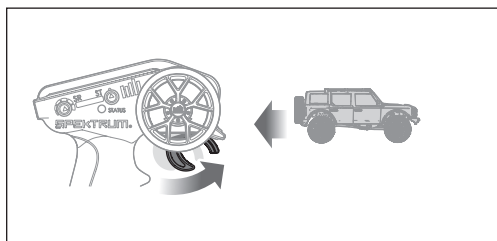
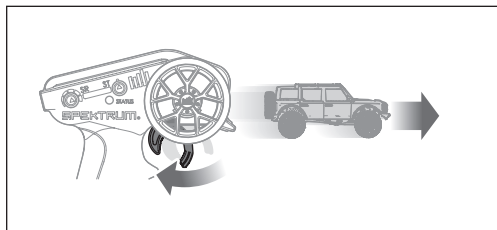

TRIM DELLO STERZO

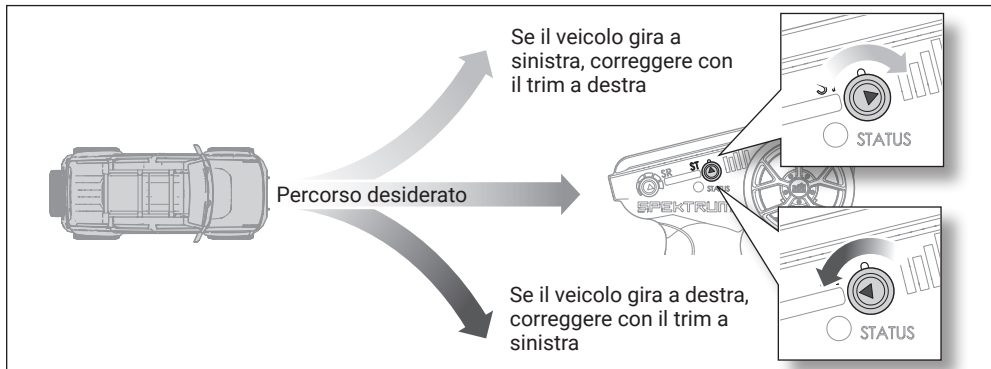

DOPO L'USO

Terminato l'uso del veicolo:

1. Tenere premuto per 1 secondo, quindi rilasciare per spegnere il veicolo.
2. Tenere premuto per 1 secondo, quindi rilasciare per spegnere la trasmittente.
3. Rimuovere la batteria del veicolo e, se necessario, caricarla. Staccare delicatamente la spina della batteria tenendo il filo vicino alla spina e tirando con delicatezza verso l'alto.

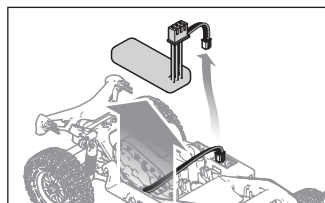
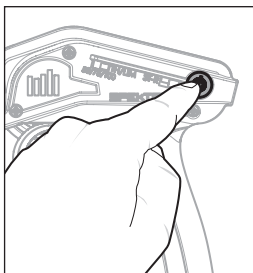
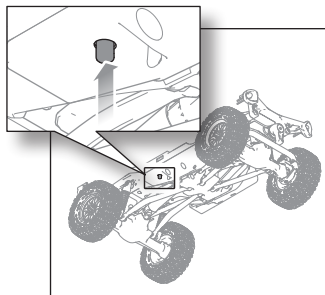

COLLEGAMENTO TRASMETTENTE-RICEVITORE

La connessione (binding) è la procedura di programmazione del ricevitore per il riconoscimento del segnale di una trasmittente specifica, evitando l'interferenza di altre trasmissioni. La trasmittente e il ricevitore forniti con il veicolo sono connessi in fabbrica. Se è necessario ripetere il binding, seguire le istruzioni riportate di seguito.

AVVISO: non tentare di collegare la trasmittente e il ricevitore se ci sono altre trasmissioni compatibili in modalità di connessione entro un raggio di 120 m. Questo può comportare una connessione imprevista alla trasmittente sbagliata e la perdita di controllo del veicolo.

Prima di avviare la procedura di connessione, assicurarsi che i servo e il motore siano collegati alle porte corrette del ricevitore e che le batterie della trasmittente siano completamente cariche.

1. Collegare la batteria al ricevitore.
2. Tenere premuto il pulsante di accensione per 3 secondi. La luce rossa lampeggia rapidamente.
3. Rilasciare il pulsante. Il ricevitore è in modalità di binding.
4. Accendere la trasmittente.
5. Quando i LED della trasmittente e del 2-in-1 rimangono accesi senza lampeggiare, la procedura di binding è completata.

Il LED del ricevitore si accende di luce fissa quando sia la trasmittente che il ricevitore sono accesi. Se il LED del ricevitore lampeggia rapidamente o non si accende, la trasmittente e il ricevitore non sono collegati. Spegnere sia la trasmittente che il ricevitore e ripetere la procedura di binding.

FUNZIONE DEI TASTI

ACCENSIONE / SPEGNIMENTO: ON: Tenere premuto per 1 secondo. OFF: Tenere premuto per 1 secondo.

IMPORTANTE: non lasciare la batteria collegata dopo l'uso. Un piccolo assorbimento di corrente permane anche a dispositivo spento, cosa che può danneggiare la batteria.

IMPOSTAZIONI PROGRAMMABILI

Utilizzare il pulsante di accensione per selezionare le impostazioni programmabili. Accendere il veicolo per iniziare la programmazione delle impostazioni. Il LED indica la selezione.

Impostazione della modalità di marcia

Ci sono quattro modalità di marcia.

1. Tenere premuto il pulsante di accensione per tre secondi. Il LED lampeggia lentamente una volta.
2. Rilasciare il pulsante di accensione. Il numero di lampeggi indica l'impostazione della modalità di funzionamento.
3. Premere il pulsante di accensione per passare al canale successivo.
 - F/R con 100% di inversione velocità = Impostazione predefinita
 - F/B/R con 100% di inversione velocità
 - F/R con 50% di inversione velocità
 - F/B/R con 50% di inversione velocità
4. Tenere premuto il pulsante di accensione per tre secondi per salvare la selezione e poi spegnere.

Impostazione freno motore/freno massimo

Quando la modalità di marcia è impostata su F/R, il freno motore è abilitato con l'impostazione predefinita a 1 (freno motore 0%). Quando la modalità di marcia è impostata su F/B/R, la frenata normale è abilitata con l'impostazione predefinita al 100% della forza frenante.

1. Tenere premuto il pulsante di accensione per sei secondi. Il LED lampeggia due volte.
2. Rilasciare il pulsante di accensione. Il numero di lampeggi indica la forza di frenata.
3. Premere il pulsante di accensione per passare al canale successivo.
 - Il livello 1 corrisponde alla forza frenante minima, il livello 5 alla forza frenante massima.
 - Opzioni freno motore (0%, 25%, 50%, 75%, 100%) livello predefinito 1, 0%
 - Opzioni frenata massima (60%, 70%, 80%, 90%, 100%) livello predefinito 5, 100%
4. Tenere premuto il pulsante di accensione per tre secondi per salvare la selezione e poi spegnere.

Protezione da bassa tensione (LVC)

Esistono tre impostazioni LVC, ciascuna con una corrispondente soglia di protezione della tensione.

Quando la tensione della batteria raggiunge la modalità di protezione, il LED lampeggia lentamente e la velocità del motore viene limitata.

Quando la tensione della batteria raggiunge la soglia LVC, il LED lampeggia lentamente e il motore si spegne.

1. Tenere premuto il pulsante di accensione per nove secondi. Il LED lampeggia tre volte.
2. Rilasciare il pulsante di accensione. Il numero di lampeggi indica la soglia LVC scelta.
3. Premere il pulsante di accensione per passare al canale successivo.
 - LVC 6,2V (modalità di protezione 6,4V): Maggiore autonomia, ma più rapido degrado della batteria.
 - LVC 6,4V (modalità di protezione 6,6V): Predefinito, il miglior equilibrio tra salute della batteria e autonomia.
 - LVC 6,6V (modalità di protezione 6,8V): Minimo carico di lavoro sulla batteria, autonomia inferiore.
4. Tenere premuto il pulsante di accensione per tre secondi per salvare la selezione e poi spegnere.

SPEGNIMENTO AUTOMATICO: L'ESC si spegne dopo 10 minuti di inattività della trasmittente.

PROTEZIONE DA SURRISCALDAMENTO

Se l'ESC si surriscalda, il LED lampeggia rapidamente e il motore si spegne.

Quando il regolatore si raffredda, il LED torna normale e l'uscita del motore torna normale.

TONI DEL MOTORE

Due toni brevi	2S LiPo
Un tono lungo	Il ricevitore è pronto per l'uso

LED

ON	Trasmittente e ricevitore sono collegati e funzionano correttamente.
Breve ON / Lungo OFF	La trasmittente non è collegata al ricevitore.
Lampeggiamento lento	Tensione batteria bassa
Lampeggio rapido durante l'accensione	Il ricevitore è in modalità di binding.
Lampeggio rapido durante l'uso	Modalità di protezione dal surriscaldamento

RICEVITORE E SCHEMA CABLAGGI ESC

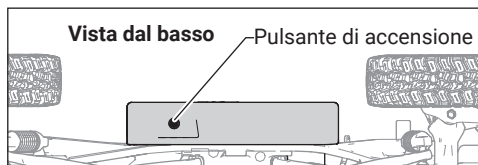
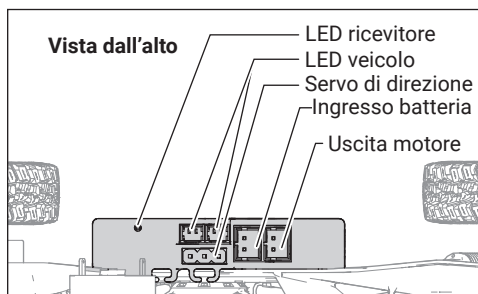

SPECIFICHE

Range tensione	6,0-8,4 V
Frequenza di funzionamento	2,4 GHz
Corrente continua / di picco	2,5 A / 5 A
Uscita BEC	1,5 A continui / 2 A di picco, 6V
Dimensioni	40 x 7 x 14 mm

PARTS LIST

AXI-3066	65T Moteur à balais taille 030
AXI-3285	88T Moteur à balais taille 030
AXI-3307	Set leveraggi, squadretta servo
AXI-3308	Telaio
AXI-3311	Trasmissione, assemblata
AXI-3314	Fascetta batteria (3)
AXI-3316	Set bulloni a sfera
AXI-3318	Cuscinetti a sfera 3x6x2 mm, sigillati (12)
AXI-3320	Assale dritto, assemblato
AXI-3321	Alberi trasmissione ant./post.
AXI-3323	Porta batteria, supporti universali e sostegni
AXI-3324	Assale anteriore, assemblato
AXI-3326	Set O-ring
AXI-3327	Viti Kingpin
AXI-3328	Dadi ruota (8) e attrezzo
AXI-3331	Set viti
AXI-3332	Viti supporto motore (4)
AXI-3755	Salva servo
SPMRSLT270	Trasmittente SLT2 2 CH 2,4 GHz
SPMX-1122	Batteria 7,4 V 160 mAh 2S 30C LiPo: PH2.0
SPMXSE3225RX	SCX30 SLT a spazzole 2-in-1 ESC/Ricevitore
SPMSSX112	Servo SCX30
SPMXC0030	Caricabatterie USB 2S: 0,5 A JST-XH 3P

GUIDA ALLA RISOLUZIONE DEI PROBLEMI

PROBLEMA	POSSIBILE CAUSA	SOLUZIONE
Il veicolo non si muove	Le batterie non sono state installate correttamente nella trasmittente	Assicurarsi che le batterie della trasmittente siano installate correttamente
	Batteria scarica o assente nel veicolo	Installare una batteria appena ricaricata sul veicolo
	Motore danneggiato	Sostituire il motore
	Cavi danneggiati o rotti	Sostituire i cavi danneggiati
	L'ESC viene spento dal circuito di protezione termica	Lasciare raffreddare completamente l'ESC
Perdita del controllo del veicolo	Antenna posizionata in modo errato	Assicurarsi che l'antenna della trasmittente non sia bloccata e che l'antenna del ricevitore sia posizionata correttamente
	Batterie scariche o assenti nella trasmittente o nel veicolo	Installare una batteria appena ricaricata sul veicolo e batteria nuove sulla trasmittente
	Posizione neutra o del trim errata	Regolare il trim dello sterzo
	Ricevitore e/o batteria non collegati correttamente	Verificare tutti i collegamenti del ricevitore e della batteria
La funzione sterzo e/o acceleratore è invertita	La corsa del servo è invertita a livello della trasmittente	Mettere in posizione corretta l'interruttore d'inversione della corsa del servo sulla trasmittente
	I cavi del motore non sono collegati correttamente	Verificare che tutti i cavi del motore abbiano polarità corretta e siano ben collegati

GARANZIA

Periodo di garanzia

Garanzia esclusiva - Horizon Hobby, LLC (Horizon) garantisce che il prodotto acquistato (il "Prodotto") sarà privo di difetti relativi ai materiali e di eventuali errori di montaggio alla data di acquisto. Il periodo di garanzia è conforme alle disposizioni legali del paese nel quale il prodotto è stato acquistato. Tale periodo di garanzia ammonta a 6 mesi e si estende ad altri 18 mesi dopo tale termine.

Limiti della garanzia

- (a) La garanzia è limitata all'acquirente originale (Acquirente) e non è cedibile a terzi. L'acquirente ha il diritto a far riparare o a far sostituire la merce durante il periodo di questa garanzia. La garanzia copre solo quei prodotti acquistati presso un rivenditore autorizzato Horizon. Altre transazioni di terze parti non sono coperte da questa garanzia. La prova di acquisto è necessaria per far valere il diritto di garanzia. Inoltre, Horizon si riserva il diritto di cambiare o modificare i termini di questa garanzia senza alcun preavviso e di escludere tutte le altre garanzie già esistenti.
- (b) Horizon non si assume alcuna garanzia per la disponibilità del prodotto, per l'adeguatezza o l'idoneità del prodotto a particolari previsti

dall'utente. È sola responsabilità dell'acquirente il fatto di verificare se il prodotto è adatto agli scopi da lui previsti.

- (c) Richiesta dell'acquirente – spetta soltanto a Horizon, a propria discrezione riparare o sostituire qualsiasi prodotto considerato difettoso e che rientra nei termini di garanzia. Queste sono le uniche rinvase a cui l'acquirente si può appellare, se un prodotto è difettoso.

Horizon si riserva il diritto di controllare qualsiasi componente utilizzato che viene coinvolto nella rinvasa di garanzia. Le decisioni relative alla sostituzione o alla riparazione sono a discrezione di Horizon. Questa garanzia non copre dei danni superficiali o danni per cause di forza maggiore, uso errato del prodotto, un utilizzo che viola qualsiasi legge, regolamentazione o disposizione applicabile, negligenza, uso ai fini commerciali, o una qualsiasi modifica a qualsiasi parte del prodotto.

Questa garanzia non copre danni dovuti ad un'installazione errata, ad un funzionamento errato, ad una manutenzione o un tentativo di riparazione non idonei a cura di soggetti diversi da Horizon. La restituzione del prodotto a cura dell'acquirente, o da un suo rappresentante, deve essere approvata per iscritto dalla Horizon.

Limiti di danno

Horizon non si riterrà responsabile per danni speciali, diretti, indiretti o consequenziali; perdita di profitto o di produzione; perdita commerciale connessa al prodotto, indipendentemente dal fatto che la richiesta si basa su un contratto o sulla garanzia. Inoltre la responsabilità di Horizon non supera mai in nessun caso il prezzo di acquisto del prodotto per il quale si chiede la responsabilità. Horizon non ha alcun controllo sul montaggio, sull'utilizzo o sulla manutenzione del prodotto o di combinazioni di vari prodotti. Quindi Horizon non accetta nessuna responsabilità per danni o lesioni derivanti da tali circostanze. Con l'utilizzo e il montaggio del prodotto l'utente acconsente a tutte le condizioni, limitazioni e riserve di garanzia citate in questa sede.

Qualora l'utente non fosse pronto ad assumersi tale responsabilità associata all'uso del prodotto, si suggerisce di restituire il prodotto intatto, mai usato e immediatamente presso il venditore.

Indicazioni di sicurezza

Questo è un prodotto sofisticato di hobbistica e non è un giocattolo. Esso deve essere manipolato con cautela, con giudizio e richiede delle conoscenze basilari di meccanica e delle facoltà mentali di base. Se il prodotto non verrà manipolato in maniera sicura e responsabile potrebbero risultare delle lesioni, dei gravi danni a persone, al prodotto o all'ambiente circostante. Questo prodotto non è concepito per essere usato dai bambini senza una diretta supervisione di un adulto. Il manuale del prodotto contiene le istruzioni di sicurezza, di funzionamento e di manutenzione del prodotto stesso. È fondamentale leggere e seguire tutte le istruzioni e le avvertenze nel manuale prima di mettere in funzione il prodotto. Solo così si eviterà un utilizzo errato e si preverranno incidenti, lesioni o danni.

Domande, assistenza e riparazioni

Il vostro negozio locale e/o luogo di acquisto non possono fornire garanzie di assistenza o riparazione senza previo colloquio con Horizon. Questo vale anche per le riparazioni in garanzia. Quindi in tali casi bisogna interpellare un rivenditore, che si metterà in contatto subito con

Horizon per prendere una decisione che vi possa aiutare nel più breve tempo possibile.

Manutenzione e riparazione

Se il prodotto deve essere ispezionato o riparato, si prega di rivolgersi ad un rivenditore specializzato o direttamente ad Horizon. Il prodotto deve essere imballato con cura. Bisogna far notare che i box originali solitamente non sono adatti per effettuare una spedizione senza subire alcun danno. Bisogna effettuare una spedizione via corriere che fornisce una tracciabilità e un'assicurazione, in quanto Horizon non si assume alcuna responsabilità in relazione alla spedizione del prodotto. Inserire il prodotto in una busta assieme ad una descrizione dettagliata degli errori e ad una lista di tutti i singoli componenti spediti. Inoltre abbiamo bisogno di un indirizzo completo, di un numero di telefono per chiedere ulteriori domande e di un indirizzo e-mail.

Garanzia e riparazione

Le richieste in garanzia verranno elaborate solo se è presente una prova d'acquisto in originale proveniente da un rivenditore specializzato autorizzato, nella quale è ben visibile la data di acquisto. Se la garanzia viene confermata, allora il prodotto verrà riparato o sostituito. Questa decisione spetta esclusivamente a Horizon Hobby.

Riparazioni a pagamento

Se bisogna effettuare una riparazione a pagamento, effettueremo un preventivo che verrà inoltrato al vostro rivenditore. La riparazione verrà effettuata dopo l'autorizzazione da parte del vostro rivenditore. La somma per la riparazione dovrà essere pagata al vostro rivenditore. Le riparazioni a pagamento avranno un costo minimo di 30 minuti di lavoro e in fattura includeranno le spese di restituzione. Qualsiasi riparazione non pagata e non richiesta entro 90 giorni verrà considerata abbandonata e verrà gestita di conseguenza.

ATTENZIONE: Le riparazioni a pagamento sono disponibili solo sull'elettronica e sui motori. Le riparazioni a livello meccanico, soprattutto per gli elicotteri e le vetture RC, sono molto costose e devono essere effettuate autonomamente dall'acquirente.

GARANZIA E ASSISTENZA - INFORMAZIONI PER I CONTATTI

Stato di acquisto	Horizon Hobby	Telefono/Indirizzo e-mail	Indirizzo
Unione Europea	Horizon Technischer Service	service@horizonhobby.de	Hanskampring 9 D 22885 Barsbüttel, Germany
	Sales: Horizon Hobby GmbH	+49 (0) 4121 2655 100	

DICHIARAZIONE DI CONFORMITÀ PER L'UNIONE EUROPEA



Dichiarazione di conformità UE:

Axial SCX30 1/30th Scale 4WD RTR; Con la presente, Horizon Hobby, LLC dichiara che il dispositivo è conforme a quanto segue: Direttiva europea bassa tensione (LVD) 2014/35/UE; Direttiva europea sulla compatibilità elettromagnetica (EMC) 2014/30/UE; Direttiva europea sulle apparecchiature radio (RED) 2014/53/UE; Direttiva RoHS 2 2011/65 / UE; Direttiva RoHS 3 - Modifica 2011/65 / UE allegato II 2015/863.

Il testo completo della dichiarazione di conformità UE è disponibile al seguente indirizzo internet: <https://www.horizonhobby.com/content/support-render-compliance>.

NOTA: questo prodotto contiene batterie coperte dalla direttiva europea 2006/66 / CE, che non possono essere smaltite con i rifiuti domestici. Attenersi alle normative locali.

Gamma di frequenza wireless / Potenza di uscita wireless

Trasmettitore
2405-2450MHz
15.26dBm

Produttore ufficiale dell'UE:

Horizon Hobby, LLC
2904 Research Road
Champaign, IL 61822 USA

Importatore ufficiale dell'UE:

Horizon Hobby, GmbH
Hanskampring 9
22885 Barsbüttel Germany

AVVISO RAEE:



Questo dispositivo è marcato ai sensi della Direttiva europea 2012/19/UE riguardante i rifiuti di apparecchiature elettriche ed elettroniche (RAEE). Il simbolo indica che il prodotto non va smaltito insieme ai rifiuti domestici. Il prodotto deve essere consegnato agli appositi centri di raccolta per consentirne il recupero e il riciclaggio.

AXI-3311

Transmission (assembled)
 Getriebe(montiert)
 Transmission (assemblée)
 Trasmissione (assemblata)

AXI-3318

Bearing Set
 Lagersatz
 Ensemble de roulement
 Set cuscinetti

AXI-3331

Screw Set
 Schraubensatz
 Ensemble de vis
 Set viti

030-Size Brushed Motor, sold separately
 030er Bürstenmotor, separat erhältlich
 Moteur à balais taille 030, vendu séparément
 Motore a spazzole 030, venduto separatamente

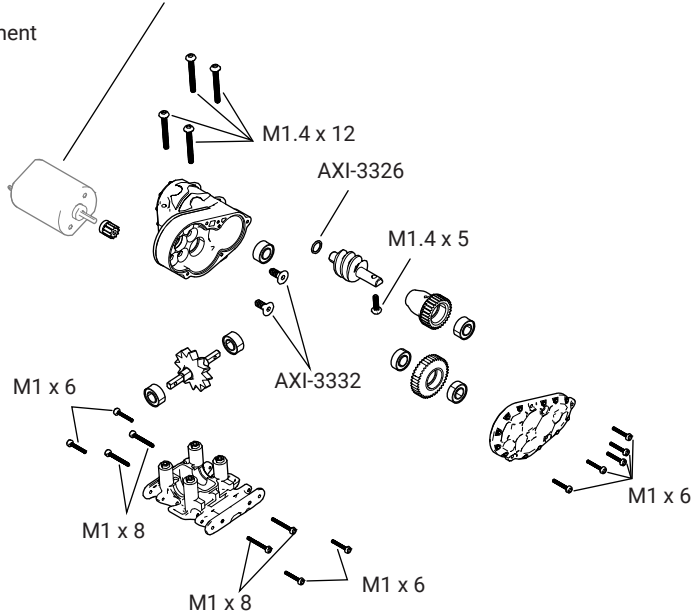

AXI-3321

Driveshafts, Front/Rear
 Antriebswellen Front/Heck
 Arbres de transmission avant/arrière
 Alberi trasmissione ant./post.

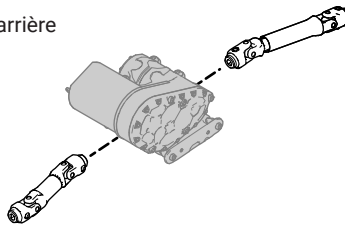

AXI-3324

Front Axle (assembled)
 Assale anteriore (assemblato)
 Essieu avant (assemblé)
 Assale anteriore (assemblato)

AXI-3318

Bearing Set
 Lagersatz
 Ensemble de roulement
 Set cuscinetti

AXI-3331

Screw Set
 Schraubensatz
 Ensemble de vis
 Set viti

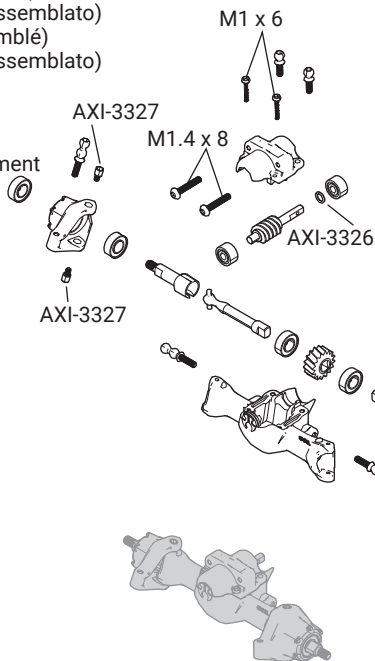

SPMSSX112

AXI-3755

AXI-3316

EN: Sold separately
 DE: Separat erhältlich
 FR: Vendu séparément
 IT: Venduto separatamente

AXI-3320

Rear Axle (assembled)
 Hinterachse (montiert)
 Essieu arrière (assemblé)
 Assale posteriore (assemblato)

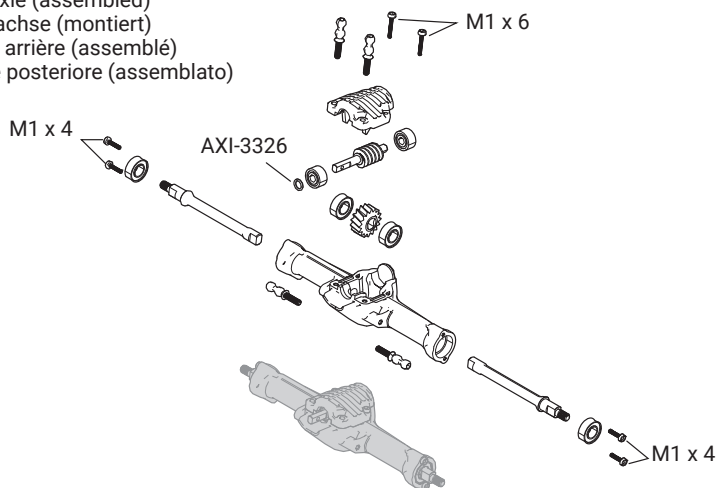

EXPLODED VIEWS // EXPLOSIONSZEICHNUNGEN // VUES ÉCLATÉES // VISTE ESPLOSE

AXI-3307

Links Set, Servo Horn
 Verbindungssatz, Servohorn
 Ensemble de tringleries, renvoi de
 commande du servo
 Set leveraggi, squadretta servo

AXI-3316

Ball Stud Set
 Kugelzapfensatz
 Ensemble pîton à rotule
 Set bulloni a sfera

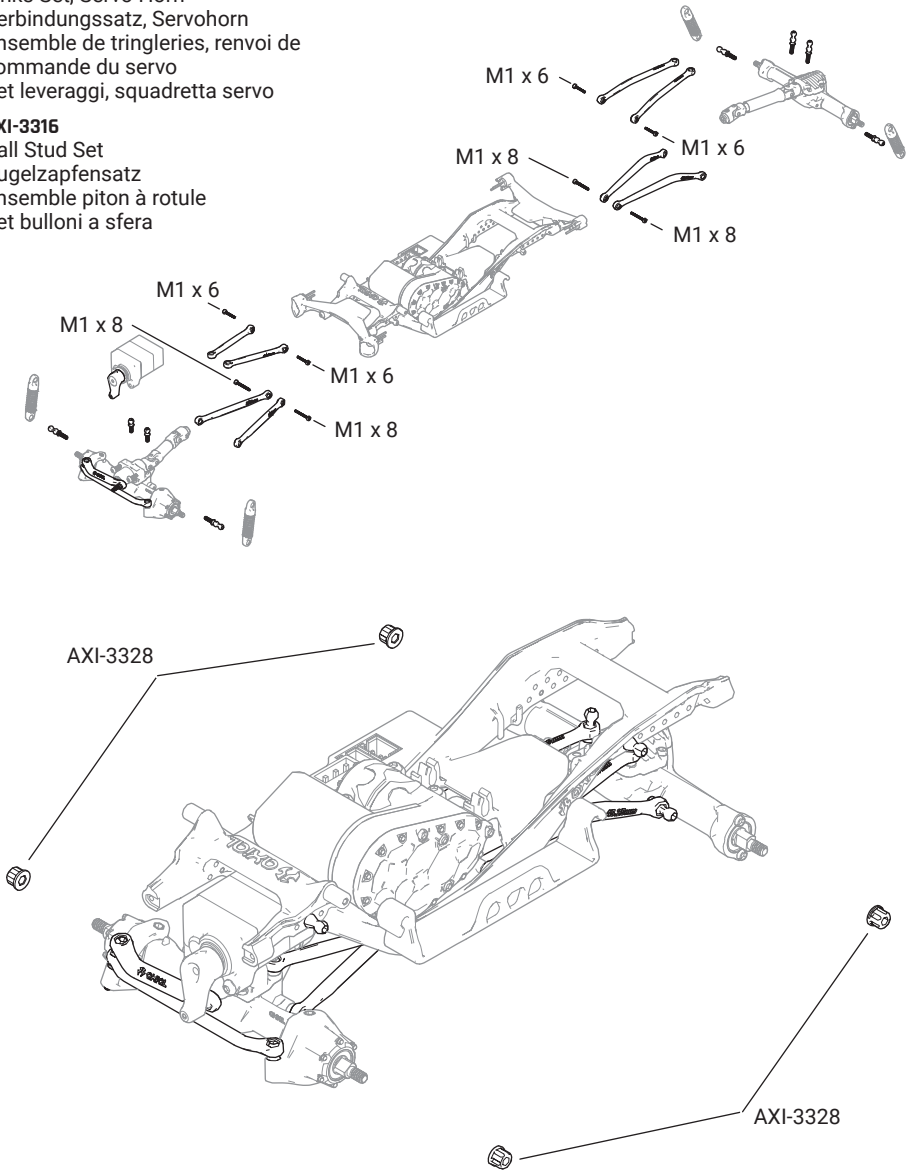

EXPLODED VIEWS // EXPLOSIONSZEICHNUNGEN // VUES ÉCLATÉES // VISTE ESPLOSE

AXI-3308
 Chassis
 Fahrwerk
 Châssis
 Telaio

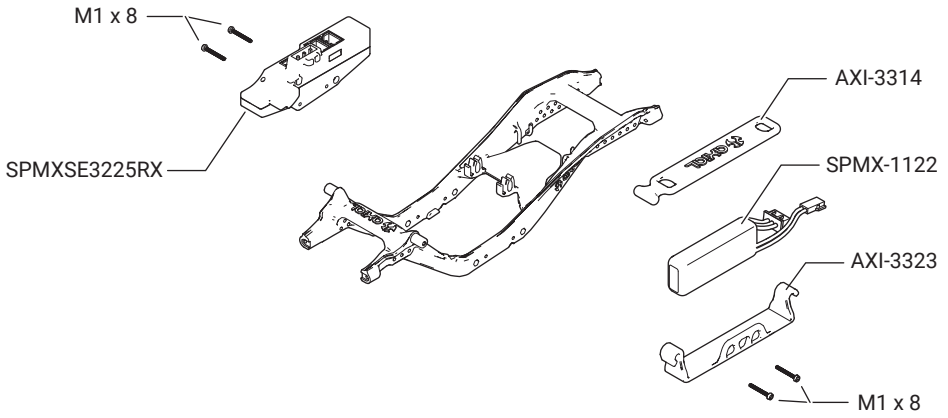



EXPLORE

[FACEBOOK.COM/AXIALINC](https://facebook.com/axialinc)

[INSTAGRAM.COM/AXIALADVENTURE](https://instagram.com/axialadventure)

[TWITTER.COM/AXIALRC](https://twitter.com/axialrc)

[YOUTUBE.COM/AXIALVIDEOS](https://youtube.com/axialvideos)



©2026 Horizon Hobby, LLC.

Axial, the Axial logo, SCX30, and the Horizon Hobby logo are trademarks or registered trademarks of Horizon Hobby, LLC.

The Spektrum trademark is used with permission of Bachmann Industries, Inc.

All other trademarks, service marks and logos are property of their respective owners.

Updated 2/26

1093756.1