

# INSTRUCTION MANUAL

**SCX30 1/30th SCALE 4X4 ROCK CRAWLER RTR**

## REMARQUE

Toutes les instructions, garanties et autres documents de garantie sont sujets à la seule discrétion de Horizon Hobby, LLC. Veuillez, pour une littérature produits bien à jour, visiter [www.horizonhobby.com](http://www.horizonhobby.com) ou [www.towerhobbies.com](http://www.towerhobbies.com) et cliquer sur l'onglet de support de ce produit.

## SIGNIFICATION DE CERTAINS TERMES SPÉCIFIQUES

Les termes suivants sont utilisés dans l'ensemble du manuel pour indiquer différents niveaux de danger lors de l'utilisation de ce produit :

**AVERTISSEMENT** : Procédures qui, si elles ne sont pas suivies correctement, peuvent entraîner des dégâts matériels et des blessures graves OU engendrer une probabilité élevée de blessure superficielle.

**ATTENTION** : Procédures qui, si elles ne sont pas suivies correctement, peuvent entraîner des dégâts matériels ET des blessures graves.

**REMARQUE** : Procédures qui, si elles ne sont pas suivies correctement, peuvent entraîner des dégâts matériels ET éventuellement un faible risque de blessures.

 **AVERTISSEMENT** : Lisez la TOTALITÉ du manuel d'utilisation afin de vous familiariser avec les caractéristiques du produit avant de le faire fonctionner. Une utilisation incorrecte du produit peut entraîner sa détérioration, ainsi que des risques de dégâts matériels, voire de blessures graves. Ceci est un produit de loisirs sophistiqué. Il doit être manipulé avec prudence et bon sens et requiert des aptitudes de base en mécanique. Toute utilisation irresponsable de ce produit ne respectant pas les principes de sécurité peut provoquer des blessures, entraîner des dégâts matériels et endommager le produit. Ce produit n'est pas destiné à être utilisé par des enfants sans la surveillance directe d'un adulte. N'essayez pas de démonter le produit, de l'utiliser avec des composants incompatibles ou d'en améliorer les performances sans l'accord d'Horizon Hobby, LLC. Ce manuel comporte des instructions relatives à la sécurité, au fonctionnement et à l'entretien. Il est capital de lire et de respecter la totalité des instructions et avertissements du manuel avant l'assemblage, le réglage et l'utilisation, ceci afin de manipuler correctement l'appareil et d'éviter tout dégât matériel ou toute blessure grave.

**14 ans et plus. Ceci n'est pas un jouet.**

## PRÉCAUTIONS ET AVERTISSEMENTS LIÉS À LA SÉCURITÉ

En tant qu'utilisateur de ce produit, il est de votre seule responsabilité de le faire fonctionner d'une manière qui ne mette en danger ni votre personne, ni de tiers et qui ne provoque pas de dégâts au produit lui-même ou à la propriété d'autrui.

Ce modèle est contrôlé par un signal radio, qui peut être soumis à des interférences provenant de nombreuses sources hors de votre contrôle. Ces interférences peuvent provoquer une perte momentanée de contrôle. Il est donc conseillé de garder une bonne distance de sécurité tout autour de votre modèle, ce qui aidera à éviter les collisions ou les blessures.

- Ne faites jamais fonctionner votre modèle lorsque les piles de l'émetteur sont faibles.
- Faites toujours fonctionner votre modèle dans une zone dégagée, à l'écart des voitures, de la circulation ou de personnes.
- Ne faites jamais et pour quelque raison que ce soit fonctionner votre modèle dans la rue ou dans des zones habitées.
- Respectez scrupuleusement les instructions et avertissements à cet effet ainsi que pour tous les équipements optionnels/complémentaires (chargeurs, packs de batteries rechargeables, etc.) que vous utilisez.
- Tenez tous les produits chimiques, les petites pièces et les composants électroniques hors de portée des enfants.
- Ne léchez ni ne mettez jamais en bouche quelque partie de votre modèle que ce soit, afin d'éviter tout risque de blessures graves, voire danger de mort.
- Faites bien attention lors de l'utilisation d'outils et lors de l'utilisation d'instruments coupants.
- Faites bien attention lors du montage, certaines pièces peuvent avoir des bords coupants.
- Après avoir utilisé votre modèle, NE touchez PAS à certaines de ces pièces telles que le moteur, le contrôleur électronique de vitesse et la batterie, car elles peuvent encore se trouver à des températures élevées. Vous risquez de vous brûler gravement en cas de contact avec elles.

- Ne mettez ni vos doigts ni aucun autre objet entre des pièces en rotation ou en mouvement, vous risqueriez des dommages ou des blessures graves.
- Allumez toujours votre émetteur avant d'allumer le récepteur du véhicule. Éteignez toujours le récepteur avant d'éteindre votre émetteur.
- Veillez à ce que les roues du modèle ne soient pas en contact avec le sol lorsque vous contrôlez le fonctionnement de votre équipement radio.

## TABLE DES MATIÈRES

Chargez la Batterie du Véhicule .....	31	Fonctions des Boutons .....	37
Disposition de l'émetteur .....	32	Schéma de Câblage du Récepteur et du Variateur ESC.....	38
Installation des Piles de l'émetteur.....	33	Liste de Pièces .....	38
Retirez la Carrosserie du Véhicule .....	33	Guide de Dépannage .....	39
Installez la Batterie du Véhicule .....	34	Garantie et Réparations.....	39
Mettez l'émetteur en Marche.....	34	Informations de Contact Pour Garantie et Réparation.....	41
Installer le Corps .....	35	Information IC.....	41
Allumer le Véhicule .....	35	Informations de Conformité pour l'Union Européenne.....	41
Testez les Commandes .....	35	Vues Éclatées.....	55
Compensateur de Direction.....	36		
Après la Conduite.....	36		
Affectation de l'émetteur et du Récepteur .....	36		

## CONTENU DE LA BOÎTE

### COMPOSANTS INCLUS

<b>Véhicule</b>	SCX30 Axial® échelle 1/30 4X4 Rock Crawler RTR
<b>Émetteur</b>	Récepteur SLT 2,4 GHz 2 canaux SLT2 (SPMRSLT270)
<b>Chargeur</b>	Chargeur USB 2S Axial : JST-XH 3 broches 0,5 A (non vendu séparément)
<b>Batterie du véhicule</b>	Li-Po 2S 160 mAh 7,4 V Spektrum™ : PH (SPMX-1122)
<b>Moteur</b>	Varie selon le châssis, voir l'intercalaire
<b>Variateur ESC/ récepteur</b>	Ensemble variateur ESC/récepteur 2-en-1 à balais SLT SCX30 Spektrum™ (SPMXSE3225RX)
<b>Servo</b>	Servo SX112 : SCX30 (SPMSSX112)
<b>Piles de l'émetteur</b>	(4) piles alcalines AA

## AVERTISSEMENTS RELATIFS À LA CHARGE USB



**AVERTISSEMENT** : Le manque de prudence lors de l'utilisation de ce produit et le défaut de se conformer aux avertissements suivants peut entraîner un dysfonctionnement du produit, des problèmes électriques, une chaleur excessive, un INCENDIE et, pour finir, des dommages corporels et matériels.

- **NE LAISSEZ JAMAIS DES BATTERIES EN COURS DE CHARGE SANS SURVEILLANCE.**
- **NE CHARGEZ JAMAIS DES BATTERIES TOUTE UNE NUIT.**
- Ne tentez jamais de charger des packs de batteries mortes, endommagées ou mouillées.
- Ne tentez jamais de charger un pack de batteries contenant différents types de batteries.
- Ne laissez jamais des enfants de moins de 14 ans charger les packs de batteries.
- Ne chargez jamais les batteries dans des endroits extrêmement chauds ou froids et ne les exposez pas à la lumière directe du soleil.
- Ne chargez jamais une batterie si le câble est pincé ou court-circuité.
- Ne branchez jamais le chargeur si le câble d'alimentation a été pincé ou court-circuité.
- Ne tentez jamais de démonter le chargeur ou d'utiliser un chargeur endommagé.
- Utilisez toujours uniquement des batteries rechargeables conçues pour l'utilisation avec ce type de chargeur.
- Inspectez toujours la batterie avant le chargement.

- Maintenez toujours la batterie à l'écart des matériaux pouvant être affectés par la chaleur.
- Surveillez toujours la zone de chargement et gardez toujours un extincteur disponible.
- Stoppez toujours le processus de chargement si la batterie devient chaude au toucher ou commence à se déformer (gonflement).
- Branchez toujours les câbles positifs (+) et négatifs (-) correctement.
- Débranchez toujours la batterie après le chargement et laissez le chargeur refroidir entre les charges.
- Chargez toujours dans une zone bien aérée.
- Interrompez toujours tous les processus et contactez Horizon Hobby si le produit fonctionne mal.
- Chargez uniquement les batteries rechargeables. Si vous chargez des batteries non rechargeables, celles-ci pourraient exploser et provoquer des dommages corporels et/ou matériels.
- La prise USB sera installée près de l'équipement et sera facilement accessible.



**ATTENTION :** Assurez-vous toujours que la batterie chargée est conforme aux spécifications de ce chargeur. Au cas contraire, cela peut occasionner une chaleur excessive et d'autres mauvais fonctionnements associés du produit, ce qui peut causer des dommages corporels ou matériels pour l'utilisateur. Veuillez contacter Horizon Hobby ou un revendeur autorisé pour les questions de compatibilité.



**ATTENTION :** Si, à n'importe quel moment au cours de la charge, le pack de batterie devient chaud ou commence à gonfler, débranchez la batterie immédiatement et arrêtez le processus de chargement, car les batteries peuvent provoquer un incendie, des dommages collatéraux et des blessures.

## CHARGEZ LA BATTERIE DU VÉHICULE

Référez-vous aux avertissements de charge avant d'essayer de charger la batterie. Votre véhicule est livré avec un chargeur de batterie Li-Po USB-C 2S 7,4 V et une batterie Li-Po 2S 7,4 V 160 mAh.

Spécifications du chargeur	
Tension d'entrée	5-8 V
Courant d'entrée	1 A maximum
Courant de charge de sortie :	1A

1. Insérez le chargeur dans le port USB d'un ordinateur ou dans une unité d'alimentation USB comme celles utilisées pour charger les téléphones portables. Vérifiez toujours que la tension de sortie de votre unité d'alimentation USB est conforme aux spécifications du chargeur avant de tenter de connecter le chargeur.
2. Raccordez le connecteur micro de la batterie au port de charge du chargeur de batterie.

### Indicateurs DEL

Lorsque vous réussissez la connexion, les DEL du chargeur brillent en rouge fixe et clignotent en vert, indiquant que la charge a commencé.

Il faut environ 20 à 40 minutes pour charger une batterie de 160 mAh entièrement déchargée (pas excessivement déchargée). La DEL brille en vert fixe lorsque la charge est terminée.

**DEL en rouge fixe et clignotant en vert :** Charge

**DEL fixe en rouge et en vert :** Charge terminée

**DEL en rouge fixe :** Source d'alimentation électrique branchée (En veille)

**DEL clignotant en rouge uniquement :** Erreur de batterie

**DEL clignotant en rouge et en vert :** Erreur du chargeur

**DEL clignotant en rouge et en vert fixe :** Tension d'entrée trop élevée



**ATTENTION :** Une fois que la charge est terminée, retirez immédiatement la batterie. Ne laissez jamais une batterie connectée au chargeur.

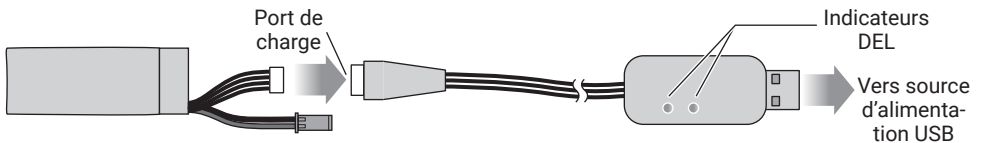

## DISPOSITION DE L'ÉMETTEUR

Utilisez le schéma ci-dessous pour vous familiariser avec les différentes pièces de votre émetteur.

L'antenne de l'émetteur est montée en interne et elle est située dans la partie avant de l'émetteur. Lorsque vous conduisez votre modèle, maintenez l'émetteur pour qu'il soit orienté aussi verticalement que possible. N'essayez pas de suivre votre modèle avec l'émetteur. Cela fournit le meilleur signal RF entre l'émetteur et le récepteur. Ne couvrez pas l'avant de l'émetteur durant l'utilisation, car cela bloquera le signal RF, en provoquant une perte de contrôle.

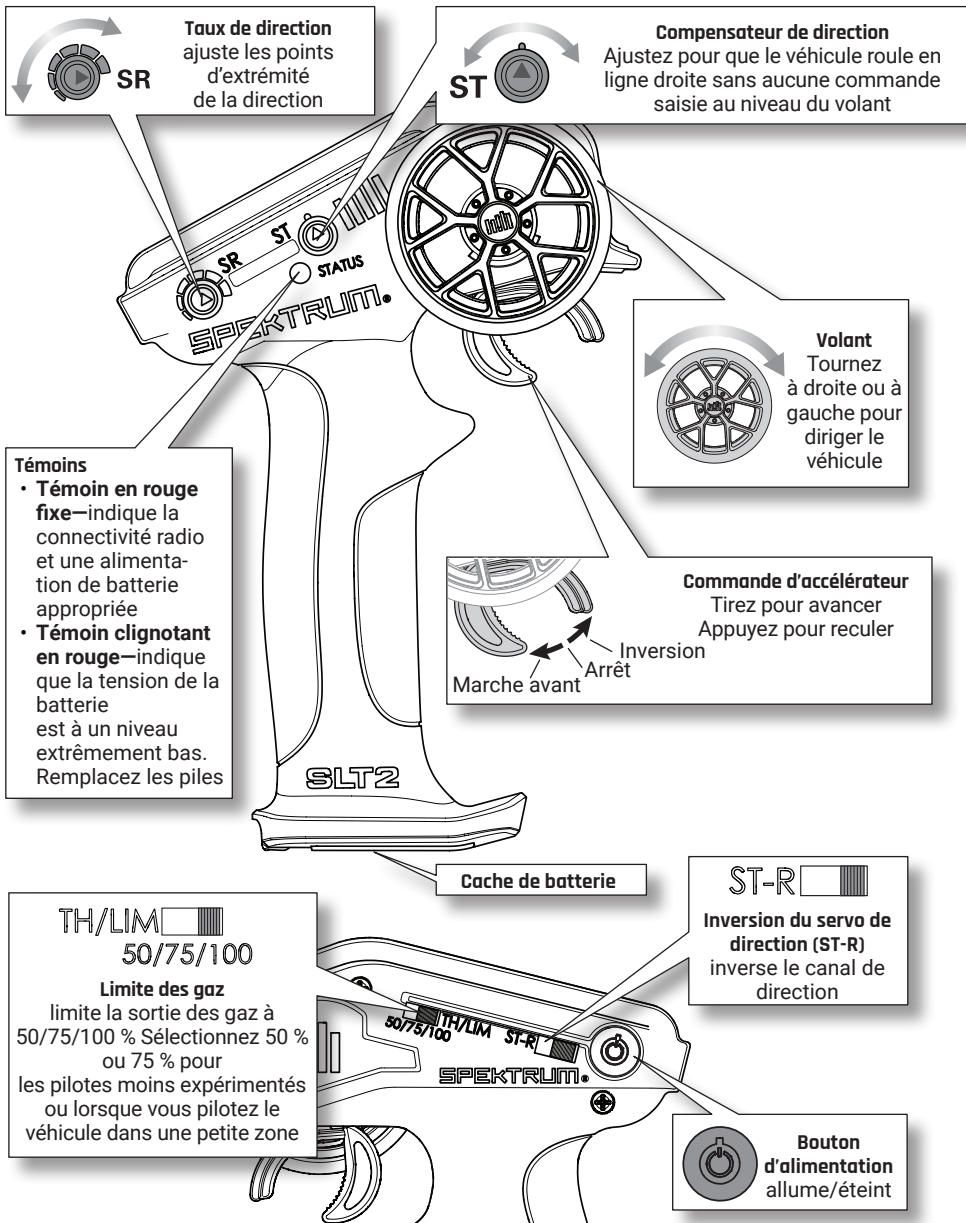

## INSTALLATION DES PILES DE L'ÉMETTEUR

1. Appuyez sur le verrou du compartiment de batterie et faites tourner le cache de batterie pour l'ouvrir.
2. Installez 4 piles alcalines AA, en vérifiant si la polarité est correcte.
3. Fermez le cache de batterie jusqu'à ce qu'il se verrouille.

**ATTENTION :** N'enlevez JAMAIS les batteries de l'émetteur lorsque le véhicule est allumé. Cela peut provoquer la perte de la commande du véhicule et des dommages corporels ou matériels.

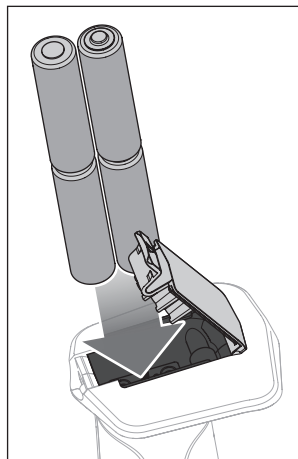

## RETIREZ LA CARROSSERIE DU VÉHICULE

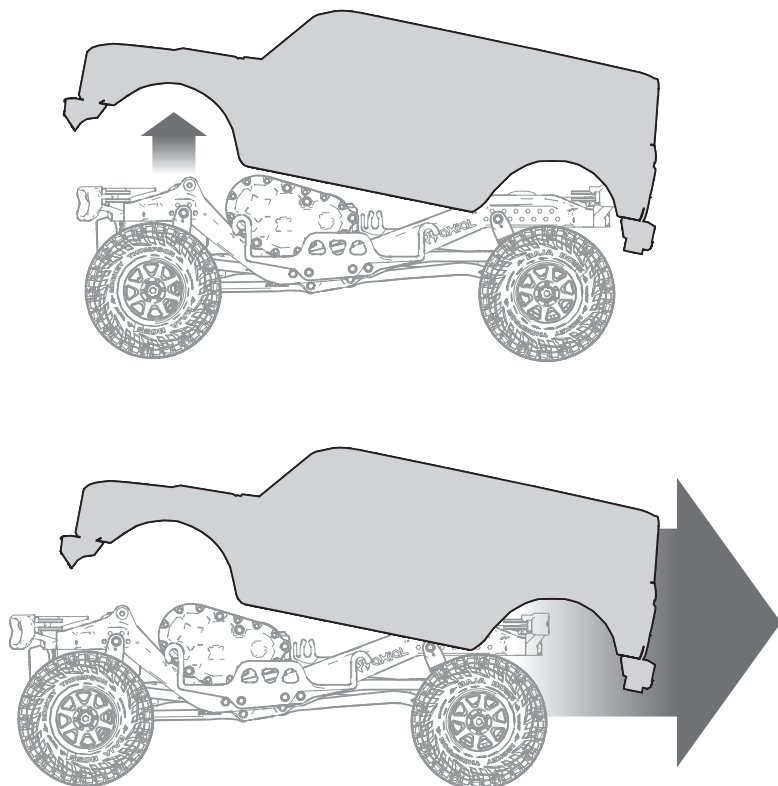

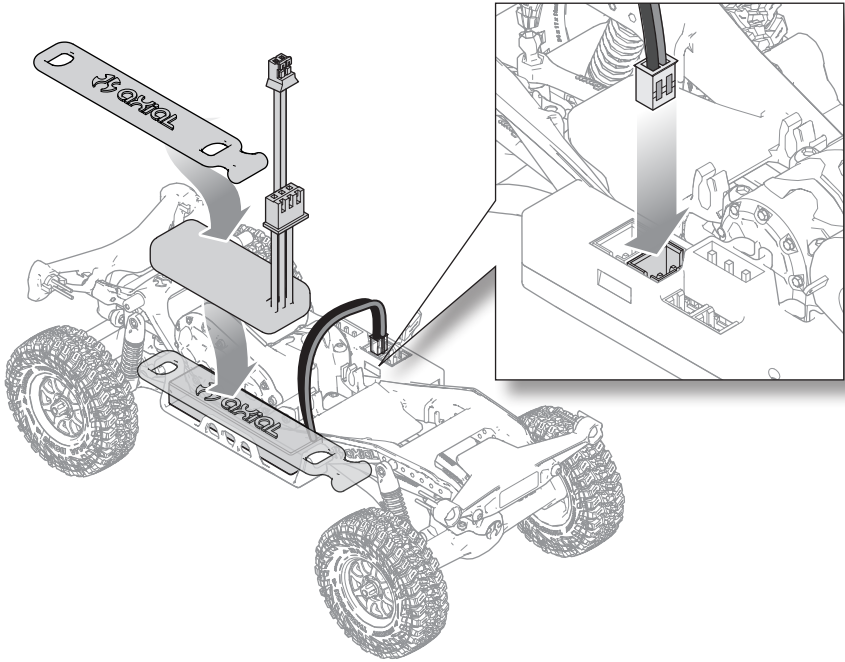
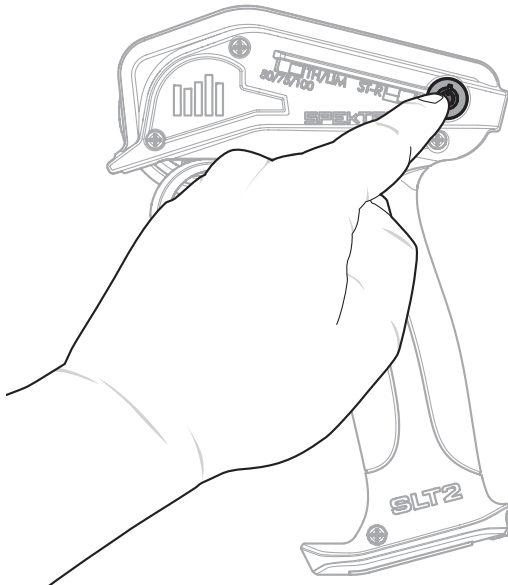
**INSTALLEZ LA BATTERIE DU VÉHICULE****METTEZ L'ÉMETTEUR EN MARCHÉ**

## INSTALLER LE CORPS

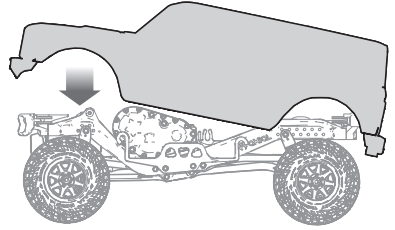
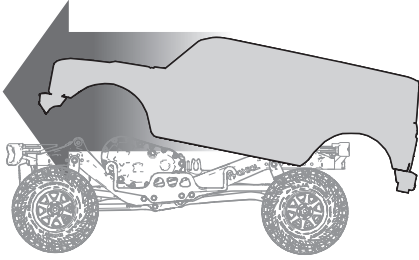

## ALLUMER LE VÉHICULE

Appuyez sur la touche et relâchez-la dans la seconde.

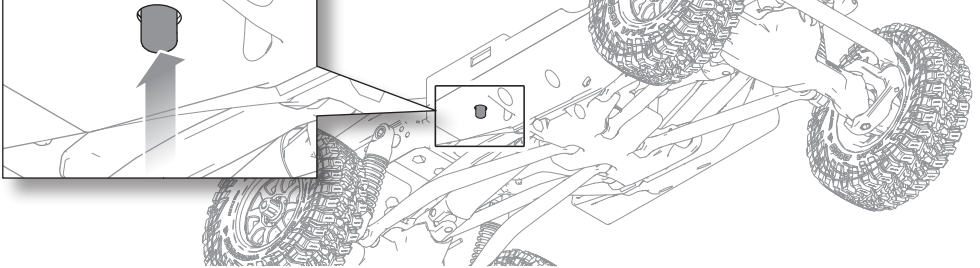

## TESTEZ LES COMMANDES

Sans contact des roues du véhicule avec le sol, testez les commandes des gaz et de direction. Assurez-vous que les roues tournent dans la bonne direction et que les roues avant tournent dans la bonne direction avec la saisie de direction.

Après avoir vérifié si la direction des commandes est correcte, commencez à rouler lentement. Si le véhicule ne roule pas droit sans saisie de direction, ajustez le bouton du compensateur de direction sur l'émetteur jusqu'à ce que le véhicule roule en ligne droite sans saisie de direction.

AMUSEZ-VOUS en conduisant votre véhicule !

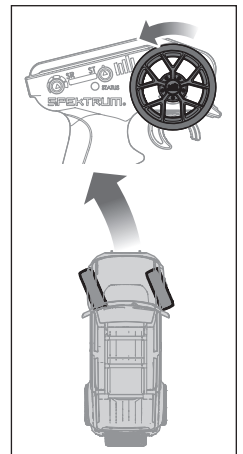
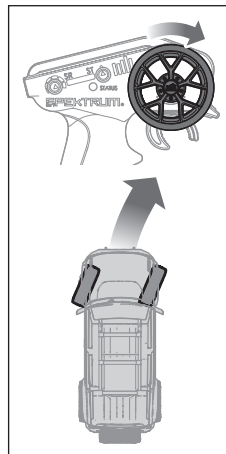
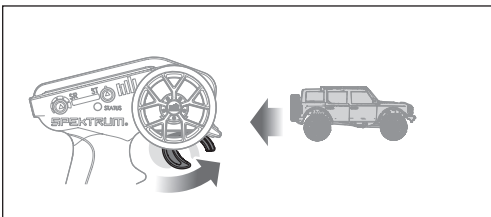
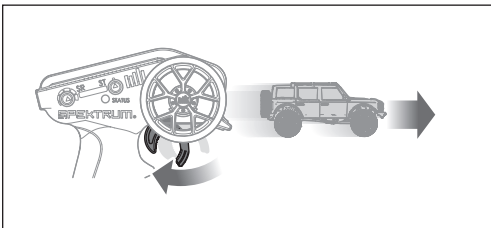

## COMPENSATEUR DE DIRECTION

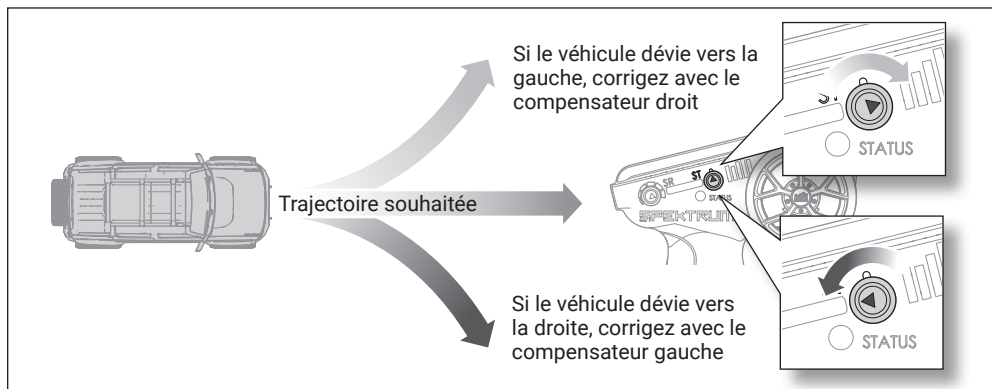

## APRÈS LA CONDUITE

Lorsque vous avez fini de conduire votre véhicule :

1. Appuyez et maintenez pendant 1 seconde, puis relâchez pour éteindre le véhicule.
2. Appuyez et maintenez pendant 1 seconde, puis relâchez pour éteindre l'émetteur.
3. Retirez la batterie du véhicule et chargez-la si nécessaire. Débranchez doucement la prise de la batterie en tenant le fil près de la prise et en tirant doucement vers le haut.

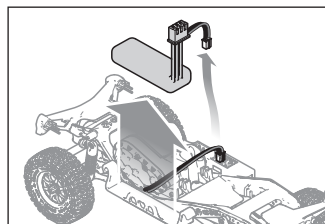
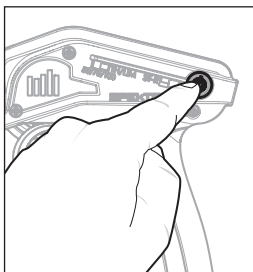
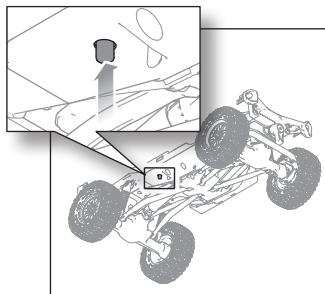

## AFFECTATION DE L'ÉMETTEUR ET DU RÉCEPTEUR

L'affectation est le processus de programmation du récepteur afin de reconnaître un signal d'émetteur spécifique, en empêchant ainsi l'interférence d'autres émetteurs. L'émetteur et le récepteur inclus avec votre véhicule sont affectés à l'usine. Si vous devez les réaffecter, suivez les instructions ci-dessous.

**REMARQUE :** n'essayez pas d'affecter l'émetteur et le récepteur si d'autres émetteurs compatibles sont en mode bind (affectation) à moins de 120 m (400 pieds) environ. Cette action pourrait entraîner une affectation imprévue au mauvais émetteur et une perte de contrôle de votre véhicule.

Avant de démarrer la procédure d'affectation, assurez-vous que les servos et le moteur sont connectés aux bons ports sur le récepteur, et que des batteries chargées ont été installées dans l'émetteur.

1. Raccordez la batterie au récepteur.
2. Appuyez sur le bouton d'alimentation et maintenez-le enfoncé pendant 3 secondes. Le témoin rouge clignote rapidement.
3. Relâchez le bouton. Le récepteur est en mode affectation.
4. Allumez l'émetteur.
5. Lorsque les DEL de l'émetteur et de l'ensemble 2-en-1 brillent d'une lumière fixe, l'affectation est terminée.

La DEL du récepteur brillera d'une lumière fixe lorsque l'émetteur et le récepteur sont allumés. Si la DEL du récepteur clignote rapidement ou n'est pas allumée, l'émetteur et le récepteur ne sont pas affectés. Éteignez l'émetteur et le récepteur et répétez la procédure d'affectation.

## FONCTIONS DES BOUTONS

**MISE SOUS TENSION/HORS TENSION : ON (MARCHE) :** Appuyez et maintenez pendant 1 seconde. **OFF (Arrêt) :** Appuyez et maintenez pendant 1 seconde.

**IMPORTANT :** ne laissez pas la batterie branchée après utilisation. Même lorsqu'elle est éteinte, il persiste une petite consommation de courant qui endommagera la batterie.

### RÉGLAGES PROGRAMMABLES

Utilisez le bouton d'alimentation pour sélectionner les paramètres programmables. Mettez le véhicule sous tension pour commencer à programmer les réglages. La DEL indique la sélection.

#### Réglage du mode de fonctionnement

Il existe quatre modes de fonctionnement.

1. Appuyez sur le bouton d'alimentation et maintenez-le enfoncé pendant trois secondes. La DEL clignote lentement une fois.
2. Relâchez le bouton d'alimentation. Le nombre de clignotements indique le réglage du mode de fonctionnement.
3. Appuyez sur le bouton d'alimentation pour passer à l'option suivante.
  - A/A avec 100 % de vitesse en marche arrière = réglage par défaut
  - A/A/F avec 100 % de vitesse en marche arrière
  - A/F avec 50 % de vitesse en marche arrière
  - A/A/F avec 50 % de vitesse en marche arrière
4. Appuyez sur le bouton d'alimentation et maintenez-le enfoncé pendant trois secondes pour enregistrer la sélection et éteindre l'appareil.

#### Réglage du freinage par résistance/freinage maximum

Lorsque le mode de fonctionnement est réglé sur A/A, le freinage par résistance est activé avec un réglage par défaut de 1 (0 % de freinage par résistance). Lorsque le mode de fonctionnement est réglé sur A/A/F, le freinage normal est activé avec le réglage par défaut à 100 % de force de freinage.

1. Appuyez sur le bouton d'alimentation et maintenez-le enfoncé pendant six secondes. La DEL clignote deux fois.
2. Relâchez le bouton d'alimentation. Le nombre de clignotements indique la force de freinage.
3. Appuyez sur le bouton d'alimentation pour passer à l'option suivante.
  - Le niveau 1 correspond à la force de freinage minimale, le niveau 5 à la force de freinage maximale.
  - Options de freinage par résistance (0 %, 25 %, 50 %, 75 %, 100 %) niveau 1 par défaut, 0 %
  - Options de freinage maximal (60 %, 70 %, 80 %, 90 %, 100 %) niveau 5 par défaut, 100 %
4. Appuyez sur le bouton d'alimentation et maintenez-le enfoncé pendant trois secondes pour enregistrer la sélection et éteindre l'appareil.

#### Coupeure par tension faible (LVC)

Il existe trois réglages LVC, chacun avec un seuil de protection de tension correspondant.

Lorsque la tension de la batterie atteint le mode de protection, la DEL clignote lentement et la vitesse du moteur est limitée.

Lorsque la tension de la batterie atteint le seuil LVC, la DEL clignote lentement et le moteur s'éteint.

1. Appuyez sur le bouton d'alimentation et maintenez-le enfoncé pendant neuf secondes. La DEL clignote trois fois.
2. Relâchez le bouton d'alimentation. Le nombre de clignotements indique la sélection LVC.
3. Appuyez sur le bouton d'alimentation pour passer à l'option suivante.
  - LVC 6,2 V (mode de protection 6,4 V) : Temps de fonctionnement plus long mais dégradation plus rapide de la batterie.
  - LVC 6,4 V (mode de protection 6,6 V) : Valeur par défaut, meilleur équilibre entre l'état et le temps de fonctionnement de la batterie.
  - LVC 6,6 V (mode de protection 6,8 V) : La batterie est moins sollicitée, les temps de fonctionnement sont plus courts.
4. Appuyez sur le bouton d'alimentation et maintenez-le enfoncé pendant trois secondes pour enregistrer la sélection et éteindre l'appareil.

**ARRÊT AUTOMATIQUE :** Le variateur ESC s'éteint automatiquement après 10 minutes d'inactivité du transmetteur.

#### PROTECTION CONTRE LA SURCHAUFFE

Si le variateur ESC surchauffe, la DEL clignote rapidement et le moteur s'éteint.

Lorsque le variateur ESC refroidit, la DEL revient à la normale et la sortie moteur redevient normale.

## TONALITÉ DU MOTEUR

Deux tonalités courtes	Li-Po 2S
Une tonalité longue	Le récepteur est prêt à fonctionner

## DEL

Allumée	L'émetteur et le récepteur sont connectés et fonctionnent correctement.
Allumée courte / éteinte longue	L'émetteur n'est pas connecté au récepteur.
Clignotement lent	Tension de batterie faible
Clignotement rapide au démarrage	Le récepteur est en mode d'affectation.
Clignotement rapide pendant l'utilisation	Mode de protection contre la surchauffe

## SCHÉMA DE CÂBLAGE DU RÉCEPTEUR ET DU VARIATEUR ESC

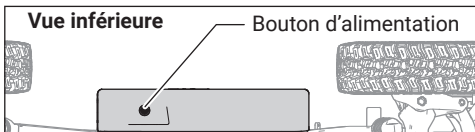
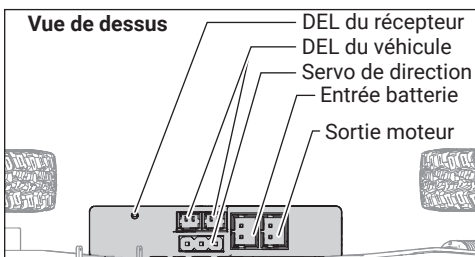

## SPÉCIFICATIONS

Plage de tension	6,0 à 8,4 V
Fréquence de fonctionnement	2,4 GHz
Courant de crête/continu	2.5 A/5 A
Sortie BEC	1,5 A en continu/2 A en pointe, 6 V
Taille	40 × 7 × 14 mm

## LISTE DE PIÈCES

AXI-3066	65T Moteur à balais taille 030
AXI-3285	88T Moteur à balais taille 030
AXI-3307	Ensemble de tringlerie, renvoi de commande du servo
AXI-3308	Châssis
AXI-3311	Transmission (assemblée)
AXI-3314	Sangle de batterie (3)
AXI-3316	Ensemble pignon à rotule
AXI-3318	Roulement à billes hermétique 3 x 6 x 2 mm (12)
AXI-3320	Essieu arrière (assemblé)
AXI-3321	Arbres de transmission avant/arrière
AXI-3323	Support de batterie, supports universels et renforts
AXI-3324	Essieu avant (assemblé)
AXI-3326	Ensemble joint torique
AXI-3327	Vis de pivot
AXI-3328	Écrou de roue (8), outil pour écrou de roue
AXI-3331	Ensemble de vis
AXI-3332	Vis de support moteur (4)
AXI-3755	Économiseur de servomoteur

SPMRSLT270	Émetteur SLT2 2 canaux 2,4 GHz
SPMX-1122	Batterie Li-Po 7,4 V 160 mAh 2S 30C : PH2.0
SPMXSE3225RX	Variateur ESC/récepteur 2-en-1 à balais SLT SCX30
SPMSSX112	Servo SCX30
SPMXC0030	Chargeur USB 2S : JST-XH 3 broches 0,5 A

## GUIDE DE DÉPANNAGE

PROBLÈME	CAUSE POSSIBLE	SOLUTION
Le véhicule ne bouge pas	Les piles ne sont pas installées correctement dans l'émetteur	Assurez-vous que les batteries de l'émetteur sont correctement installées
	Batterie faible ou absente dans le véhicule	Installez une batterie venant d'être chargée dans le véhicule
	Moteur endommagé	Remplacez le moteur
	Câblage effiloché ou cassé	Remplacez tout fil endommagé
	Le variateur ESC est éteint par le circuit de protection contre la surchauffe	Laissez le variateur ESC refroidir complètement
Perte de contrôle du véhicule	Mauvais placement de l'antenne	Assurez-vous que l'antenne de l'émetteur n'est pas bloquée et que l'antenne du récepteur est bien placée
	Batteries faibles ou absentes dans l'émetteur ou le véhicule	Installez une batterie venant d'être chargée dans le véhicule et des piles neuves dans l'émetteur
	Mauvaise position neutre ou de compensateur	Ajustez le compensateur de direction
	Mauvaise connexion du récepteur et/ou de la batterie	Vérifiez toutes les connexions du récepteur et de la batterie
La fonction de direction et/ou des gaz est inversée	La course du servo est inversée au niveau de l'émetteur	Mettez le commutateur d'inversion de servo de l'émetteur à la bonne position
	Les câbles du moteur sont mal connectés	Vérifiez si tous les câbles du moteur sont bien connectés et sont à la bonne polarité

## GARANTIE ET RÉPARATIONS

### Durée de la garantie

Garantie exclusive - Horizon Hobby, LLC (Horizon) garantit que le Produit acheté (le « Produit ») sera exempt de défauts matériels et de fabrication à sa date d'achat par l'Acheteur. La durée de garantie correspond aux dispositions légales du pays dans lequel le produit a été acquis. La durée de garantie est de 6 mois et la durée d'obligation de garantie de 18 mois à l'expiration de la période de garantie.

### Limitations de la garantie

(a) La garantie est donnée à l'acheteur initial (« Acheteur ») et n'est pas transférable. Le recours de l'acheteur consiste en la réparation ou en l'échange dans le cadre de cette garantie. La garantie s'applique uniquement aux produits achetés chez un revendeur Horizon agréé. Les ventes faites à des tiers ne sont pas couvertes par cette garantie. Les revendications en garantie seront acceptées sur fourniture d'une preuve

d'achat valide uniquement. Horizon se réserve le droit de modifier les dispositions de la présente garantie sans avis préalable et révoque alors les dispositions de garantie existantes.

- (b) Horizon n'endosse aucune garantie quant à la vendabilité du produit ou aux capacités et à la forme physique de l'utilisateur pour une utilisation donnée du produit. Il est de la seule responsabilité de l'acheteur de vérifier si le produit correspond à ses capacités et à l'utilisation prévue.
- (c) Recours de l'acheteur – Il est de la seule discrétion d'Horizon de déterminer si un produit présentant un cas de garantie sera réparé ou échangé. Ce sont là les recours exclusifs de l'acheteur lorsqu'un défaut est constaté.

Horizon se réserve la possibilité de vérifier tous les éléments utilisés et susceptibles d'être intégrés dans le cas de garantie. La décision de réparer ou de remplacer le produit est du seul ressort d'Horizon.

La garantie exclut les défauts esthétiques ou les défauts provoqués par des cas de force majeure, une manipulation incorrecte du produit, une utilisation incorrecte ou commerciale de ce dernier ou encore des modifications de quelque nature qu'elles soient. La garantie ne couvre pas les dégâts résultant d'un montage ou d'une manipulation erronés, d'accidents ou encore du fonctionnement ainsi que des tentatives d'entretien ou de réparation non effectuées par Horizon. Les retours effectués par le fait de l'acheteur directement à Horizon ou à l'une de ses représentations nationales requièrent une confirmation écrite.

#### **Limitation des dommages**

Horizon ne saurait être tenu pour responsable de dommages consécutifs directs ou indirects, de pertes de revenus ou de pertes commerciales, liés de quelque manière que ce soit au produit et ce, indépendamment du fait qu'un recours puisse être formulé en relation avec un contrat, la garantie ou l'obligation de garantie. Par ailleurs, Horizon n'acceptera pas de recours issus d'un cas de garantie lorsque ces recours dépassent la valeur unitaire du produit. Horizon n'exerce aucune influence sur le montage, l'utilisation ou la maintenance du produit ou sur d'éventuelles combinaisons de produits choisies par l'acheteur. Horizon ne prend en compte aucune garantie et n'accepte aucun recours pour les blessures ou les dommages pouvant en résulter. Horizon Hobby ne saurait être tenu responsable d'une utilisation ne respectant pas les lois, les règles ou réglementations en vigueur.

En utilisant et en montant le produit, l'acheteur accepte sans restriction ni réserve toutes les dispositions relatives à la garantie figurant dans le présent document. Si vous n'êtes pas prêt, en tant qu'acheteur, à accepter ces dispositions en relation avec l'utilisation du produit, nous vous demandons de restituer au vendeur le produit complet, non utilisé et dans son emballage d'origine.

Indications relatives à la sécurité  
Ceci est un produit de loisirs perfectionné et non un jouet. Il doit être utilisé avec précaution et bon sens et nécessite quelques aptitudes mécaniques ainsi que mentales. L'incapacité à utiliser le produit de manière sûre et raisonnable peut provoquer des blessures et des dégâts matériels conséquents. Ce produit n'est pas destiné à être utilisé par des enfants sans la surveillance par un tuteur. La notice d'utilisation contient des indications relatives à la sécurité ainsi que des indications concernant la maintenance et le fonctionnement du produit. Il est absolument indispensable de lire et de comprendre ces indications avant la première mise en service. C'est uniquement ainsi qu'il sera possible d'éviter une manipulation erronée et des accidents entraînant des blessures

et des dégâts. Horizon Hobby ne saurait être tenu responsable d'une utilisation ne respectant pas les lois, les règles ou réglementations en vigueur.

#### **Questions, assistance et réparations**

Votre revendeur spécialisé local et le point de vente ne peuvent effectuer une estimation d'éligibilité à l'application de la garantie sans avoir consulté Horizon. Cela vaut également pour les réparations sous garantie. Vous voudrez bien, dans un tel cas, contacter le revendeur qui conviendra avec Horizon d'une décision appropriée, destinée à vous aider le plus rapidement possible.

#### **Maintenance et réparation**

Si votre produit doit faire l'objet d'une maintenance ou d'une réparation, adressez-vous soit à votre revendeur spécialisé, soit directement à Horizon. Emballez le produit soigneusement. Veuillez noter que le carton d'emballage d'origine ne suffit pas, en règle générale, à protéger le produit des dégâts pouvant survenir pendant le transport. Faites appel à un service de messagerie proposant une fonction de suivi et une assurance, puisque Horizon ne prend aucune responsabilité pour l'expédition du produit jusqu'à sa réception acceptée. Veuillez joindre une preuve d'achat, une description détaillée des défauts ainsi qu'une liste de tous les éléments distincts envoyés. Nous avons de plus besoin d'une adresse complète, d'un numéro de téléphone (pour demander des renseignements) et d'une adresse de courriel.

#### **Garantie et réparations**

Les demandes en garantie seront uniquement traitées en présence d'une preuve d'achat originale émanant d'un revendeur spécialisé agréé, sur laquelle figurent le nom de l'acheteur ainsi que la date d'achat. Si le cas de garantie est confirmé, le produit sera réparé. Cette décision relève uniquement d'Horizon Hobby.

#### **Réparations payantes**

En cas de réparation payante, nous établissons un devis que nous transmettons à votre revendeur. La réparation sera seulement effectuée après que nous ayons reçu la confirmation du revendeur. Le prix de la réparation devra être acquitté au revendeur. Pour les réparations payantes, nous facturons au minimum 30 minutes de travail en atelier ainsi que les frais de réexpédition. En l'absence d'un accord pour la réparation dans un délai de 90 jours, nous nous réservons la possibilité de détruire le produit ou de l'utiliser autrement.

**ATTENTION:** Nous n'effectuons de réparations payantes que pour les composants électroniques et les moteurs. Les réparations touchant à la mécanique, en particulier celles des hélicoptères et des voitures radiocommandées, sont extrêmement coûteuses et doivent par conséquent être effectuées par l'acheteur lui-même.

## INFORMATIONS DE CONTACT POUR GARANTIE ET RÉPARATION

Pays d'achat	Horizon Hobby	Numéro de téléphone/E-mail	Adresse
Union européenne	Horizon Technischer Service	service@horizonhobby.eu	Hanskampring 9 D 22885 Barsbüttel, Germany
	Sales: Horizon Hobby GmbH	+49 (0) 4121 2655 100	

## INFORMATION IC

IC: 6157A-SPMSLT200F  
CAN ICES-3 (B)/NMB-3(B)

Ce dispositif contient un/des émetteur(s)/récepteur(s) non soumis à licence conforme(s) aux CNR d'Innovation, Sciences et Développement économique Canada. Son utilisation est soumise aux deux conditions suivantes :

1. Cet appareil ne doit pas causer d'interférences.
2. Cet appareil doit accepter toutes les interférences, y compris celles pouvant entraîner un dysfonctionnement.

## INFORMATIONS DE CONFORMITÉ POUR L'UNION EUROPÉENNE

**CE** **EU Compliance Statement:**  
**Axial SCX30 1/30th Scale 4WD RTR;** Par la présente, Horizon Hobby, LLC déclare que cet appareil est conforme aux directives suivantes : Directive basse tension 2014/35/UE ; Directive CEM 2014/30/UE ; Directive relative aux équipements radioélectriques 2014/53/UE ; Directive RoHS 2 2011/65/U ; Directive RoHS 3 - Modifiant 2011/65/UE Annexe II 2015/863.

Le texte complet de la déclaration de conformité UE est disponible à l'adresse Internet suivante : <https://www.horizonhobby.com/content/support-render-compliance>.

**REMARQUE:** Ce produit contient des batteries couvertes par la directive européenne 2006/66 / EC, qui ne peuvent pas être jetées avec les déchets ménagers. Veuillez respecter les réglementations locales.

**Gamme de fréquences sans fil / Puissance de sortie sans fil**

**Émetteur**  
2405-2450MHz  
15.26dBm

**Fabricant officiel de l'UE :**

Horizon Hobby, LLC  
2904 Research Road  
Champaign, IL 61822 USA

**Importateur officiel de l'UE :**

Horizon Hobby, GmbH  
Hanskampring 9  
22885 Barsbüttel Germany

**DIRECTIVE DEEE :**



L'étiquette de cet appareil respecte la directive européenne 2012/19/UE en matière de déchets des équipements électriques et électroniques (DEEE). Cette étiquette indique que ce produit ne doit pas être jeté avec les déchets ménagers, mais déposé dans une installation appropriée afin de permettre sa récupération et son recyclage.

## EXPLODED VIEWS // EXPLOSIONSZEICHNUNGEN // VUES ÉCLATÉES // VISTE ESPLOSE

### AXI-3311

Transmission (assembled)  
 Getriebe (montiert)  
 Transmission (assemblée)  
 Trasmissione (assemblata)

### AXI-3318

Bearing Set  
 Lagersatz  
 Ensemble de roulement  
 Set cuscinetti

### AXI-3331

Screw Set  
 Schraubensatz  
 Ensemble de vis  
 Set viti

030-Size Brushed Motor, sold separately  
 030er Bürstenmotor, separat erhältlich  
 Moteur à balais taille 030, vendu séparément  
 Motore a spazzole 030, venduto separatamente

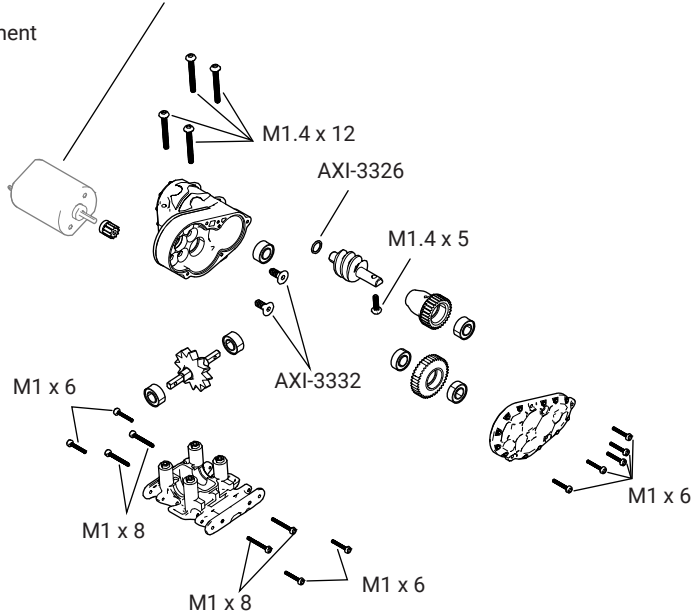

### AXI-3321

Driveshafts, Front/Rear  
 Antriebswellen Front/Heck  
 Arbres de transmission avant/arrière  
 Alberi trasmissione ant./post.

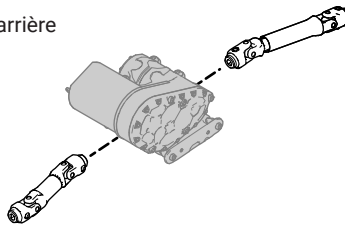

### AXI-3324

Front Axle (assembled)  
 Assale anteriore (assemblato)  
 Essieu avant (assemblé)  
 Assale anteriore (assemblato)

### AXI-3318

Bearing Set  
 Lagersatz  
 Ensemble de roulement  
 Set cuscinetti

### AXI-3331

Screw Set  
 Schraubensatz  
 Ensemble de vis  
 Set viti

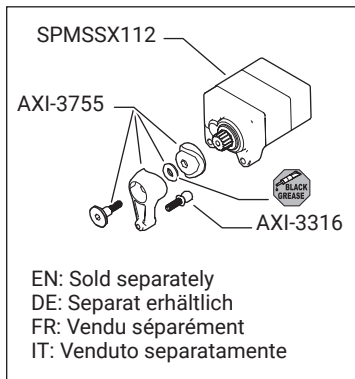
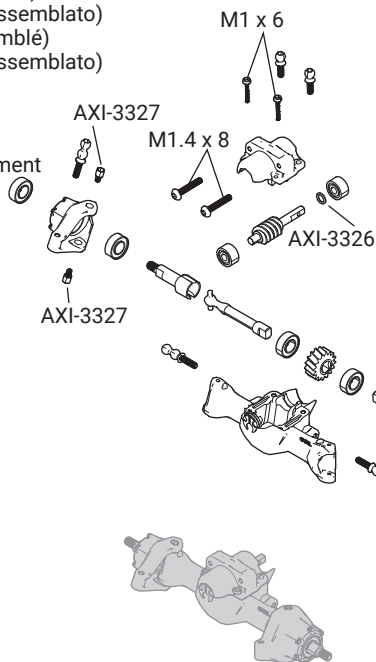

### AXI-3320

Rear Axle (assembled)  
 Hinterachse (montiert)  
 Essieu arrière (assemblé)  
 Assale posteriore (assemblato)

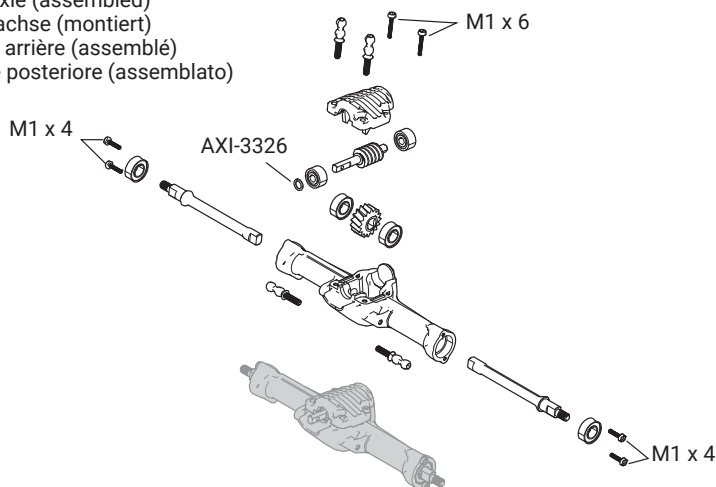

## EXPLODED VIEWS // EXPLOSIONSZEICHNUNGEN // VUES ÉCLATÉES // VISTE ESPLOSE

### AXI-3307

Links Set, Servo Horn  
 Verbindungssatz, Servohorn  
 Ensemble de tringleries, renvoi de  
 commande du servo  
 Set leveraggi, squadretta servo

### AXI-3316

Ball Stud Set  
 Kugelzapfensatz  
 Ensemble piton à rotule  
 Set bulloni a sfera

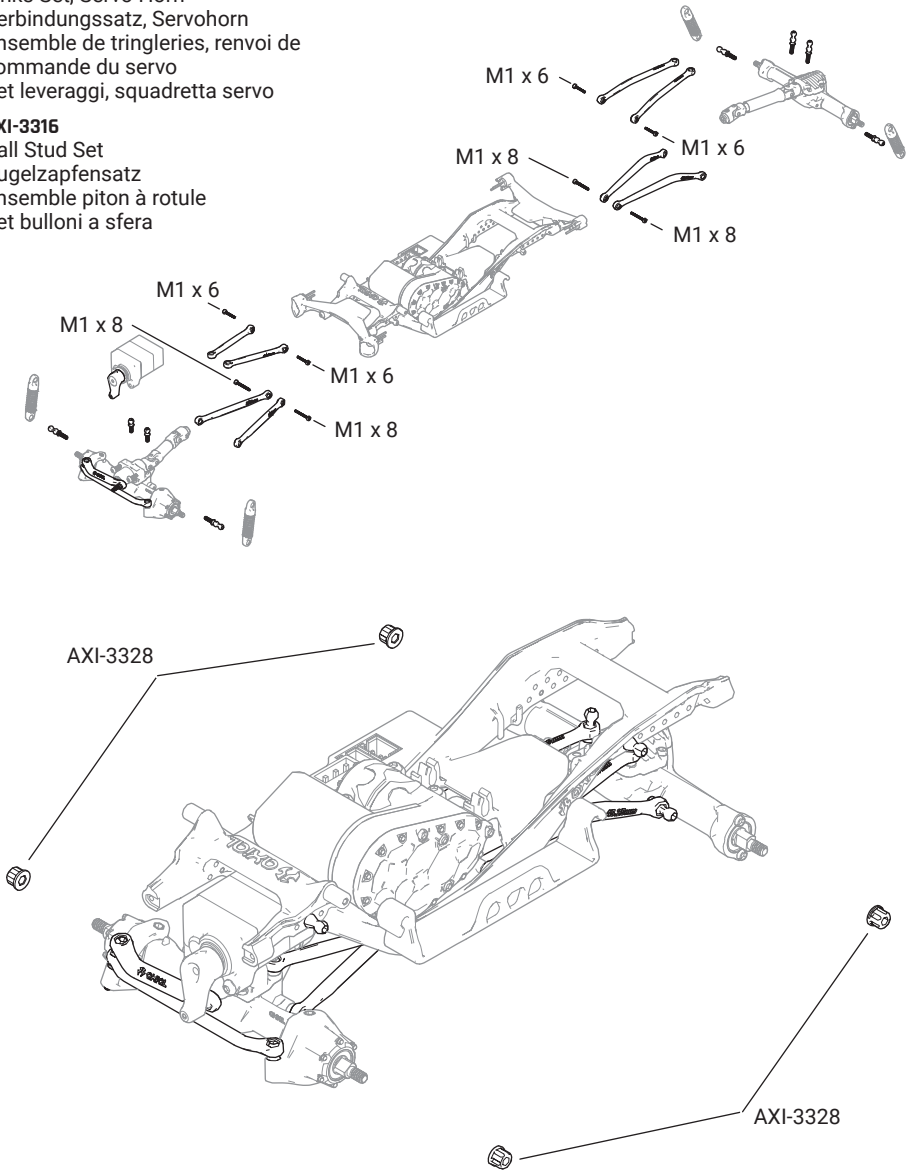

**EXPLODED VIEWS // EXPLOSIONSZEICHNUNGEN // VUES ÉCLATÉES // VISTE ESPLOSE**

**AXI-3308**  
 Chassis  
 Fahrwerk  
 Châssis  
 Telaio

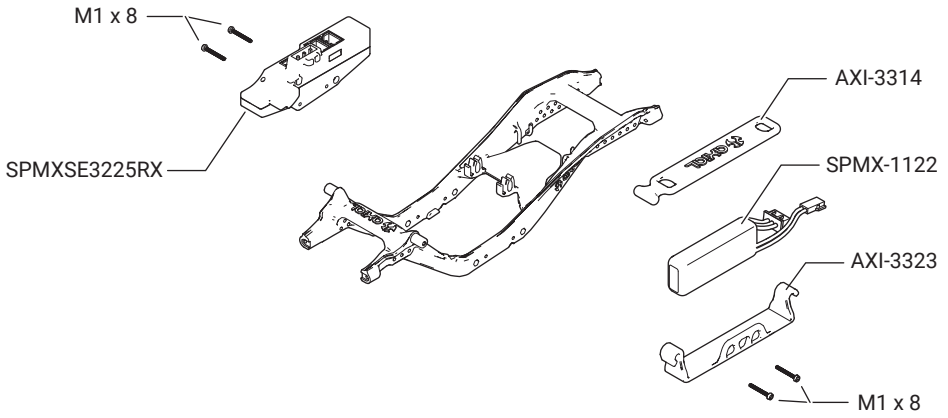



## EXPLORE

[FACEBOOK.COM/AXIALINC](https://facebook.com/axialinc)

[INSTAGRAM.COM/AXIALADVENTURE](https://instagram.com/axialadventure)

[TWITTER.COM/AXIALRC](https://twitter.com/axialrc)

[YOUTUBE.COM/AXIALVIDEOS](https://youtube.com/axialvideos)



©2026 Horizon Hobby, LLC.

Axial, the Axial logo, SCX30, and the Horizon Hobby logo are trademarks or registered trademarks of Horizon Hobby, LLC.

The Spektrum trademark is used with permission of Bachmann Industries, Inc.

All other trademarks, service marks and logos are property of their respective owners.

Updated 2/26

1093756.1