

## 1 Charge de la batterie (~75 min)

### Signification des DELs

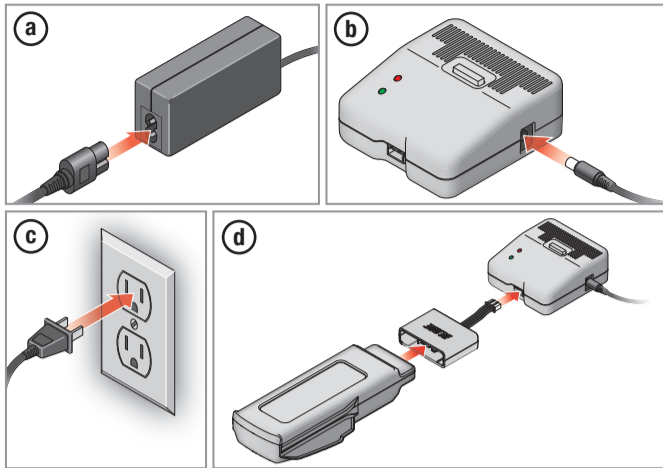

**ATTENTION:** Toutes les instructions et avertissements doivent être parfaitement suivis. Une erreur de manipulation des batteries Li-Po peut entraîner un incendie, des blessures corporelles et/ou des dégâts matériels.

## 2 Programmation de votre émetteur

Consultez la vidéo de paramétrage de l'émetteur sur [www.KnowChroma.com](http://www.KnowChroma.com) pour programmer votre émetteur Spektrum DSM2/DSMX.

**REMARQUE:** Cet appareil n'est pas compatible avec l'émetteur Blade ST-10+ Personal Ground Station.

## 3 Installation des jambes de train

Glissez les jambes dans leurs emplacements sous le fuselage jusqu'à leur verrouillage.

## 4 Sortie du mât GPS

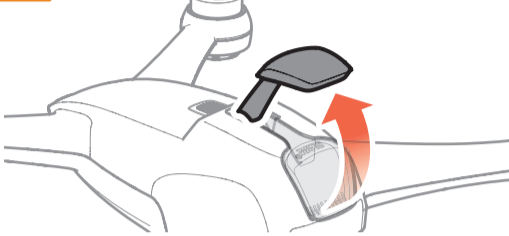

## 5 Installation des hélices

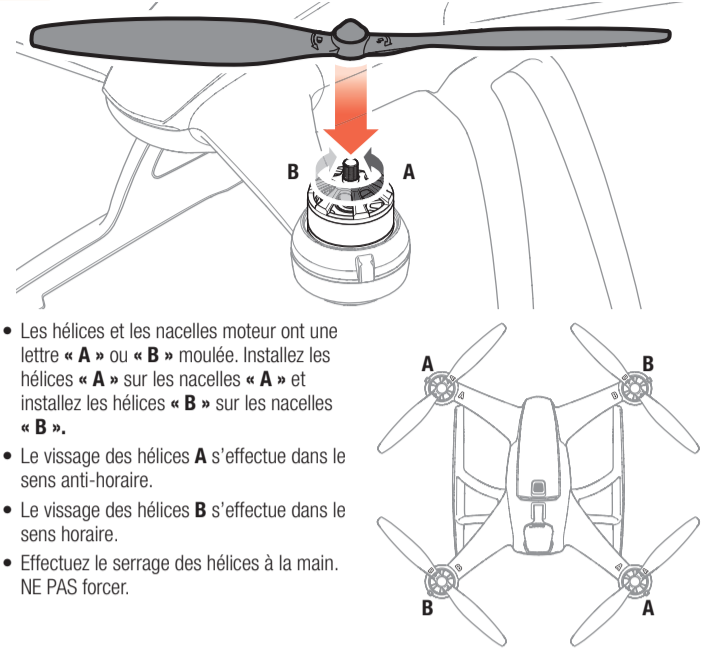

- Les hélices et les nacelles moteur ont une lettre « A » ou « B » moulée. Installez les hélices « A » sur les nacelles « A » et installez les hélices « B » sur les nacelles « B ».
- Le vissage des hélices A s'effectue dans le sens anti-horaire.
- Le vissage des hélices B s'effectue dans le sens horaire.
- Effectuez le serrage des hélices à la main. NE PAS forcer.

## 6 Assemblage du support statique pour caméra GoPro

Le support statique fourni est compatible avec les caméra GoPro HERO 3 et 4.

Les deux feuilles de blindage magnétique livrées avec le Blade Chroma sont destinées à assurer aux utilisateurs de caméra GoPro une protection supplémentaire contre les perturbations du signal RF.

- Placez la feuille (A) en "T" sur la caméra, la partie cuivrée du côté extérieur à la caméra, cette feuille recouvre les côtés, le dessus et le dos de la caméra. **NE PAS retirer la feuille de protection.**
- Retirez la protection de la feuille rectangulaire (B).
- Collez la feuille B au dos de la feuille A, alignez tous les angles et pressez.
- Le bouclier magnétique est amovible, le support de la caméra assure son maintien. L'avant et le dessous de la caméra ne sont pas recouverts afin de laisser s'échapper les ondes RF dans la direction opposée au quadcoptère.
- Fixez le support de caméra sur le bâti amorti en utilisant la vis moletée et l'écrou fournis.

- ATTENTION:** Ne pas utiliser une caméra GoPro dans le support sans avoir installé les feuilles de blindage magnétique.
- ATTENTION:** Le signal Wi-Fi de la caméra GoPro peut perturber le récepteur du quadcoptère, entraînant perte de contrôle et un crash. Suivez les instructions de la caméra pour désactiver le Wi-Fi avant de mettre le quadcoptère sous tension. Les dégâts provoqués par un crash ne sont pas couverts par la garantie.

## 7 Installation du support de caméra sur le rail de fixation

- Glissez le support de caméra sur le rail vers l'arrière jusqu'à son verrouillage.

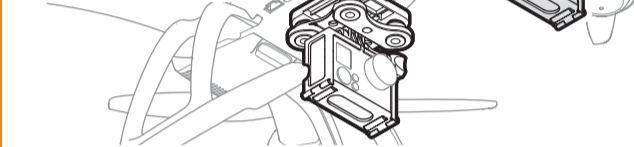

## 8 Insertion de la batterie

- Glissez la batterie chargée jusqu'à son verrouillage.
- Appuyez sur la languette de déverrouillage et tirez la batterie vers l'arrière pour la sortir du quadcoptère.



## 9 Mise sous tension

Pour les instructions relatives à l'affectation du Chroma BNF à votre émetteur, consultez la vidéo sur [www.KnowChroma.com](http://www.KnowChroma.com).

- Placez le quadcoptère à l'extérieur sur une surface plane.
- Placez l'interrupteur supérieur gauche en position Smart.
- Mettez l'émetteur sous tension.
- Mettez le Chroma sous tension.
- Consultez le guide de référence inclus avec le quadcoptère pour effectuer la calibration du compas.
- Les DELs vont clignoter en vert autour des nacelles moteur dans le sens anti-horaire pendant l'acquisition du signal GPS. Les DELs avant vont s'éclairer en blanc et les DELs arrière vont s'éclairer en vert quand le quadcoptère est prêt à décoller.

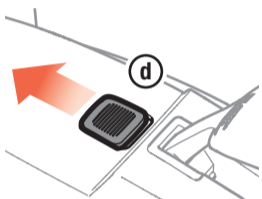

## 10 Présentation des modes de vol

### Mode Smart

- Le DELs vertes clignotent dans le sens anti-horaire autour des nacelles moteur durant l'acquisition du signal GPS
- Une fois le signal GPS acquis les DELs avant vont s'éclairer en blanc et les DELs arrière vont s'éclairer en vert
- Idéal pour les pilotes débutants
- Distance maximum 200m

Pour de meilleurs résultats en Mode Smart, il est recommandé au pilote de pivoter pour toujours faire face au quadcoptère durant le vol.

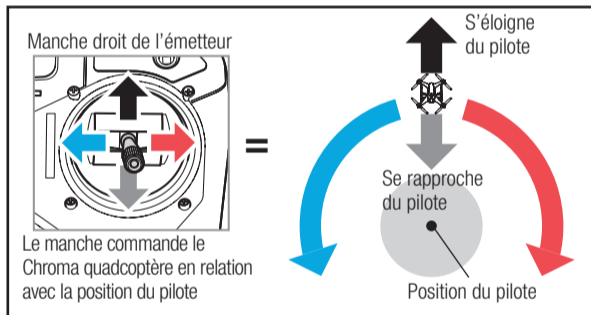
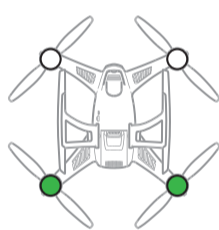

### Mode AP

- Le DELs violettes clignotent dans le sens anti-horaire autour des nacelles moteur durant l'acquisition du signal GPS
- Une fois le signal GPS acquis les DELs avant vont s'éclairer en blanc et les DELs arrière vont s'éclairer en violet
- Idéal pour les pilotes de niveau intermédiaire
- Distance maximum 200m

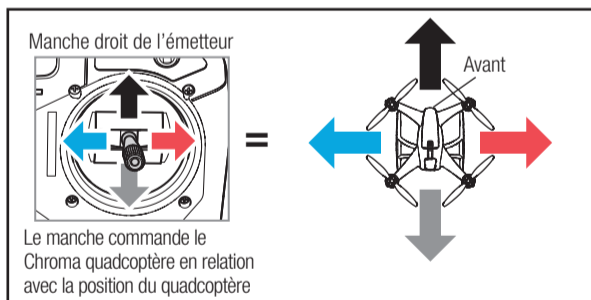
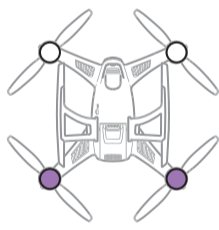

**REMARQUE:** Si le Chroma perd le signal GPS durant le vol en mode Smart ou en mode AP, les DELs vont se mettre à clignoter rapidement durant 2 secondes puis une fois par seconde. Le quadcoptère va passer dans un mode de vol similaire au mode AP, mais la fonction de retour automatique sera inaccessible. Vous devez donc vous familiariser avec le pilotage en Mode AP pour assurer le retour de votre quadcoptère en cas de perte du signal GPS.

Pour des informations relatives aux modes de vol supplémentaires, regardez la vidéo sur [www.KnowChroma.com](http://www.KnowChroma.com).

## 11 Positionnement pour le démarrage

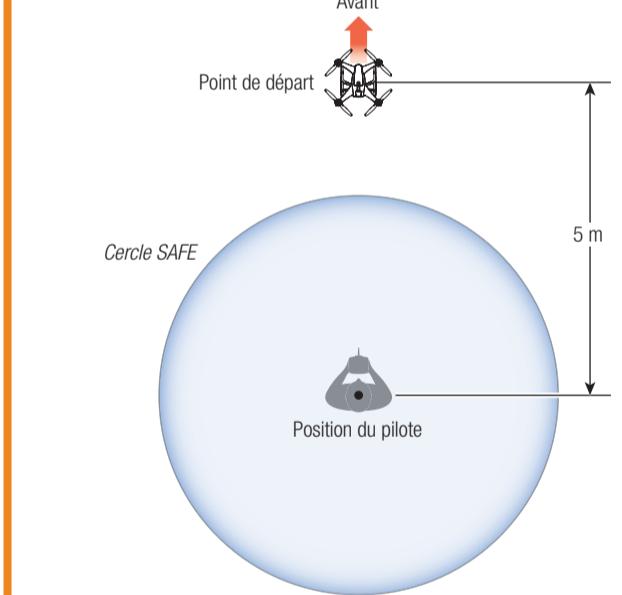

**ATTENTION:** Le Chroma quadcoptère doit être placé à environ 5 m en avant du pilote quand la position de départ est validée, le pilote ne doit pas se déplacer durant le vol et la DEL doit être pointée vers le pilote. Si l'appareil est orienté différemment, le Cercle SAFE ne fonctionnera pas correctement, risque de blessures corporelles et dégâts matériels. Ne changez pas de position après le démarrage des moteurs.

## 12a Démarrage des moteurs

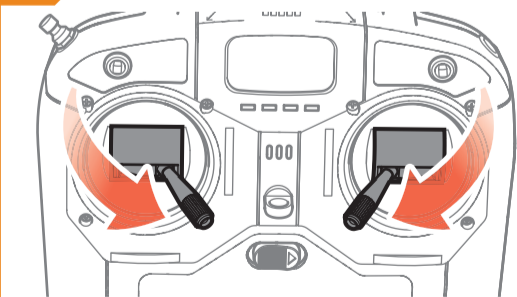

## 12b Arrêt des moteurs

Après l'atterrissage, maintenez appuyé le bouton d'arrêt des moteurs que vous avez programmé lors du paramétrage de l'émetteur pour stopper les moteurs.

Si le quadcoptère à une altitude **inférieure à 6m**, maintenez appuyé le bouton de coupure moteur durant **1.5s** pour stopper les moteurs.

Si le quadcoptère à une altitude **supérieure à 6m**, maintenez appuyé le bouton de coupure moteur durant **3s** pour stopper les moteurs.

**AVERTISSEMENT:** L'arrêt des moteurs durant le vol causera le crash du quadcoptère. Les dégâts causés par les crashes ne sont pas couverts par la garantie.

Pour redémarrer les moteurs en positionnant les manches comme indiqué sur l'illustration 12a.

## 13 Commande des gaz

Manche de gauche de l'émetteur

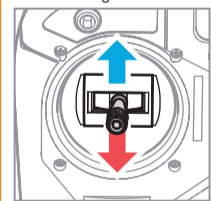

- Pour maintenir l'altitude courante, laissez le manche des gaz retourner au neutre.

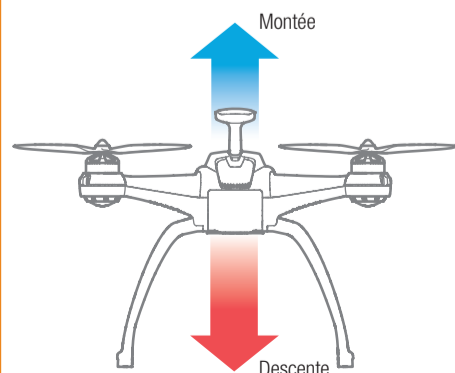

## 14 Vol et atterrissage

**REMARQUE:** En cas de perte de contrôle, relâchez les manches, le modèle se stabilisera tout seul.

Toujours surveiller les DELs durant le vol. Si à un moment les DELs signalent que la tension de la batterie est faible, comme indiqué dans le guide de référence, posez immédiatement le quadcoptère et chargez la batterie.

Pour atterrir, baissez doucement le manche des gaz. Coupez les moteurs en suivant la procédure de l'étape 12b.

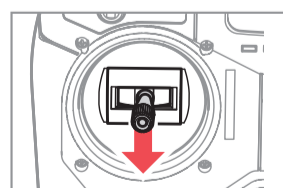

Ou vous pouvez sélectionner le "retour automatique" (Return Home) à l'interrupteur supérieur gauche de l'émetteur:

Le quadcoptère va retourner au dessus de la position de départ, se poser et couper les moteurs. Vous pouvez stopper la procédure de retour automatique en replaçant l'interrupteur en position Mode AP ou Mode Smart.

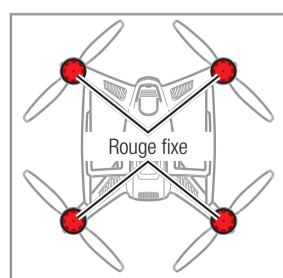

**REMARQUE:** Retour automatique fonctionne uniquement si la quadcoptère a verrouillage GPS.

## 15 Après le vol

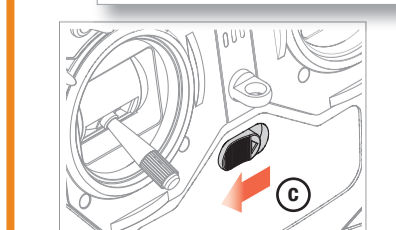
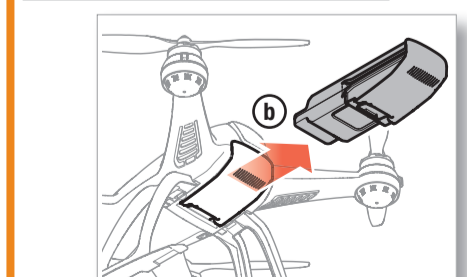
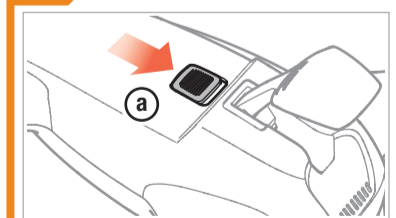

## REMARQUE

La totalité des instructions, garanties et autres documents est sujette à modification à la seule discrétion d'Horizon Hobby, LLC. Pour obtenir la documentation à jour, rendez-vous sur le site [horizonhobby.com](http://horizonhobby.com) et cliquez sur l'onglet de support de ce produit.

## Signification de certains termes spécifiques

Les termes suivants sont utilisés dans l'ensemble du manuel pour indiquer différents niveaux de danger lors de l'utilisation de ce produit :

**REMARQUE** : procédures qui, si elles ne sont pas suivies correctement, peuvent entraîner des dégâts matériels ET éventuellement un faible risque de blessures.

**ATTENTION** : procédures qui, si elles ne sont pas suivies correctement, peuvent entraîner des dégâts matériels ET des blessures graves.

**AVERTISSEMENT** : procédures qui, si elles ne sont pas suivies correctement, peuvent entraîner des dégâts matériels et des blessures graves OU engendrer une probabilité élevée de blessure superficielle.



**AVERTISSEMENT**: Lisez la TOTALITÉ du manuel d'utilisation afin de vous familiariser avec les caractéristiques du produit avant de le faire fonctionner. Une utilisation incorrecte du produit peut entraîner sa détérioration, ainsi que des risques de dégâts matériels, voire de blessures graves.

Ceci est un produit de loisirs sophistiqué. Il doit être manipulé avec prudence et bon sens et requiert des aptitudes de base en mécanique. Toute utilisation irresponsable de ce produit ne respectant pas les principes de sécurité peut provoquer des blessures, entraîner des dégâts matériels et endommager le produit. Ce produit n'est pas destiné à être utilisé par des enfants sans la surveillance directe d'un adulte. N'essayez pas de démonter le produit, de l'utiliser avec des composants incompatibles ou d'en améliorer les performances sans l'accord d'Horizon Hobby, LLC. Ce manuel comporte des instructions relatives à la sécurité, au fonctionnement et à l'entretien. Il est capital de lire et de respecter la totalité des instructions et avertissements du manuel avant l'assemblage, le réglage et l'utilisation, ceci afin de manipuler correctement l'appareil et d'éviter tout dégât matériel ou toute blessure grave.

## 14 ans et plus. Ceci n'est pas un jouet.



**ATTENTION**: Les contrôleurs installés sur le Chroma quadcoptère ne sont pas compatibles avec d'autres produits, et le Chroma quadcoptère n'est pas compatible avec d'autres modèles de contrôleurs. L'utilisation de contrôleurs autres que ceux installés d'origine sur le Chroma quadcoptère peut entraîner un crash pouvant causer des dégâts matériels ou des blessures corporelles.



**AVERTISSEMENT CONTRE LES PRODUITS CONTREFAITS** : Si vous devez remplacer un élément Spektrum équipant un produit Horizon Hobby, veuillez toujours vous le procurer chez Horizon Hobby ou un chez un revendeur agréé afin d'être sûr d'obtenir un produit Spektrum original de haute qualité. Horizon Hobby, LLC décline tout service et garantie concernant la compatibilité et les performances des produits contrefaits ou des produits clamant la compatibilité avec Spektrum ou le DSM.

## Précautions et directives liées à la sécurité

- Maintenez toujours une distance de sécurité adéquate dans toutes les directions autour de l'appareil pour éviter tout risque de collision ou de blessure. Cet appareil est contrôlé par signal radio et peut être soumis à des interférences provenant de nombreuses sources hors de votre contrôle. Les interférences peuvent entraîner une perte de contrôle momentanée.
- Utilisez toujours l'appareil dans des espaces dégagés, à l'écart des véhicules, de la circulation et des personnes.
- Respectez toujours scrupuleusement les instructions et avertissements relatifs à l'appareil et à tous les équipements complémentaires optionnels utilisés (chargeurs, packs de batteries rechargeables, etc.).
- Tenez les produits chimiques, les petites pièces et les composants électriques hors de portée des enfants.
- Évitez d'exposer à l'eau tout équipement non conçu et protégé à cet effet. L'humidité endommage les composants électroniques.
- Ne mettez jamais aucune pièce de l'appareil dans votre bouche. Vous vous exposeriez à un risque de blessure grave, voire mortelle.
- N'utilisez jamais l'appareil lorsque les batteries de l'émetteur sont presque vides.
- Gardez toujours l'aéronef en vue et sous contrôle.
- Toujours baisser le manche des gaz lorsque les pales touchent un objet ou le sol.
- Utilisez toujours des batteries complètement chargées.
- N'éteignez jamais l'émetteur lorsque l'aéronef est sous tension.
- Retirez toujours les batteries avant le démontage.
- Nettoyez systématiquement les pièces mobiles.
- Séchez systématiquement les pièces de l'appareil.
- Laissez toujours les pièces refroidir avant de les toucher.
- Retirez systématiquement les batteries après utilisation.
- N'utilisez jamais l'aéronef lorsque les câbles sont endommagés.
- Ne touchez jamais les pièces mobiles.

## Avertissements relatifs à la charge



**AVERTISSEMENT**: Une erreur d'attention ou un non respect des consignes durant l'utilisation de ce produit peut entraîner un dysfonctionnement, une surchauffe, un INCENDIE et dans dans le pire des cas, des blessures et des dégâts matériels.

- **NE LAISSEZ JAMAIS LA BATTERIE ET LE CHARGEUR SANS SURVEILLANCE DURANT L'UTILISATION.**
- **NE JAMAIS CHARGER LES BATTERIES DURANT LA NUIT.**
- Ne tentez pas de charger des batteries endommagées ou humides.
- Ne chargez jamais une batterie contenant différents types d'éléments.
- Ne laissez jamais un enfant de moins de 14 ans utiliser seul le chargeur.
- Ne chargez pas les batteries dans des lieux aux températures extrêmes ou en plein soleil.
- Ne chargez pas une batterie dont les câbles sont endommagés.
- Ne branchez pas le chargeur si son câble d'alimentation est endommagé.
- Ne tentez jamais de démonter ou d'utiliser un chargeur endommagé.
- Ne jamais faire tomber le chargeur ou les batteries.

- Toujours utiliser des batteries rechargeables conçues pour ce type de chargeur.
- Toujours contrôler l'état de la batterie avant de la charger.
- Toujours tenir la batterie éloignée de tout matériau pouvant être affecté par la chaleur.
- Toujours surveiller la zone de charge et ayez toujours un extincteur à votre disposition.
- Toujours arrêter la charge si le chargeur ou la batterie deviennent très chauds ou que la batterie commence à se déformer.
- Toujours connecter l'adaptateur de charge au chargeur puis à la batterie, afin d'éviter que les fiches banane ne rentrent en contact, créant un court-circuit. Effectuez la séquence en ordre inverse quand vous débranchez la batterie.
- Respectez toujours les polarités: rouge (+) et noir (-).
- Toujours débrancher la batterie et le chargeur après la charge et les laisser refroidir.
- Toujours charger les batteries dans un endroit bien aéré/ventilé.
- Toujours terminer les processus et contactez le service Technique Horizon Hobby si le produit fait objet de dysfonctionnements.

## Haut

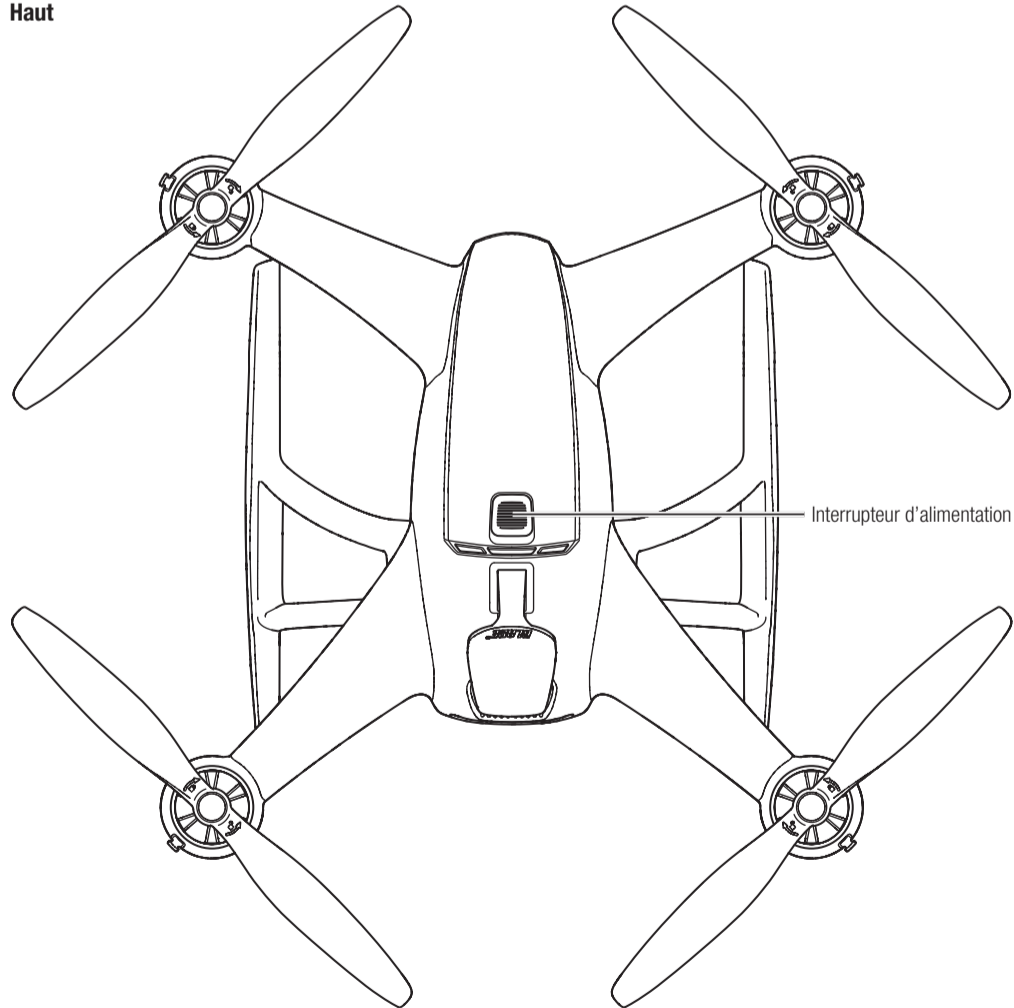

# BLADE

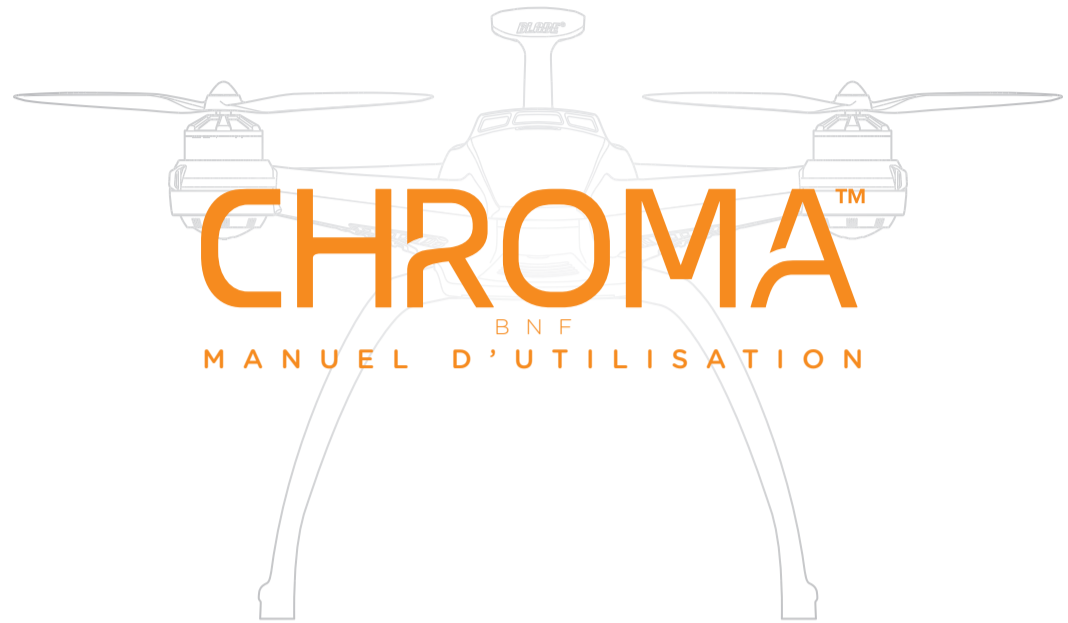

# BNF

[www.KnowChroma.com](http://www.KnowChroma.com)

## Avant

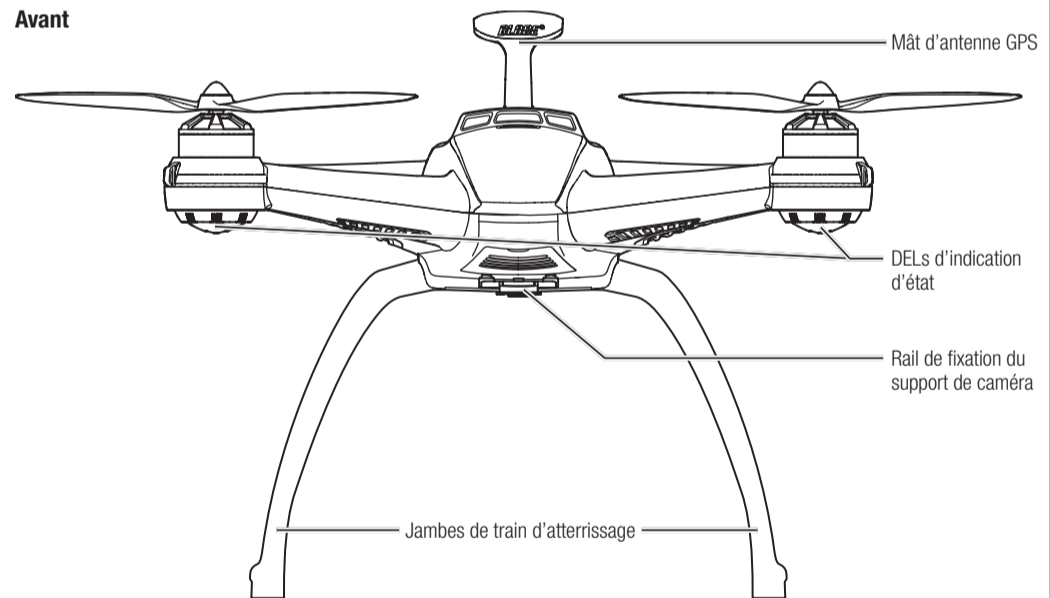

## Arrière

